

MUNICIPALIDAD DE MERCEDES (B)

INTENDENTE: JUAN I. USTARROZ

OBRA:

EXTENSIÓN DE RED DE AGUA CORRIENTE.

OBRAS PARA BARRIO MARCHETTI II, REDES Y MALVINAS.

(MATERIALES, MANO DE OBRA Y EQUIPOS)

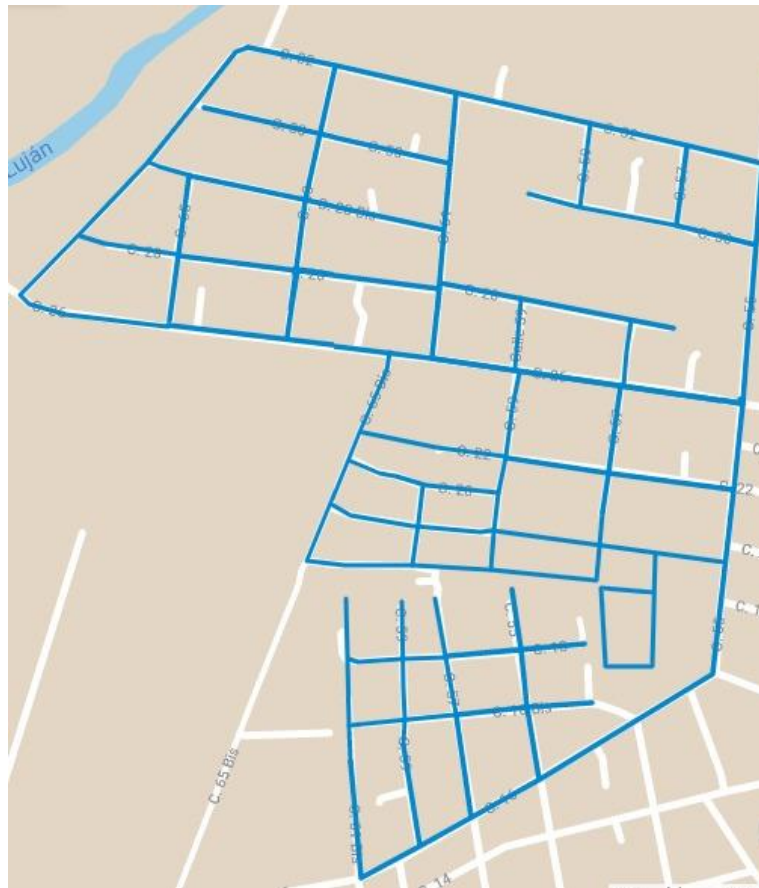

EXPEDIENTE N° 788/2022

LICITACIÓN PÚBLICA N° 24/2022

PRESUPUESTO OFICIAL \$155.341.348,33

CARGO: \$ 15.000,00

ENTREGA DE OFERTAS EN

LA SECRETARIA DE OBRAS Y SERVICIOS PÚBLICOS

INDICE

PARTE 1 – MEMORIA DESCRIPTIVA

PARTE 2 – BASES Y CONDICIONES GENERALES

PARTE 3 – ESPECIFICACIONES TECNICAS GENERALES

PARTE 4 – ESPECIFICACIONES TECNICAS PARTICULARES

PARTE 5 – PRESUPUESTO OFICIAL

PARTE 6 – OFERTA

PARTE 7 – CONSTANCIA DE ADQUISICION DEL PLIEGO

PARTE 8 – JURISDICCION JUDICIAL

**PARTE 9 – DDJJ DE EXISTENCIA DE JUICIOS CON LOS ESTADOS NACIONAL,
PROVINCIAL Y MUNICIPAL**

PARTE 10 – DDJJ INHABILIDADES

PARTE 11 – DOMICILIO ESPECIAL Y RATIFICACION DE OFERTA

PARTE 12 – CERTIFICADO VISITA AL SITIO DE LA OBRA

PARTE 13 – DDJJ SEGUROS DE RESPONSABILIDAD CIVIL

PARTE 14 – DDJJ DE HABILIDAD PARA CONTRATAR

PARTE 15 – PLANOS

ANEXO I

PARTE 1- MEMORIA DESCRIPTIVA

Extensión de Red de Agua Corriente.

Obras para, Barrio Marchetti I, Marchetti II, Redes y Malvinas

La presente obra comprende la provisión del servicio de equipos, materiales y mano de obra para la ejecución de las tareas que conforman la construcción de la obra de **Extensión de Red de Agua Corriente. Obras para Marchetti I, Barrio Marchetti II, Redes y Malvinas.**

1.1 MARCO GENERAL

La ciudad de Mercedes se encuentra al noroeste de la provincia de Buenos Aires. Cuenta con una población de 59,870 habitantes de acuerdo al censo del 2010, estimada en 63,284 al año 2020.

El barrio Marchetti está ubicado al oeste del casco urbano de la ciudad. La población en este barrio a la que se le va a proveer la instalación de red de agua es de aproximadamente 2541 habitantes y una población futura proyectada a 20 años de 3563 habitantes.

El barrio Marchetti no cuenta con servicio cloacales y si cuenta con una red de agua potable muy precaria e ineficiente para la población que actualmente se encuentra abasteciendo el servicio.

El barrio es una zona principalmente residencial.

Los habitantes de la zona son principalmente de nivel socio económico bajo.

Todas las calles del barrio son de tierra excepto por la calle 32.

La zona se encuentra edificada en un 72% de los terrenos disponibles.

Las veredas son principalmente de césped y en algunos casos con hormigón en la entrada del vehículo.

1.2 CARACTERÍSTICAS DEL PROYECTO

La presente Memoria Descriptiva corresponde a la obra denominada "RED DE AGUA - BARRIO MARCHETTI". El proyecto incluye la instalación de redes de distribución de agua potable comprendidas entre las calles Calle 32, Calle 32bis, Calle 26, Calle 65bis, Calle 61bis, Calle 16bis, Calle 16 y Calle 55. El área de las manzanas a servir es de 41,45 Ha, con 926 conexiones actuales a realiza, incluyendo terrenos baldíos.

La población a servir se calculó a partir de los siguientes datos:

- Área de proyecto: 74,85 Ha
- Densidad habitacional futura: 42.58 hab/Ha
- Población futura: 2901 habitantes

La densidad de población futura surge de acuerdo a las condiciones de crecimiento y densificación estimadas, y de acuerdo a lo indicado por el área de planeamiento del municipio.

El servicio en el área será prestado por la Municipalidad de Mercedes

Las cañerías irán instaladas en una de las veredas, realizándose tanto conexiones cortas como largas.

Debido a que hay zonas que se encuentra con servicio, se realizaran las tareas teniendo en cuenta que no se puede interrumpir el mismo hasta que la red se encuentre totalmente construida y puesta en servicio.

Se realizarán 926 conexiones a terrenos actualmente habitados y baldíos.

En el proyecto se contempla la reparación de veredas rotas por la instalación de la red. Para el cómputo de la reparación, se considera un área de 3m x 0,5m a reparar por conexión y se estima que la reparación será necesaria en un 10% de las conexiones ya que la mayoría de las veredas son de césped.

Presupuesto Oficial: \$ 155.341.348,33 mes base Octubre 2021.

Plazo de obra: 210 días corridos (7 MESES)

PARTE 2 – BASES Y CONDICIONES GENERALES Y PARTICULARES

CAPITULO I – DISPOSICIONES GENERALES

Artículo 1 - Objeto.

Es objeto del presente Pliego establecer las condiciones para la licitación, contratación y construcción de la obra: “**Extensión de Red de Agua Corriente. Obras para Barrio Marchetti I, Marchetti II, Redes y Malvinas**”, en el marco de la **Licitación Pública N 24/2022**, incluyendo la **provisión de materiales, mano de obra y equipos necesarios** y suficientes, que se tramita bajo **Expediente Municipal N° 788/2022**

Artículo 2 - Alcance. Régimen Legal.

El presente Pliego establece en forma clara y precisa las obligaciones que contraen y los derechos que adquieren la Municipalidad, el Oferente que presenta una propuesta en la licitación, y la empresa Contratista que resulta adjudicatario de la obra licitada (La Contratista). Todo cuanto no esté previsto en el presente pliego, será resuelto de acuerdo con las disposiciones de:

- a) La Ley Orgánica de las Municipalidades (Decreto-Ley 6769/58) y sus modificatorias, Leyes concordantes y Decretos que las reglamenten.-
- b) Las Ordenanzas Generales o Particulares de aplicación para el Partido de Mercedes, y los Decretos Municipales que las reglamenten, relativos a la ejecución de las obras públicas.-
- c) Ley de Obras Públicas de la Provincia de Buenos Aires (Ley N° 6.021), sus modificatorias y Decretos reglamentarios, que serán de aplicación supletoria para todo aquello que no esté específicamente establecido en las normas y documentación citadas anteriormente o que, estando especificado, dé lugar a confusión o duda.-
- d) El Decreto Provincial N° 2980/00 sobre la Reforma de la Administración Financiera del Ámbito Municipal, su supletorio el Reglamento de Contabilidad, y Disposiciones de Administración del Honorable Tribunal de Cuentas.
- e) El Decreto municipal de llamado a licitación.
- f) El presente Pliego de Bases y Condiciones.

Artículo 3 - Vista y obtención del pliego.

El pliego de bases y condiciones de la obra estará disponible para su vista sin cargo en la web oficial de la Municipalidad, <http://nw.mercedes.gob.ar/transparencia/compras/licitaciones> y podrá ser adquirido en la Oficina de Licitaciones (licitaciones@mercedes.gob.ar) al precio que se determine en el Decreto de llamado a licitación hasta Dos (2) días hábiles administrativos previo a la fecha final de presentación de las ofertas.



Argentina
unida



Argentina
Presidencia



Ministerio de
Desarrollo Social
Argentina

PEG Etapa I: Extensión de red de agua potable y apertura de calles

Barrio Marchetti, Marchetti II, Redes y Malvinas

Expediente: EX-2021-106674104- -APN-CEFISU#MDS
Ejecuta: Municipalidad de Mercedes

Fondo de Integración
Socio Urbana

Artículo 4 - Presupuesto oficial.

El presupuesto oficial asciende a la suma de **PESOS CIENTO CINCUENTA Y CINCO MILLONES TRESCIENTOS CUARENTA Y UN MIL TRESCIENTOS CUARENTA Y OCHO CON 33/100 (\$155.341.348,33)**.

Para la elaboración del cómputo y presupuesto por parte de la empresa oferente se tomará como Mes Base el mes indicado en el convenio suscripto entre la UE y el FIDEICOMISO (mes base Octubre 2021).

Artículo 5 - Consultas. Circulares aclaratorias o modificatorias de la fecha de apertura.

Los interesados podrán realizar por escrito, mediante correo electrónico a la dirección institucional **obras@mercedes.gob.ar** o nota formal presentada en la SECRETARÍA DE OBRAS Y SERVICIOS PÚBLICOS, consultas sobre los términos de la presente licitación, hasta UN (1) día previo a la fecha final de presentación de las ofertas. La respuesta a dichas consultas se realizará por correo electrónico o mediante nota formal a las direcciones informadas por el oferente respectivo.

La Municipalidad, de oficio o en virtud de alguna consulta cuya respuesta entienda que corresponde comunicar en forma general, podrá emitir circulares aclaratorias al pliego, las que pasarán a formar parte de éste. Dichas circulares serán notificadas a los interesados que hayan retirado el pliego y publicada.

La Municipalidad, si lo juzga necesario, podrá también formular aclaraciones de oficio mediante circulares sin consulta, hasta UN (1) día antes del fijado para la apertura.

Asimismo, la Municipalidad podrá prorrogar la fecha de apertura de ofertas mediante una circular dictada al efecto, la que será parte integrante del pliego. Dicha circular deberá notificarse a quienes hayan retirado el Pliego, y publicada por los mismos medios que la convocatoria original.

Todas las circulares que se remitan llevarán numeración corrida, pasarán a formar parte de la documentación licitatoria.

CAPITULO II - SISTEMA DE CONTRATACION

Artículo 6 - Contratación por unidad de medida.

Las obras se contratarán por el sistema de unidad de medida, sobre la base de la cantidad de unidades determinadas en el presupuesto oficial y de los precios unitarios establecidos en la propuesta por el adjudicatario.

El monto total se expresará en letras y números, teniendo validez en caso de discordancia lo expresado en letras.

Dentro del monto de cada ítem del Contrato se entenderá incluido el costo de todos los trabajos que, sin estar expresamente indicados en la documentación contractual, sean imprescindibles ejecutar o proveer para que la obra resulte concluida con arreglo a su fin y a lo previsto en tal documentación.

Las cantidades en unidades consignadas en el presupuesto oficial, que el Oferente deberá respetar en su cotización, serán reajustadas en más o en menos, según medición de lo realmente ejecutado, y certificada su diferencia con el procedimiento fijado en el presente Pliego.

La modalidad de contratación será por licitación pública.

CAPITULO III - OFERENTES

Artículo 7 - Capacidad legal.

Los Oferentes deberán tener capacidad legal para obligarse y estar inscriptos en el Registro de Licitadores de Obras Públicas de la Municipalidad de Mercedes o haber iniciado el trámite de incorporación, conforme lo establece el artículo 140º de la Ley Orgánica de las Municipalidades.

Asimismo, deben cumplir con las condiciones formales y sustanciales del presente Pliego y contar con la capacidad civil, técnica y económica-financiera suficientes como para ejecutar los trabajos requeridos.

Artículo 8 - Capacidad Civil.

Pueden ser Oferentes las personas físicas y jurídicas legalmente constituidas, las Uniones Transitorias (U.T.) y los consorcios de cooperación que reúnan los recaudos establecidos en el presente Pliego.

El plazo de constitución de las sociedades comerciales no podrá ser inferior al plazo de ejecución de los trabajos que contraten, ni de sus prórrogas o ampliaciones. En caso de no existir plazo de duración del contrato social, se entenderá que el mismo se extiende, como mínimo, al previsto para la construcción y recepción definitiva de la obra.

Artículo 9 - Ejecución de Obras por Empresas Asociadas.

Los Oferentes que deseen presentarse constituyendo Uniones Transitorias (U.T.), encuadradas en los artículos 1463 y siguientes del Código Civil y Comercial de la Nación, deberán cumplimentar lo establecido en el presente Pliego y acompañar el compromiso formal de constitución de la misma. No cumplir con estos requisitos será motivo suficiente de rechazo de la propuesta de la U.T.

En caso de U.T., los informes, documentos y cifras correspondientes a cada socio se adicionarán proporcionalmente a su porcentaje de participación en la U.T. Cuando las obras presentadas como antecedentes correspondan a una U.T, el Oferente que las presente podrá acreditar como máximo la proporción que corresponda a su porcentaje de participación en dicha U.T. En caso de resultar adjudicataria una U.T. deberá presentar el contrato de constitución definitivo inscripto en el Registro Público correspondiente, en copia legalizada por Escribano Público, como requisito previo a la firma del Contrato. La falta de cumplimiento de este requisito determinará la revocación de la adjudicación con la pérdida de la garantía de mantenimiento de la propuesta.

En el instrumento público a presentarse oportunamente deberá constar:

- a) El compromiso expreso de responsabilidad principal, solidaria e ilimitada de todas y de cada una de las empresas asociadas, por el cumplimiento de todas las obligaciones emergentes del Contrato.
- b) El compromiso de mantener la vigencia de la U.T. por un plazo no menor al fijado para el cumplimiento de todas las obligaciones emergentes del Contrato.
- c) El compromiso de no introducir modificaciones en los Estatutos de las empresas integrantes que importen una alteración de la responsabilidad, sin la aprobación previa de la Municipalidad.
- d) El compromiso de actuar exclusivamente bajo la representación unificada aquí establecida, en todos los aspectos concernientes al Contrato.

Cada una de las partes integrantes de la U.T. deberá presentar la totalidad de la documentación que se exige a las sociedades legalmente constituidas debiendo unificar el domicilio y la personería.

En las mismas condiciones podrán ofertar los oferentes que deseen presentarse constituyendo un consorcio de cooperación, encuadrados en los artículos 1470 y siguientes del Código Civil y Comercial de la Nación, o los consorcios de cooperación ya existentes; en ambos casos y a los fines del presente deberán cumplir con los mismos recaudos exigidos a las U.T.

En este proceso licitatorio, un mismo Oferente no podrá presentarse, a la vez, como Oferente individual y como parte de un Consorcio de empresas.

Artículo 10 - Capacidad técnica y Certificación Anual en Obras Sanitaria.

A los efectos de acreditar su capacidad técnica, el Oferente deberá presentar, una nómina de **al menos tres obras ejecutadas y finalizadas**, de naturaleza similar y complejidad equivalente a la cotizada en los últimos 5 años, contados con anterioridad a la fecha de apertura de las Ofertas consignando el nombre del Comitente, tipo de obra, monto, plazo de ejecución y fecha de terminación.

Asimismo, adjuntará copias de Actas de Recepción Definitiva o Provisionales, informes de organismos contratantes, contratos suscriptos, etc., que avalen el listado de obras enunciado. Toda la documentación aportada, deberá ser legalizada por Escribano Público.

Asimismo, la Municipalidad podrá exigir la ampliación de los datos allí consignados y otros complementarios que estime necesarios.

Los volúmenes de antecedentes demostrables que arrojarán dichas obras, deberán contener como mínimo las siguientes cantidades:

La comisión Pre-adjudicadora, podrá solicitar a los oferentes, la documentación fehaciente que avalen lo declarado.

En caso de U.T. los informes, documentos y cifras correspondientes a cada socio se adicionarán proporcionalmente a su porcentaje de participación en la U.T. debiendo cada integrante, cumplir con al menos el 70% de los requisitos. Cuando las obras presentadas como antecedentes correspondan a una U.T, el Oferente que las presente podrá acreditar como máximo la proporción que corresponda a su porcentaje de participación en dicha U.T.

En caso de consorcios de cooperación encuadrados en los artículos 1470 y siguientes del Código Civil y Comercial de la Nación, deberán cumplir con los mismos recaudos exigidos a las U.T.

Artículo 11 - Capacidad Económico-financiera del Oferente.

Los Oferentes deberán presentar Balance y cuadro resumen de los dos últimos ejercicios cerrados y auditados, firmado por Contador Público y certificado por el Consejo Profesional de Ciencias Económicas de la jurisdicción que corresponda (en copias autenticadas). No se admitirán balances de corte.

Artículo 12 - Inhabilitados para la presentación.

No podrán concurrir como Oferentes:

- a) Los agentes y funcionarios del Municipio de Mercedes y las empresas en las cuales aquéllos tuvieran una participación suficiente para formar la voluntad social, de conformidad con lo establecido en la Ley de Ética Pública, N° 25.188, y toda otra incompatibilidad vinculada con la función pública.
- b) Las personas que se encuentren inhabilitados por condena judicial.
- c) Las personas que se hallen quebrados o concursados, mientras no obtengan su habilitación judicial.
- d) Las personas que sean evasores o deudores morosos impositivos o previsionales, o deudores morosos del Fisco por decisión judicial o administrativa firme.
- e) Los condenados por delitos dolosos, por un lapso igual al doble de la condena.
- f) Las personas que se encontraren procesadas por delitos de lesa humanidad, delitos contra la propiedad o contra la Administración Pública Nacional, Provincial o Municipal o contra la fe pública o por delitos comprendidos en la Convención Interamericana contra la Corrupción.
- g) Las inhabilidades contempladas en los incisos precedentes serán también de aplicación a aquellas empresas cuyos directores, síndicos o representantes legales, se encontraren comprendidos en dichas causales o se hubieren desempeñado como directores, gerentes, síndicos, socios mayoritarios o representantes legales en sociedades que se encuentren comprendidas en dichos supuestos.
- h) De igual modo, cuando en forma individual, o las sociedades que estos integren, se encuentren suspendidas por decisión del Registro Nacional de Constructores de Obras Públicas o hubieren sido objeto de rescisión por su culpa, de contratos administrativos.

Artículo 13 - Constitución de domicilio.

Al momento de retirar el Pliego, los interesados deberán informar su nombre o razón social, CUIT, correo electrónico y constituir domicilio legal en la ciudad de Mercedes, donde serán válidas las notificaciones que se cursen con motivo de la presente contratación.

Si lo modificara antes de vencido el plazo de validez de su propuesta, deberá comunicar el cambio de domicilio en forma inmediata y fehaciente a la Municipalidad de Mercedes.

Artículo 14 - Informes que suministra la Municipalidad.

La Municipalidad suministra únicamente los informes contenidos en la documentación licitatoria. Cuando tal documentación incluya anteproyectos, cómputos y presupuestos oficiales, éstos tendrán carácter indicativo. No comprometen al Municipio y corresponde al Oferente su verificación.

Artículo 15 - Conocimiento y conformidad con la documentación licitatoria.

La sola presentación de la propuesta implica que el Oferente acepta todas y cada una de las obligaciones que surgen de la documentación licitatoria; tales como el perfecto conocimiento de

la obra a ejecutar, su sitio de emplazamiento y la aceptación de todas las normas y documentos.

Artículo 16 - Informes que deben obtener los Oferentes. Visita al sitio de la Obra.

Además de estudiar exhaustivamente la documentación licitatoria, es obligación del Oferente recoger en el lugar de la obra toda la información complementaria que pueda obtenerse por la observación del terreno y sus adyacencias y también por referencias de terceros sobre accesos, aprovisionamiento de materiales, personal, provisión de agua para uso industrial y consumo humano, disponibilidad de energía eléctrica, abastecimiento de combustible, etc., y cuantos otros antecedentes que considere necesarios, de manera tal que le puedan permitir una exacta apreciación de las características de los trabajos, sus dificultades y su costo. Podrá incluso efectuar, si las condiciones de accesibilidad y seguridad así se lo permiten, se lo permiten, un replanteo preliminar de obra, teniendo en cuenta que los trabajos enumerados en el anteproyecto suministrado por la Municipalidad de Mercedes, como también los mencionados en las Especificaciones Técnicas Particulares, no excluyen todo otro trabajo que sea necesario para la correcta terminación de la obra.

Asimismo, deberán informarse respecto de la configuración y naturaleza del terreno y del subsuelo, sin que estas informaciones substraigan al organismo autor del proyecto de la responsabilidad que determina el artículo 5° de la Ley N° 6.021.

CAPITULO IV - LAS OFERTAS

Artículo 17 - Lugar y término de presentación de las ofertas.

Las ofertas serán presentadas en la SECRETARIA DE OBRAS Y SERVICIOS PUBLICOS hasta la fecha final de presentación de las ofertas. Cumplido dicho término, no se recibirá propuesta alguna, cualquiera sea la causal de retraso invocada y aun cuando no hubiese comenzado la apertura de sobres.

Las propuestas que se reciban después del día y hora fijadas, serán rechazadas y devueltas sin abrir con prescindencia de la fecha en la que fueron despachadas. El Municipio no asume responsabilidad alguna, ni admitirá reclamos por la no apertura de dicha oferta.

Artículo 18 - Forma de presentación de las ofertas.

Las ofertas deberán presentarse redactadas en idioma nacional, sin enmiendas, raspaduras o errores que no hayan sido debidamente salvados. Se presentarán en copia original, foliadas y debidamente firmadas y selladas en todas sus hojas por el representante legal y el representante técnico del Oferente, y en formato digital (pendrive).

La presentación de la oferta significará de parte del Oferente el pleno conocimiento y aceptación de las cláusulas que rigen el llamado a licitación. La documentación que se presente estará contenida en dos sobres cerrados.

En la cubierta de cada sobre se indicará claramente el nombre del Oferente con las firmas correspondientes exigidas, la identificación de la presente licitación y el número de sobre. Los dos sobres se presentarán dentro de un tercero que los contenga, en el que se indicará solamente la identificación de la licitación, fecha y hora de apertura de los sobres.-

Las raspaduras, interlineados, sobreimpresos y testados, deberán ser debidamente salvados por el Oferente o representante legal.

La cotización de cada ítem se formulará en pesos y el valor unitario deberá estar redondeado con DOS (2) decimales.

En todos los casos en que exista diferencia entre una cifra consignada en letras y en números, será válida la expresada en letras.-

En la oferta deberá acreditarse en debida forma la personería y la facultad para ejercer la representación legal, acompañando la documentación correspondiente, debidamente certificada y legalizada en su caso.

Se deberá anexar el correspondiente análisis de precios, junto con la estructura de ponderación de acuerdo al modelo otorgado, con el objetivo de facilitar el proceso de re-determinación de precios.

Artículo 19 - Documentos que integran la oferta.

La propuesta deberá contener, como mínimo, la siguiente documentación:

Sobre N° 1. El Sobre N° 1 deberá contener los siguientes documentos

- a) Constancia de estar inscripto en el Registro de Licitadores Municipales o constancia de haber iniciado el trámite de incorporación, conforme lo establece el artículo 140º de la Ley Orgánica de las Municipalidades.
- b) Constancia de pago por la adquisición del pliego de la presente licitación.
- c) Constancia de haber depositado en Tesorería Municipal una suma en efectivo, o una póliza de caución equivalente al valor en concepto de **garantía del mantenimiento de oferta**, de acuerdo a las condiciones establecidas en el presente pliego para la presentación de garantías.
- d) **Certificado de Capacidad Técnico-Financiera** anual, emitido por el Registro de Licitadores, del Ministerio de Infraestructura y Servicios Públicos de la Provincia de Buenos Aires, y/o por el Registro Nacional de Constructores de Obras Públicas, en el rubro de **INGENIERIA SANITARIA**, al menos, el presupuesto oficial anualizado. Es decir:
 - **Capacidad Técnica Mínima: \$155.341.348,33**
 - **Capacidad Financiera Anual Mínima: \$ 266.299.454,28**
 - **Plazo de obra: 210 días**

Deberá presentarse en copia debidamente legalizada por Escribano Público

- e) Listado de antecedentes de al menos tres obras, de acuerdo a lo estipulado en el Artículo 10.
- f) Currículum del profesional que se propone como Representante Técnico y constancia actualizada de matrícula habilitante para el ejercicio profesional en la provincia de Buenos Aires.
- g) Listado del equipo a afectar a la obra.
- h) Declaración jurada en la que manifiesten no hallarse incurso en ninguna de las causales de inhabilidad establecidas en el presente pliego. En caso de que se presenten Uniones Transitorias o consorcios de cooperación, dicha declaración jurada deberá ser efectuada por cada uno de sus integrantes.
- i) Declaración sobre la aceptación de la jurisdicción de los juzgados de la Ciudad de Mercedes para cualquier situación judicial que se suscite.
- j) En caso de consorcios de cooperación o de U.T., el acuerdo consorcial o contrato de U.T.
- k) Si se trata de una persona física, datos completos de identificación (nombres y apellido completo, tipo y número de documento de identidad, datos filiatorios).
- l) Si se trata de una persona jurídica, copia autenticada del contrato social, o estatutos o compromiso de conformación de U.T. o de consorcio de cooperación, si correspondiera, y demás documentos societarios habilitantes.
- m) Declaración jurada manifestando si el oferente tiene juicios pendientes con el Estado nacional, provincial o municipal, sea como actor o demandado, indicando el importe comprometido en el pleito.
- n) Un ejemplar completo del Pliego firmado en todas sus fojas por el Oferente y su Representante Técnico, salvo en lo que hace a las fórmulas en él contenidas para ser desglosadas y presentadas aparte, del Legajo de obra.
- o) Declaración Jurada donde se expresa haber realizado una visita a obra al lugar de emplazamiento de la obra.

Sobre N° 2. El Sobre N° 2 deberá contener:

- a) La Planilla de Cotización que integra el Pliego donde se aplique a cada ítem o rubro del presupuesto oficial, los precios unitarios parciales y el total que se propone, en números y letras.
- b) Análisis de precios de cada ítem de la oferta detallando los gastos en materiales, mano de obra y equipos para cada caso y estructura de ponderación con sus índices asociados.
- c) La fórmula de Domicilio Especial y Ratificación de Oferta que se adjunta e integra el Pliego.
- d) Plan de trabajos

e) Curva de inversiones

Artículo 20 - Garantía de mantenimiento de la oferta.

Los proponentes están obligados a mantener su oferta por un plazo de TREINTA (30) días corridos, computados desde la fecha del acto de apertura de ofertas. Dicho plazo se considerará automáticamente prorrogado por el mismo plazo, salvo que el Oferente manifieste, con CINCO (5) días de anticipación al vencimiento del primer plazo –como mínimo, su voluntad de retirar la oferta. Dicha manifestación deberá ser efectuada por escrito y notificada en forma fehaciente a la Secretaría de Obras y Servicios Públicos de la Municipalidad de Mercedes.

El mantenimiento de la propuesta será garantizada con el equivalente del **UNO por ciento (1%) del presupuesto oficial** debiendo ser presentada de acuerdo al artículo 21 del presente.

Artículo 21 - Formas de Afianzamiento de la Garantía.

El Oferente deberá integrar una garantía de oferta, correspondiente al UNO POR CIENTO (1%) del presupuesto oficial y, en su caso, de Contrato, correspondiente al CINCO POR CIENTO (5%) del monto del Contrato, mediante las formas y las condiciones establecidas en este artículo.

Las garantías de oferta, de Contrato, de sustitución del fondo de reparo, de anticipos, anticipos financieros, acopio de materiales o cualesquiera que pudiere prestarse con motivo de la ejecución de una obra pública Y específicamente en las fianzas bancarias o pólizas de caución, tal compromiso deberá constar en la fianza o póliza, sin limitación alguna, hasta el momento de su efectivo pago. Su omisión, será asimismo causal de rechazo.

La constitución de las garantías podrá realizarse en cualquiera de las siguientes formas:

- a) En dinero efectivo/cheque o giro depositado en la Tesorería Municipal.
- b) En fianza bancaria.
- c) En fianza por póliza de seguro. Cuando se trate de compañías particulares, deberán estar reconocidas por la Superintendencia de Seguros e incluir en la póliza un domicilio legal en la Ciudad de Mercedes (B), con los requisitos exigidos por el Decreto 1883/83 y el Decreto 2190/84.

Artículo 22 - Condiciones de la Garantía.

Las condiciones que deberán revestir las distintas formas de constitución de garantías son las que se describen a continuación:

- a) Cuando la constitución de las garantías se realice en dinero efectivo, deberán ser depositadas en tesorería municipal cuenta Bancaria P.B.A. 50743/3 Suc. 7175 CBU 0140022901717505074337.
- b) Cuando las garantías se constituyan y/o sustituyan por fianza bancaria, deberá reunir los requisitos y ajustarse a las condiciones que se mencionan a continuación: Deberá constar

en el texto de la misma que el fiador se constituye en liso, llano y principal pagador, so pena de considerar nula la propuesta. El Banco se constituirá en fiador, liso y llano pagador, con renuncia a los beneficios de división y de excusión en los términos del Código Civil y Comercial de la Nación.

c) Individualización de la obra para la cual se extiende la fianza.

d) Monto de la fianza. Las fianzas del contrato serán aceptadas por sus valores escritos. Se deberá establecer que, en caso de incumplimiento de las obligaciones del oferente, adjudicatario o contratista, según el caso, el Banco se obliga a hacer efectiva la fianza al órgano comitente de la obra dentro de los QUINCE (15) días de serle requerido, sin necesidad de previa constitución en mora, interpelación ni acción previa contra sus bienes, hasta cubrir el monto de la fianza. Además, fijar que la fianza subsistirá hasta la firma del contrato en el caso de fianza por mantenimiento de oferta; hasta la recepción provisoria de las obras en el caso de fianza por garantía de contrato; hasta la recepción definitiva en los casos de fianza por sustitución de fondo de reparo; y anticipos en conceptos de adelantos y/o acopios de materiales hasta la recepción provisoria de la Obra. Cuando las garantías se constituyan y/o sustituyan con seguros de caución, éstos deberán contratarse con compañías facultadas para emitirlos por la Autoridad de Contralor competente. Las pólizas deberán reunir las siguientes condiciones básicas:

1) Deberá constar en el texto de la misma que la Compañía Aseguradora se constituye en lisa, llana y principal pagadora, so pena de considerar nula la propuesta.

2) Instituir a la Municipalidad Comitente como «asegurado».

3) Establecer que los actos, declaraciones, acciones u omisiones del participante en una licitación, adjudicatario o contratista que actúe como tomador de la póliza no afectará en ningún caso los derechos del asegurado frente al asegurador.

4) Determinar que el asegurador responderá con los mismos alcances y en la misma medida en que, de acuerdo con la ley y el contrato respectivo corresponde afectar total o parcialmente las garantías respectivas.

5) Establecer que dictada la resolución administrativa que establezca la responsabilidad del participante, adjudicatario o contratista por el incumplimiento de las obligaciones a su cargo, el asegurado podrá exigir al asegurador el pago pertinente, luego de haber resultado infructuosa la intimación y emplazamiento extrajudicial de pago hecho por telegrama colacionado, no siendo necesario ninguna interpelación ni acción previa contra sus bienes.

6) Estipular que el siniestro quedará configurado, reunidos los recaudos del inciso anterior, al cumplirse el plazo que el asegurado establezca en la intimación de pago hecha al participante, adjudicatario o contratista sin que haya satisfecho tal requerimiento y que el asegurador deberá abonar la suma correspondiente dentro de los quince (15) días corridos de serle requerido.

7) Fijar que la prescripción de las acciones contra el asegurador se producirá cuando prescriban las acciones del asegurado contra el participante, adjudicatario o contratista, según el caso, de acuerdo a las disposiciones legales, o contractuales aplicables.

Artículo 23 - Causal de desestimación de la propuesta.

La falta de presentación de alguno de los elementos detallados en los artículos precedentes, que impida la comparación de la propuesta en condiciones de igualdad con el resto de ellas, será causal de desestimación de la propuesta.

CAPITULO V - PROCEDIMIENTO DE EVALUACIÓN DE LAS OFERTAS

Artículo 24 - Acto de la Licitación o apertura de ofertas.

a) Apertura de Sobre N° 1 (propuesta técnica y de antecedentes)

En el lugar, día y hora fijados para ello, o a la misma hora del día subsiguiente si el fijado resultara feriado o inhábil administrativo, se procederá al acto de apertura de las propuestas, con la asistencia de funcionarios municipales y los Oferentes que deseen estar presentes.

Se abrirá el Sobre N° 1, siendo causal de rechazo no poseer lo indicado en los puntos C) garantía de mantenimiento de oferta, D) Capacidad técnico-financiera anual y los antecedentes según se indica en el punto E) del Artículo 19 de las presentes cláusulas

La oferta firmada en parte, en cualquiera de sus sobres, podrá ser subsanada con posterioridad al acto de apertura de ofertas, previa intimación fehaciente del Municipio.

Todos los Oferentes tendrán derecho a hacer observaciones que sean procedentes, pura y exclusivamente con respecto al acto de apertura.

De todo lo actuado y sucedido durante el acto de apertura se labrará un Acta.

b) Apertura de Sobre N° 2 (propuesta económica)

A continuación, y habiendo cumplido con lo requerido en el párrafo anterior; se abrirá el Sobre N° 2, siendo causal de rechazo **no poseer lo indicado en los puntos a), b) y c).**

La oferta firmada en parte, en cualquiera de sus sobres, podrá ser subsanada con posterioridad al acto de apertura de ofertas, previa intimación fehaciente del Municipio.

Todos los Oferentes tendrán derecho a hacer observaciones que sean procedentes, pura y exclusivamente con respecto al acto de apertura.

De todo lo actuado y sucedido durante el acto de apertura se labrará un Acta.-

Artículo 25 - Composición de la Comisión Preadjudicadora.

La Comisión Preadjudicadora estará compuesta por el SECRETARIO DE OBRAS Y SERVICIOS PÚBLICOS o quien designe emitiendo dictamen técnico, el DIRECTOR DE ASUNTOS LEGALES emitiendo dictamen legal y el SECRETARIO DE ECONOMIA o quien designe, emitiendo dictamen económico.

Artículo 26 – Sistema Para la Evaluación de las ofertas.

Recibidas las propuestas se dará intervención a la Comisión Pre-adjudicadora y la Oficina de Compras, que procederá a examinarlas, y podrá requerir de los Oferentes cualquier información complementaria, aclaraciones, subsanación de defectos formales que considere necesarias o documentación omitida que no se indique en el Artículo 24, quienes deberán dar cumplimiento al pedido de informes complementarios dentro del plazo de CINCO (5) días hábiles, y si no se cumpliera en término con dicho pedido, se la declarará inadmisibile.

La Comisión Pre-adjudicadora procederá al estudio de las propuestas y descartará las que por deficiencias insalvables no permitan su comparación, con las restantes, en condiciones de igualdad.

Para tal estudio, la Comisión Pre-adjudicadora, tendrá en su consideración en principio la propuesta más económica que cumpla con todos los requisitos establecidos en el presente pliego, pero asimismo podrá dictaminar en favor de una propuesta económica de mayor valor, cuando los antecedentes de alguna de los oferentes analizados resulten en mejores condiciones para la correcta ejecución de la obra, y garanticen a entendimiento de la comisión evaluadora el efectivo cumplimiento de los plazos establecidos para el cumplimiento del contrato. Dicho dictamen será bajo argumentación fundada, lo que significará una propuesta superadora en condiciones evaluadas según conveniencia para el Municipio.

Artículo 27 - Dictamen de preadjudicación.

Las obras serán pre-adjudicadas, en principio, dentro de los TREINTA (30) días hábiles administrativos, computados desde la apertura de los sobres.

La Comisión Preadjudicadora verificará las propuestas presentadas, confeccionará un cuadro comparativo de ellas y, proveyéndose de todos los elementos de juicio adicionales que considere necesarios, emitirá, dentro de los CINCO (5) días hábiles administrativos contados desde que toma intervención o desde el vencimiento del plazo establecido para la subsanación de defectos formales o pedidos de aclaraciones o documentación complementaria, si lo hubiere, un dictamen no vinculante aconsejando sobre la preadjudicación de las ofertas.

Artículo 28 - Mejora de ofertas.

Si entre las propuestas presentadas y admitidas hubiere dos o más que resultaren de igual conveniencia, la Municipalidad podrá llamar a mejora de ofertas bajo sobre cerrado, que se abrirá en día y hora que se determine, entre aquellos proponentes exclusivamente.-

La Municipalidad se reserva la facultad de rechazar todas las propuestas sin que ello cree derecho alguno a favor de los proponentes ni obligaciones para ella.-

Se recuerda también que el monto tope garantizado con financiamiento del FISU es el monto del Convenio, el cual concuerda con el presupuesto oficial.

Artículo 29 - Notificación del dictamen de preadjudicación.

El dictamen de preadjudicación será notificado a todos los Oferentes que se hubiesen presentado.

Artículo 30 - Principio de prioridad.

Regirá el principio de prioridad de las empresas radicadas en el territorio argentino, de capital nacional y constituidas por personas físicas o jurídicas nacionales, siempre y cuando se configuren similares condiciones de calidad con respecto a ofertas realizadas por personas físicas y/o jurídicas extranjeras y/o con capital de origen extranjero y cuya diferencia de precios no supere a los porcentajes indicados en el presente artículo.

A igualdad de calidad en la oferta, se adjudicará la licitación a la oferta formulada por el Oferente radicado en el territorio nacional y con capital nacional, aunque su cotización supere en hasta un CINCO (5) por ciento las ofertas presentadas por sujetos no beneficiarios del principio de prioridad. Este porcentaje podrá ampliarse en hasta el DIEZ (10) por ciento en el caso de que se trate de ofertas presentadas por sujetos beneficiarios del principio de prioridad y sean micro, pequeñas y medianas empresas.

Asimismo, entre las empresas a cuáles se les aplique dicho el principio, se priorizarán las empresas cuya sede principal de sus negocios sea en el Partido de Mercedes.

CAPITULO VI - ADJUDICACION DE LA OBRA

Artículo 31 - Adjudicación.

Terminada la evaluación de las Ofertas y notificada la preadjudicación a los Oferentes, dentro de los CINCO (5) días hábiles administrativos posteriores, se dictará el Decreto de adjudicación de la obra a la empresa seleccionada, la que tendrá un plazo de TRES (3) días hábiles administrativos, contados a partir de la notificación, para que comparezca a firmar el Contrato.-

La adjudicación recaerá en la propuesta más conveniente, tomando en cuenta la oferta económica, la capacidad de contratación, los antecedentes y cualquier otra información tendiente a asegurar las mejores condiciones para la ejecución de la obra, acorde a lo indicado en el Artículo 26.

Si se hubieran formulado impugnaciones contra el dictamen de preadjudicación, éstas serán resueltas en el mismo acto que disponga la adjudicación.

La Municipalidad podrá rechazar todas las propuestas o aceptar variantes previstas en las especificaciones técnicas, sin que ello dé derecho a reclamo por parte de los oferentes.

En un plazo máximo de CUARENTA Y CINCO (45) días corridos, contados a partir de la fecha de adjudicación, deberá hacerse efectiva la firma del Acta de Inicio.

CAPITULO VII - FIRMA DEL CONTRATO

Artículo 32 - Formalización del Contrato.

El Contrato, en TRES (3) ejemplares de un mismo tenor y a un solo efecto, será suscripto por el adjudicatario y por un representante autorizado de la Municipalidad de Mercedes, dentro del plazo establecido en el artículo 31, precedente.

Toda la documentación que integre el Contrato, deberá ser firmada por las partes en el acto de suscripción. Una vez firmado el Contrato, la Municipalidad entregará al Contratista un ejemplar del mismo y de la totalidad de la documentación contractual.

Artículo 33 - Mandato.

Los mandatarios deberán acreditar su condición de tales mediante el respectivo testimonio de poder otorgado en forma. Si representaren sociedades, los poderes deberán estar otorgados conforme a las exigencias legales y estatutarias.

Artículo 34 - Efectos de no concurrir a la firma del Contrato.

Si el adjudicatario no concurriese en el plazo fijado para formalizar el Contrato o se negare a hacerlo, la Municipalidad podrá disponer la pérdida, a su favor, del depósito de garantía de la oferta y dejar sin efecto la adjudicación, suspendiéndolo del Registro de Licitadores por el término que determine el Municipio, y pudiendo en tal supuesto, adjudicar las obras al proponente que le siguiere en orden de conveniencia o llamar a nueva Licitación.-

Artículo 35 - Documentos integrantes del Contrato.

Se considerarán como formado parte del Contrato, además de las normas y demás documentos consignados en el artículo 2, los siguientes elementos:

- a) La propuesta presentada por el adjudicatario.-
- b) La resolución o Decreto que disponga la adjudicación.-
- c) Las resoluciones o Decretos que dispongan modificaciones, ampliaciones o reducciones de las obras o plazos.
- d) Las órdenes de servicio que imparta la Inspección.-
- e) Los contratos por representación técnica y por seguridad visados por los colegios profesionales respectivos.

El contratista deberá celebrar y mantener vigentes y actualizados durante la relación contractual, con entidades de máximo nivel habilitadas por la SUPERINTENDENCIA DE SEGUROS DE LA NACIÓN, los siguientes contratos de seguros, que deberán ser presentados previo al Acta de Inicio de Obras:

- Seguro de caución por cumplimiento de contrato;

- Seguro de Riesgo de Trabajo que cubra los riesgos de trabajos en los términos de la Ley N° 24.557 y sus modificatorias o Seguro que cubra el riesgo de Accidentes Personales, para aquellas entidades no incluidas en la ley mencionada;
- Seguro de Vida Obligatorio, Seguro de Vida de la Ley de Contrato de Trabajo, Seguro de Vida de Convenios Colectivos si los hubiere, de corresponder.
- Seguro de Responsabilidad Civil Extracontractual.

Todo otro seguro que resulte obligatorio de conformidad con la normativa vigente, de acuerdo con las tareas a desarrollar a fin de realizar la obra convenida.

Artículo 36 - Garantía de cumplimiento de Contrato.

Simultáneamente con la firma del Contrato, la empresa Contratista deberá afianzar su cumplimiento mediante una garantía, constituida en alguna de las formas previstas en el artículo 21 de este pliego y en las condiciones establecidas en el artículo 21, por el CINCO POR CIENTO (5 %) del importe total del Contrato, que surgirá del monto total ofertado en la Planilla de Cotización, obrante en el Sobre N° 2.

Si la Contratista no integrara la garantía de cumplimiento del Contrato, la Municipalidad de Mercedes podrá dejar sin efecto la adjudicación, en cuyo caso la Contratista perderá la garantía de mantenimiento de su propuesta.

El seguro de caución o la fianza bancaria referida al cumplimiento de contrato, deberá establecer expresamente que la misma se mantiene hasta la recepción provisoria de la obra y que garantiza la ejecución de la obra durante el plazo establecido. La garantía deberá cumplir con las condiciones establecidas en los Artículos precedentes relacionados.

Artículo 37 - Sellado.

Los gastos de sellado de Contrato, si los hubiere, como así también cualquier otro gasto que sea necesario para la constitución del mismo, serán satisfechos por el adjudicatario.

Artículo 38 - Escritura Pública.

A solicitud del adjudicatario el Contrato podrá ser pasado a Escritura Pública, siendo en tal caso a su cargo los gastos totales que ello demande.-

Artículo 39 - Transferencia del Contrato.

Firmado el Contrato, la empresa Contratista no podrá transferirlo ni cederlo, en todo o en parte, a otra persona o entidad, ni asociarse para su cumplimiento, sin autorización y aprobación de la Municipalidad de Mercedes.

Artículo 40 - Domicilio de la empresa Contratista.

En el Contrato, la empresa Contratista deberá constituir un domicilio especial en la jurisdicción de la Ciudad de Mercedes, provincia de Buenos Aires.

En caso de modificarse el domicilio especial de la Contratista durante la ejecución del Contrato, está obligada a comunicar dentro del plazo de DOS (2) días de la modificación, en forma fehaciente a la Municipalidad de Mercedes, su nuevo domicilio, el que deberá constituirse en la misma jurisdicción.

CAPITULO VIII – PENALIDADES – SANCIONES – FALTA GRAVE

Artículo 41 - Hechos que Pueden Originar Penalidades y Sanciones

El Comitente, a través de la DO, podrá imponer penalidades en caso de incumplimiento de las condiciones contractuales, de Órdenes de Servicio o de ambas. La aplicación de sanciones al Representante Técnico no releva al Contratista de las penalidades que le pudieren corresponder por la mala ejecución de trabajos o la mala calidad de los materiales.

A las mencionadas se agrega la ocurrencia de hechos calificados como “falta grave” y que tienen como penalidad el derecho a rescisión por culpa o causa del Contratista.

Artículo 41.1 - Clases de Penalidades y Sanciones

Se determinan las siguientes Penalidades y Sanciones:

1º) Penalidades

- a) Cargos
- b) Multas
- c) Falta Grave

2º) Sanciones

- a) Llamado de atención al Representante Técnico
- b) Sustitución del Representante Técnico
- c) Suspensión o inhabilitación del Representante Técnico y del Contratista

Artículo 41.2 - Cargos

Los cargos son una compensación en dinero de los perjuicios ocasionados por una operación errada o por el incumplimiento de una obligación. El Municipio podrá recurrir al cargo para hacer efectuar por terceros o con su propio personal los trabajos no ejecutados por el Contratista en su oportunidad y adicionará a su valor un recargo del quince por ciento (15%). La aplicación del cargo no libera al Contratista de la responsabilidad por cualquier consecuencia de la operación errada o por el incumplimiento de su obligación ni la exime de la aplicación de las sanciones que pudieren corresponderle.

Previamente a la aplicación del cargo la Dirección de Obra intimará al Contratista a subsanar o cumplir con la obligación en un plazo perentorio.

Artículo 42 – Multas

Cuando la certificación acumulada a precios básicos de contrato se encuentre por debajo de la Curva de Certificación durante un período de dos (2) meses consecutivos, el Comitente, previo informe de la Inspección de Obra, podrá aplicar multas. El monto de la multa se calculará como el 0,005% diario de la diferencia entre la certificación acumulada prevista y la certificación acumulada real, siempre considerando los precios básicos de Contrato y sus redeterminaciones aprobadas. La multa podrá quedar en suspenso si mediaran razones atendibles a criterio del Comitente. En caso de recuperarse los niveles previstos de certificación acumulada, las multas serán devueltas a pedido del Contratista.

Sin perjuicio de las penalidades y sanciones ya establecidas, se fija para el presente proceso las siguientes multas pasibles para el Contratista:

a) POR INCUMPLIMIENTOS VARIOS

A los efectos de asegurar el fiel cumplimiento del contrato, el Contratista se hará pasible de las siguientes penalidades, en materia de Suspensión injustificada de los trabajos, Limpieza de Obra, Seguridad del Personal y Órdenes de servicio, cuyo monto por evento será equivalente al 0,01% del monto contractual.

b) MORA EN EL INICIO DE TAREAS

Si el Contratista no iniciara los trabajos dentro del plazo establecido se le aplicará una multa de 0,005 % del monto total del contrato, por cada día de demora. La multa que se aplique por demora en la iniciación de los trabajos no autoriza al Contratista a considerar prorrogado el plazo de la Obra por el número de días correspondientes a aquella. Sólo se incluirán en el cómputo del plazo del contrato, las prórrogas y ampliaciones aprobadas expresamente por el Comitente.

c) POR LA AUSENCIA DEL REPRESENTANTE TÉCNICO EN LA OBRA -

INCUMPLIMIENTO EN LA SUSTITUCIÓN DEL MISMO A SOLICITUD DEL COMITENTE

El Representante Técnico designado por el Contratista y su jefe de obra deberán encontrarse en la Obra. Su ausencia injustificada, hará pasible la aplicación de una multa de un 0,005% del monto total del contrato, por cada día de ausencia. Idéntico cargo diario, será aplicado en el supuesto caso de que el Comitente solicite la sustitución del mismo y el Contratista no lo presentase dentro del plazo fijado.

d) POR NO ATENDER EN EL TIEMPO ESTABLECIDO POR LA INSPECCIÓN DE OBRA LOS DEFECTOS OBSERVADOS PREVIO A LA RÚBRICA DEL ACTA DE RECEPCIÓN PROVISORIA Y/O DEFICIENCIAS DE CALIDAD

Cuando previo a la firma del Acta de Recepción Provisoria, el Contratista no cumpliera con su obligación de subsanar las observaciones efectuadas por la Inspección de Obra dentro del término establecido por el mismo, éste será pasible de la aplicación de una multa por cada día de retraso que podrá variar desde un 0,005% a un 0,13% del monto total del contrato, en función de la gravedad del incumplimiento, a solo juicio de la Inspección de Obra ello sin perjuicio de la reserva del Comitente de hacer valer lo dispuesto respecto a la ejecución de los trabajos por un tercero a su cargo.

CAPITULO IX - RESCISION DEL CONTRATO

Artículo 43 - Trámite.

Para el caso de rescisión del Contrato por culpa de cualquiera de las partes, será aplicable lo dispuesto por la Ley de Obras Públicas Nº 6021 y su Reglamentación

Artículo 44 - Causas de rescisión de Contrato.

Son Causas de Rescisión, los siguientes casos:

- a) Por quiebra de la Contratista.
- b) Por muerte del Contratista, salvo que los herederos o su representante legal ofrezcan llevar a cabo la obra bajo las condiciones estipuladas en el Contrato con la aprobación de la Municipalidad de Mercedes.
- c) Cuando el Contratista sea culpable de fraude o negligencia grave o contravenga las obligaciones y condiciones estipuladas en el Contrato.
- d) Cuando el Contratista se exceda sin causa justificada en el plazo fijado para iniciar los trabajos o los ejecute con lentitud y a juicio de la Municipalidad no pueda terminarlos en el plazo estipulado.
- e) Cuando el Contratista transfiera cada parte o la totalidad de su Contrato o se asocie con otros para la construcción, sin previa autorización de la Municipalidad.
En los casos c), d), e), sin perjuicio de las sanciones que se dispongan por haberse llegado a la rescisión, el Contratista perderá los depósitos de garantía y quedará inhabilitado por un plazo de TRES (3) años a participar en licitaciones municipales.
- f) Por el incumplimiento a cualquiera de las obligaciones a cargo del Contratista fijadas en el Contrato, en las leyes, y demás disposiciones aplicables.

Artículo 45 - Reconocimiento.

En los casos de rescisión por causa imputable a la Municipalidad, el porcentaje de beneficio a reconocer a la Contratista, correspondiente a obras no ejecutadas, será de hasta el diez por ciento (10%).

Artículo 46 - Redeterminación de Precios.

En lo referente al reconocimiento por parte del Comitente de las variaciones de costos que pudieran producirse en las obras contratadas, se procederá según lo establecido en el RÉGIMEN DE REDETERMINACIÓN DE PRECIOS DE LOS CONVENIOS ESPECÍFICOS DE OBRA DEL FONDO DE INTEGRACIÓN SOCIO URBANA (IF-2021-23129490-APN-CEFISU#MDS), aprobado por el Comité Ejecutivo del Fondo de Integración Socio Urbana de conformidad con el artículo 3° del Decreto 691/2016.

Dicho Régimen se encuentra incorporado en los Pliegos de Condiciones como Anexo I.

Para el cálculo de la redeterminación se tomará como Mes Base el mes indicado en el convenio suscripto entre la UE y el FIDEICOMISO (mes base Octubre 2021).

La estructura de ponderación a utilizar será la facilitada por el Municipio, siendo esta:

	Rubro	% Incidencia	Fuente de Información	Fuente de Información
				INDEC
1	Caño PVC	30.00%	Decreto 1295/02 Cuadro 1.9, Inc. H)	H
2	Valvulas	15.00%	DECRETO 1295/2002 ART 15 INC U)	U
3	Hormigon Elaborado	5.00%	Decreto 1295/02 - Anexo Art. 15, Inc. S)	S
4	Mano de obra	25.00%	Decreto 1295/02 Cuadro 1.4, Inc. A)	A
5	Amortizaciones de Equipo importados	10.00%	DECRETO 1295/2002 Cuadro 3,2-29 INC J)	J
6	Cobustibles y Lubricantes	5.00%	DECRETO 1295/2002 Cuadro 3,2-29 INC K)	K
7	Gastos generales	10.00%	Decreto 1295/02 Cuadro 1.4, Inc. P)	P
	SUMA	100%		

Artículo 47 - Jurisdicción.

La obra queda establecida a la jurisdicción del Fuero Contencioso Administrativo del Departamento Judicial de Mercedes, renunciando a cualquier otra Jurisdicción.

CAPITULO X – PERSONAL DE LA CONTRATISTA

Artículo 48 - Personal

El “CONTRATISTA” deberá ejecutar al menos el VEINTICINCO POR CIENTO (25%) de la obra a través de su adjudicación a cooperativas de trabajo u otros grupos asociativos de la economía popular, integrados preferentemente por los habitantes de los Barrios Populares, según lo prescripto en la ley Nº 27.453.

De no ser posible cumplir con lo anterior, el “CONTRATISTA” deberá prever contratar un VEINTICINCO POR CIENTO (25%) de mano de obra constituida por habitantes de los Barrios donde se ejecuta la obra. Los mencionados porcentajes deberán mantenerse constantes

durante el transcurso del plazo de obra. Mensualmente, el “CONTRATISTA” deberá proveer información acerca de las contrataciones realizadas y aquellas que estén en proceso. La contratación de habitantes del barrio como mano de obra aplica tanto para el “CONTRATISTA”, como para todas las subcontratistas.”

Artículo 49 - Salarios.

La Contratista deberá cumplir estrictamente con la normativa vigente en materia legal, laboral, previsional e impositiva en su relación con el personal afectado a la actividad, desligando expresamente a la Municipalidad de Mercedes, de toda responsabilidad civil y penal. La Contratista deberá acreditar el pago puntual de los salarios del personal que emplee en la obra, de acuerdo con los jornales establecidos por los convenios homologados y actualizados, en caso que esos sufrieran modificaciones. Si dejara de abonar los sueldos o jornales será emplazado a hacerlo dentro de los CINCO (5) días hábiles administrativos siguientes a la notificación. El incumplimiento de este plazo motivará la suspensión de la obra, sin interrupción del plazo contractual hasta tanto sean abonados los sueldos o jornales.

Si se le solicitare, presentará ante la Secretaría de Obras y Servicios Públicos una planilla con los nombres de sus empleados y el pago de los seguros de obra, aportes y cargas previsionales, retenciones, percepciones, impuestos y contribuciones ante la AFIP correspondiente a la obra pudiendo esto condicionar el pago de cada uno de los certificados. La demora en el pago de certificados motivada por incumplimientos de la Contratista no dará derecho a éste a reclamación alguna, ni correrán intereses por el retardo.

Artículo 50 - Idoneidad del personal.

La Contratista empleará personal idóneo a juicio de la Inspección, debiéndose dar preferencia, a igual competencia, al trabajador o trabajadora con residencia en la Ciudad de Mercedes. La Inspección de Obra podrá ordenar por escrito a la Contratista el retiro de obra de los obreros o empleados que, por su incapacidad, mala fe, insubordinación, o falta de seriedad o respeto, perjudique la buena marcha de los trabajos. La Contratista deberá mantener la disciplina en el obrador, y en el sitio de la obra, debiendo cumplir en todo momento con las leyes, ordenanzas, disposiciones generales y las que reglamente al trabajo; asimismo está obligada a tener en la obra hasta la recepción provisional el personal necesario para su cuidado de día y de noche.

Artículo 51 – Representante Técnico, Jefe de Obras y Profesional en Higiene y Seguridad Laboral habilitado.

El Profesional que actuará como Representante Técnico y Jefe de Obras, deberá ser Ingeniero Civil, Arquitecto o Maestro Mayor de Obras, con matrícula profesional habilitante y contará con, al menos, 3 años de experiencia en Obras con las mismas características especificadas en el capítulo de Memoria Descriptiva de la Obra anexa al presente pliego.

Si así lo considerase, el contratista podrá optar a su costo y cargo, por la figura de un Jefe de Obras por un Técnico que reúna las condiciones para tal fin, sin omitir al profesional Representante Técnico. No obstante, tanto el representante Técnico y/o el Jefe de Obras, estará sujeto a la plena satisfacción de la Inspección de Obras

La Contratista estará obligada a observar y hacer cumplir todas las normas sobre seguridad e higiene aplicables a las tareas propias de los trabajos regulados en el Contrato, requeridos por el Decreto 911/96 BORA (14/08/96), para lo cual deberá contar con un responsable técnico en forma permanente en la obra.

La Municipalidad de Mercedes podrá imponer restricciones que impidan o limiten acciones de la Contratista que afecten directa o indirectamente los objetivos del programa de prevención. Ante la inobservancia de las normas de salud y seguridad y en caso que la Contratista no haya cumplido con la orden de servicio emitida previamente, la Municipalidad retendrá el porcentaje asignado a Seguridad e Higiene en las certificaciones.

El programa de seguridad será confeccionado conforme Resolución SRT N° 51/97, de manera tal que la Municipalidad, previo al inicio de las obras, pueda efectuar la presentación del "Plan de Higiene y Seguridad Único para Obras" ante la ART correspondiente.

Por tal motivo la Contratista incluirá en su plan a todo Subcontratista nominado que participe en la construcción de la obra.

La Contratista deberá verificar el cumplimiento de la normativa de aplicación referida a las medidas de seguridad en la ejecución de las tareas, todo ello en línea con las pautas establecidas por la Municipalidad de Mercedes.

Artículo 52 - Seguros del personal obrero.

Los obreros estarán asegurados por cuenta de la Contratista en ART de conocida solvencia, debiendo hacerlo dentro de los CINCO (5) días corridos de iniciada la obra y presentado el listado completo de todos los obreros y profesionales afectados y los comprobantes de sus registraciones en la ART elegida, dejando constancia que estos deberán estar asegurados desde el día de comienzo de la obra. En caso de no hacerlo, se suspenderán o paralizarán los trabajos sin interrupción del plazo contractual.

La Inspección de Obra queda facultada para exigir el cumplimiento de las precitadas normas, debiendo presentar la Contratista el correspondiente Plan de Seguridad e Higiene en forma previa al inicio de los trabajos, el que deberá estar visado por la ART contratada por la Contratista.

El responsable de higiene y seguridad en el trabajo designado por la Contratista cuando la Inspección de Obra así lo solicite, deberá inspeccionar las instalaciones certificando el cumplimiento del plan de seguridad e higiene y de todas las normativas vigentes al respecto al momento de la inspección, como requisito indispensable para que la Inspección de Obra autorice el comienzo de las tareas respectivas.

El personal de la Inspección de Obra será provisto con elementos de seguridad pasiva personal bajo Normas IRAM (cascos, guantes, botas, máscaras, anteojos, cinturones, etc.) por cuenta de la Contratista.

Asimismo, en la obra se instalarán los elementos de seguridad colectiva (matafuegos, disyuntores, botiquín, señalización, etc.) que por su índole correspondan, siendo responsable la Contratista de los accidentes ocasionales o agravados por la falta o mal uso de los elementos arriba mencionados. Sin perjuicio de esto, la Inspección de Obra podrá exigir el uso o la colocación de los elementos que considere convenientes.

Artículo 53. - Seguro de Responsabilidad Civil contra accidentes físicos y/o materiales en la vía pública. -

Para la firma del contrato se deberá presentar Declaración Jurada donde consta el cumplimiento de la empresa de poseer póliza de Responsabilidad Civil que cubra accidentes, daños físicos y materiales a terceros y/o visitantes ocasionales de la obra por el monto mínimo que exija la ART vigente por acontecimiento, según el modelo que se adjunta.

CAPITULO XI - LIQUIDACIÓN, CERTIFICACION Y PAGO DE LAS OBRAS.

Artículo 54 - Anticipo Financiero

Podrá contemplarse un anticipo financiero a solicitud de la Contratista luego de la firma del Contrato y con la Conformidad del Municipio, el mismo tiene como objeto facilitar el acopio de materiales.

El anticipo financiero no podrá ser **mayor al 15% del monto** del Contrato, y acorde a lo que establece el Artículo 48 de la Ley 6021. El mismo será deducido proporcionalmente en partes iguales en cada certificación hasta la recepción provisoria de la obra y deberá ser otorgado previa garantía a satisfacción del Municipio.

Deberá previamente presentarse un plan de utilización de dichos fondos, el cual será controlado por la Inspección.

Artículo 55.- Cronograma de trabajo

El contratista deberá presentar plan de trabajos y curva de inversión.

Artículo 56 - Inspección de Obra.

La Municipalidad designará, conforme lo establece el artículo 31º de la Ley 6021, a un profesional universitario que, bajo la denominación de Inspector, será el responsable de la supervisión técnica de la obra y del correcto cumplimiento del Contrato.

Además, los agentes designados por el organismo financiador (la SISU) tendrán la facultad de inspeccionar las obras, como así también, los auditores contratados por el Fondo de Integración Socio Urbana (FISU).

Artículo 57 - Medición. Certificación.

Al final de cada mes calendario, la Contratista, en colaboración y bajo la supervisión de la Inspección, efectuará la medición ajustándose a lo que se establezca en las Especificaciones Técnicas Particulares. Conformada la mensura por la Inspección, la Contratista preparará, de acuerdo con ella, las actas de medición y los certificados de obra, aplicando los precios fijados en el Contrato y ajustándose también a las indicaciones complementarias que pudiera haber formulado la Inspección.

Cada certificado debe comprender la totalidad de los trabajos ejecutados desde el comienzo de la obra hasta la fecha del certificado.

A los efectos de la certificación, se considerará rubro completo terminado y con los resultados satisfactorios de los ensayos de resistencia exigidos. **No se contempla la posibilidad de certificar acopio de materiales.**

El certificado será firmado por la Inspección y por un representante de la Secretaría de Obras y Servicios Públicos de la Municipalidad de Mercedes por una parte, y por la Contratista y el Representante Técnico de la obra por la otra parte.

Los certificados constituirán en todos los casos, documentos provisionales para pagos a cuenta, sujetos a posteriores rectificaciones, hasta tanto se produzca la liquidación final y ésta sea aprobada por la Secretaría de Obras Públicas de la Municipalidad de Mercedes.

En caso de desacuerdo en relación con la medición, se extenderá el certificado con los resultados obtenidos por la Inspección, haciéndose a posteriori, si correspondiera, la rectificación pertinente, o difiriendo para la liquidación final el ajuste de las diferencias sobre las que no hubiera acuerdo.

Artículo 58 - Deduciones sobre los certificados.

Del importe de cada certificado se deducirán en efectivo los siguientes importes:

- a) Como garantía obra: el CINCO POR CIENTO (5%) de cada certificación.

Este fondo quedará en poder de la Municipalidad de Mercedes hasta la RECEPCION DEFINITIVA de la obra, en garantía de la correcta ejecución de los trabajos y para hacer frente a reparaciones que fueran necesarias y que el Contratista no ejecutara cuando le fuera ordenado.

La Municipalidad de Mercedes no pagará intereses por las retenciones realizadas en dicho concepto.

- b) El porcentual correspondiente de cada certificación, en el caso que la Contratista solicite el anticipo financiero.
- c) Las deducciones correspondientes a penalidades, en los casos que apliquen, durante el período que abarque la certificación.

Artículo 59 - Sustitución del fondo de reparos.

Durante la ejecución de la obra, la Contratista podrá sustituir el fondo de reparo por alguna de las garantías previstas en el artículo 21 de las presentes Bases y Condiciones Generales.

Artículo 60 - Pago de los certificados.

El pago de los certificados quedará sujeto al ingreso de los fondos del organismo correspondiente, una vez ingresado los fondos se empezará a computar el plazo de TREINTA (30) días hábiles administrativos de la certificación. Junto con el certificado de obra, la Contratista deberá presentar la factura correspondiente, la que se ajustará a la legislación vigente, con fecha coincidente a la consignada en el certificado.

Si el certificado fuese observado, el plazo para el pago comenzará en el momento en que la Contratista lo presente con las correcciones del caso.

Consideraciones Generales sobre los comprobantes respaldatorios

Deberán dar cumplimiento integral a la RG N° 1415/03 de la AFIP, a saber:

- Ticket con logotipo CF DGI (conforme modelo de logotipo fiscal de la resolución general de la DGI N° 4104/96) y N° de controlador fiscal, o Factura tipo B o C con número de CAI (y código de barras) o CAE, de acuerdo a la situación fiscal del emisor y receptor del comprobante.
- Cumplir con las reglamentaciones de la AFIP, en cuanto a su contenido mínimo, debiendo contar con:
 - ✓ Fecha
 - ✓ Razón social
 - ✓ Nro. de CUIT
 - ✓ Domicilio legal
 - ✓ Nro. de Ingresos brutos
 - ✓ No presentar enmiendas, sobreescrituras, tachaduras o errores.
 - ✓ Los datos deberán contener el concepto claro, completo y/o debidamente fundamentado.

Consideraciones Particulares sobre los comprobantes respaldatorios

- La fecha de emisión de los comprobantes incluidos en la rendición deberá estar dentro del plazo de ejecución del Convenio.
- La fecha del comprobante no puede ser anterior al período facturado.

- Los conceptos de los gastos deben ser concordantes con los aprobados en el Convenio, debiéndose verificar que tengan relación con el objeto aprobado. En caso contrario se debe solicitar autorización previamente.
- El “concepto” facturado debe guardar relación con la Actividad Económica registrada por el proveedor en la AFIP.
- El “período” facturado no debe ser anterior a la fecha de Alta en el impuesto respectivo ni a la fecha de alta en la actividad económica.
- Las facturas de compras no pueden tener en el concepto solo la palabra VARIOS ó MATERIALES. Debe contener el detalle
- Los comprobantes serán emitidos **al contado**
- No se puede presentar facturas por adelanto o anticipos de trabajos a realizar. En caso de que ocurriera se deberá consultar a la DNDU, previamente.
- Solo se presentan los comprobantes originales, NO se presentan duplicados ni triplicados
- Todos los comprobantes deben ser completamente legibles.

Artículo 61 - Vigilancia y responsabilidad de la obra.

La Contratista deberá asumir la responsabilidad civil que le compete en su rol de locador de obra. Para ello, deberá adoptar todas las medidas necesarias a fin de prevenir accidentes en la obra durante el transcurso de la misma. Asimismo, será el único responsable por la seguridad de los materiales, equipos y herramientas propios que se encuentren depositados en la obra, quedando a su exclusivo cargo los perjuicios que pudieran surgir, tanto en los bienes de uso y consumo, como en la infraestructura indicada en avance de obra.

Artículo 62 - Seguros.

Todo daño que se ocasione como consecuencia de la ejecución del presente Contrato, es de exclusiva responsabilidad de la Contratista, tanto se produzcan hacia terceros o a las cosas, instalaciones o a su personal; desligando absoluta y totalmente a la Municipalidad de Mercedes de cualquier responsabilidad derivada del objeto del presente Contrato sea ella civil y/o penal. A tales efectos la Contratista deberá asegurar la obra contra todo riesgo de construcción (Seguro Técnico por un valor equivalente al monto del Contrato). Dicho seguro también estará integrado por los siguientes rubros: Responsabilidad Civil por daños a terceros, Robo e Incendio. En la póliza de seguro respectiva, se consignará como parte asegurada a la empresa adjudicataria y coasegurado a la Municipalidad de Mercedes, provincia de Buenos Aires.

La vigencia de los seguros indicados deberá extenderse hasta el momento en que se efectúe la Recepción Definitiva de la Obra.

Si durante el transcurso de la encomienda, la Municipalidad de Mercedes aprobara la ejecución de trabajos adicionales, la empresa Contratista quedará obligada a extender los alcances de la

cobertura de los seguros precedentemente consignados, teniendo en cuenta el mayor volumen de obra y la ampliación del plazo aprobado.

Asimismo, los trabajadores que la Contratista emplee en la obra, por sí o a través de Subcontratistas, incluido el Representante Técnico, deberán contar con seguro por accidentes de trabajo, de conformidad con la legislación vigente (Ley 24.557 y normas reglamentarias).

Artículo 63 - Patentes

Los derechos para el empleo en las obras, de artículos y dispositivos patentados, se consideran incluidos en los precios del Contrato. La Contratista será único responsable por los reclamos que se promuevan por el uso indebido de patentes.

Artículo 64 - Daños y perjuicios a favor de la Municipalidad.

La Municipalidad podrá exigir de la Contratista, reparación por daños y perjuicios por mayor monto que el total de los depósitos de garantía, pues queda entendido que éstos no significan un límite a su responsabilidad.

CAPITULO XII - PLAZOS

Artículo 65 – Plazos y fechas de ejecución de los trabajos.

Los plazos y fechas para la realización de la totalidad de las obras se fijan en el siguiente cronograma.

PLAZO DE EJECUCIÓN DE OBRA: 210 días corridos.

La Municipalidad se reserva el derecho de ampliar el plazo o fecha de ejecución y/o cancelar en forma parcial o total la ejecución del total o parte de las obras, como consecuencia de algún imponderable que así lo obligue. Estas alternativas no darán lugar a ningún tipo de reconocimiento en concepto de lucro cesante, improductividad, mayor/menor permanencia en obra, etc.

Asimismo, en el caso que la Contratista no presentare el Plan de Trabajo en término, se procederá conforme lo dispone la Ley 6021 y su Reglamentación. -

Artículo 66 – Recepción y Conservación de la obra.

Recepción Provisoria: Se recibirá la obra en forma provisoria, comenzando a partir de esa fecha el plazo de conservación que le correspondiere, al cabo del cual se recibirá la obra definitivamente. -

Recepción Definitiva: La Recepción Definitiva, será efectuada después de TRESCIENTOS SESENTA DÍAS (360) de efectuada la Recepción Provisoria. -

Cuando la obra hubiere requerido reconstrucciones o reparaciones de alguna importancia y a juicio exclusivo de la Inspección sea conveniente la ampliación del plazo de conservación a cargo del Contratista, la Municipalidad podrá aumentar dichos plazos. -

Conservación de la Obra: Durante el plazo de garantía que media entre la Recepción Provisoria y la Definitiva, el Contratista está obligado a efectuar la conservación de las obras. Se entiende que durante ese lapso las obras estarán libradas al servicio por lo que cualquier desperfecto o vicio de construcción que se produjera será imputable al mismo.

PARTE 3 – ESPECIFICACIONES TÉCNICAS GENERALES

CAPITULO I – IMAGEN DE LA OBRA

Artículo 1 - Normas generales para la ejecución obras.

Los trabajos se realizarán en forma tal que resulten terminados completos y adecuados a su fin, ejecutándose de acuerdo con lo que se indica en los anteproyectos, planos, especificaciones y demás documentación del Contrato, o a órdenes de la Inspección de Obra. A tales efectos se considera que todos los elementos de la documentación se complementan y se integran entre sí, de manera tal que toda la obra se ejecutará en las condiciones en que fuera contratada, tanto en lo que respecta a cantidad y especialidad de la mano de obra y calidad de los materiales, como a la forma y plazo de ejecución, etc.

En consecuencia, deberá entenderse que el propósito de la contratación es la obtención de un resultado, por lo tanto, es responsabilidad de la empresa Contratista, el perfecto desarrollo y acabado de las construcciones civiles, mecánicas, eléctricas, de comunicaciones, señalética, etc., así como el montaje y puesta en operación de equipos e instalaciones, de manera tal de cumplir en su totalidad los objetivos que motivan la presente licitación.

La Contratista no podrá ejecutar por sí trabajo alguno sin la estricta sujeción al Contrato.



Artículo 2 – Imagen pública de la obra.

La Contratista pondrá el máximo empeño y todo el esfuerzo posible en cuidar la buena imagen pública de la obra y, fundamentalmente, en el cumplimiento de las ordenanzas municipales, y leyes provinciales y nacionales vigentes en materia laboral, de seguridad, ocupación de la vía pública, y desempeño y comportamiento del personal.

Durante la ejecución de las obras deberá mantener limpio y despejado de residuos el sitio de los trabajos y sus terrenos lindantes. Una vez finalizada, deberá entregar la obra libre de escombros y materiales excedentes de la construcción y perfectamente limpia con la correspondiente aprobación de la Inspección.

Artículo 3 - Letrero de obra.

La Contratista deberá emplazar en los lugares que la Municipalidad determine, letrero/s de dimensiones a determinar en las Especificaciones Técnicas Particulares, indicativos de las obras, donde conste: el logo de la Municipalidad, tipo y presupuesto de la obra y nombre de la Contratista, etc. Los mismos deberán estar colocados previo al inicio de la obra y el modelo deberá ser aprobado por el Municipio, siendo el mismo especificado a continuación.



Argentina
Presidencia



Ministerio de
Desarrollo Social
Argentina

PEG Etapa I: Extensión de red de agua potable y apertura de calles

Barrio Marchetti, Marchetti II, Redes y Malvinas

Expediente: EX-2021-106674104- -APN-CEFISU#MDS
Ejecuta: Municipalidad de Mercedes

Fondo de Integración
Socio Urbana

Argentina
unida

Artículo 4 – Ropa de trabajo del personal.

El personal que trabaje en la obra vestirá uniformemente y llevará en forma visible una identificación con los nombres de la empresa Contratista, el nombre propio, e identificación de la tarea u oficio que desempeña.

La Inspección de Obra verificará, previo al inicio de los trabajos, que el personal de la Contratista disponga de todos los elementos de protección personal, necesarios para realizar las tareas, así como las condiciones de seguridad de las máquinas eléctricas.

Artículo 5 – Obrador.

La Contratista preparará el obrador, cumplimentando las disposiciones contenidas en las reglamentaciones vigentes en la Municipalidad de Mercedes con respecto a los cercos y defensas provisionales en calles, banquetas, veredas, etc., normativa que podrá solicitar a la Inspección de Obra.

La Contratista proveerá un local, con timbre y campanilla, destinado al Sereno, quien ejercerá la vigilancia general de la zona de obra, fuera de los horarios de trabajo, y la custodia de los materiales, herramientas y equipos de la Contratista.

Deberá disponer de un teléfono celular, cuyo número pondrá en conocimiento de la Inspección de Obra, y ésta suministrará un listado con números telefónicos para casos de emergencia.

El Obrador deberá contar con sanitarios apropiados para el personal, depósito para materiales y/o pañol de herramientas, locales que se construirán con materiales en buen estado de conservación, a lo sumo de segundo uso, de aspecto presentable.

La puerta de acceso al obrador debe ser manuable y con dispositivo de seguridad.

Todos los locales cumplirán con lo exigido por la ley 19.587, de Higiene y Seguridad en el Trabajo, y las normas particulares del gremio de la construcción.

Artículo 6 – Acondicionamiento del terreno.

En caso de ser necesario la empresa adjudicataria deberá efectuar la limpieza total o parcial del terreno a los efectos de realizar un correcto replanteo, acopio de materiales al exterior, accesos para la entrada, salida y estacionamiento de vehículos, maquinarias y equipos en general, etc.

Si la construcción produjera polvo o escombros o causara molestias a los espacios públicos en uso, la Contratista deberá proceder a la limpieza de los mismos tantas veces como sea necesario durante la ejecución de los trabajos.

Dentro de los límites designados de la obra, procederá a efectuar las demoliciones, extracciones y limpieza general de la zona de obra, teniendo en cuenta que todo material o elemento a retirar, deberá ser comunicado previamente a la Inspección de Obra, determinando ésta última el lugar donde la Contratista deberá acopiarlo y depositarlo en perfecto orden, en caso contrario se establecerá el retiro fuera del predio si se determinara que no es aprovechable realizando las tareas la Contratista a su costo y cargo.

Artículo 7 – Fuerza Motriz y Agua de Construcción.

La Contratista deberá tramitar ante la distribuidora de energía eléctrica de la zona (EDEN S.A. o COOPERATIVA LEVIN LTDA.), el suministro de energía eléctrica y potencia necesaria para fuerza motriz e iluminación del obrador. Todas las gestiones y construcciones necesarias a estos fines, así como el pago de Derechos a las prestatarias, y los sucesivos importes por consumo de energía, estarán a exclusivo cargo de la Contratista. Finalizada la obra y desmontado el obrador, deberá dar de baja el servicio y normalizar el terreno a su estado original.

Alternativamente, la Contratista podrá generar su propia energía eléctrica con destino al obrador, el que deberá cumplir con las normas de seguridad vigentes en la materia, así como la instalación interna, que estará alcanzada por la normativa vigente en materia de seguridad.

La Contratista hará uso de agua apta para la construcción, pudiendo obtener la misma de perforaciones o redes de distribución existentes, requiriéndose en ambos casos autorización previa de la Municipalidad de Mercedes. Todos los gastos para su uso, extracción, conducción, elevación, consumo, derechos, impuestos correrán por cuenta y cargo de la Contratista.

Artículo 8 – Cerco de obra, vallas y protecciones.

La Contratista deberá contar con vallas provisorias, conforme a las normas vigentes que serán utilizadas durante la ejecución de la obra, para señalizar y evitar el paso temporario a las personas, impidiendo todo posible daño, riesgo o incomodidad a los transeúntes o vehículos, sobre todo durante las maniobras de equipos viales, o durante el ingreso y egreso de vehículos y/o elementos al sector de la obra y al obrador.

La empresa Contratista deberá cumplir con todo lo referente a la señalización de obra según marca la legislación vigente al respecto, como así también dar cumplimiento a todo lo requerido por la Inspección de Obra a los efectos de obtener un buen funcionamiento del tránsito y para asegurar seguridad a los peatones.

Artículo 9 - Señales y luces de seguridad.

Se deberá cumplir con la normativa técnica que la Municipalidad de Mercedes emita sobre seguridad y señalamiento de obras y obstáculos en la vía pública, así como con las indicaciones que al respecto emanen de la Inspección de Obra, para cada caso en particular.

Es obligación de la Contratista la señalización con barreras, señales o banderas rojas de día y con luces de noche toda interrupción u obstáculos en la zona de trabajo que signifique algún peligro para el tránsito de vehículos o peatones. Por este concepto no corresponde pago adicional alguno.

Considerando que las obras se realizarán en la vía pública, el Municipio podrá dar indicaciones sobre la ejecución de la obra, para velar por el libre tránsito y accesos despejados.

CAPITULO II – COMUNICACIÓN ENTRE LAS PARTES

Artículo 10 – Representación de la Contratista en la obra.

La Contratista deberá designar y documentar la presentación de su Representante Técnico, el que mantendrá la relación con la Inspección de Obra designada por la Municipalidad de Mercedes, en todos los aspectos inherentes al desarrollo de los trabajos hasta la finalización de las obras contratadas.

El Representante Técnico deberá contar con la aceptación de la Municipalidad de Mercedes, estar legalmente habilitado para el ejercicio de la profesión, de acuerdo a las disposiciones legales vigentes, y poseer la incumbencia profesional apropiada para este tipo de obra. Para ello deberá tener matrícula actualizada en el respectivo colegio profesional.

El Representante Técnico tendrá a su cargo la conducción de los trabajos y estará autorizado por la empresa Contratista para recibir órdenes de la Inspección, notificarse de Órdenes de Servicio y darles cumplimiento. La firma del Representante Técnico obliga a la Contratista ante la Municipalidad.

La Municipalidad de Mercedes se reserva el derecho de exigir el reemplazo del Representante Técnico si las ausencias, justificadas o no, superan SIETE (7) días por mes, sin perjuicio de

exigir dicho reemplazo por otras causas, tales como falta de idoneidad o incorrección en el cumplimiento de sus funciones.

En el caso que el Representante Técnico deba ser cambiado, la Contratista dará a conocer a la Municipalidad de Mercedes dentro de los TRES (3) días previos a su relevo, el nombre y antecedentes del nuevo Representante Técnico propuesto, quien realizará la evaluación, quedando a su exclusivo juicio su aceptación o rechazo.

Será por cuenta y cargo de la Contratista la inscripción del Representante Técnico en el Colegio profesional que corresponda, como asimismo su inscripción en las reparticiones nacionales, provinciales o municipales, si estas inscripciones son obligatorias o necesarias para desempeñar su actividad.

Este profesional suscribirá toda la documentación técnica y realizará las presentaciones que hubiere que efectuar por el hecho de la obra, ante dichos organismos. Los impuestos, derechos, gabelas y cualquier otra imposición a pagar, que liquiden los organismos a que se hace mención por tal circunstancia, estarán a exclusivo costo y cargo de la Contratista.

El Representante Técnico deberá estar presente, además, en todas las operaciones de carácter técnico, que sea necesario realizar en el curso de la construcción como ser: replanteo, construcción, pruebas de resistencia, nivelaciones, mediciones para los certificados parciales y finales, recepciones de la obra, etc., debiendo firmar todas las actas respectivas. La incomparecencia del Representante Técnico o su negativa a las firmas de las actas, inhabilitará a la Contratista para reclamos inherentes a la operación realizada.

Artículo 11 - Inspección de Obra.

La Municipalidad designará, conforme lo establece el artículo 31º de la Ley 6021, a un profesional universitario que, bajo la denominación de Inspector, será el responsable de la supervisión técnica de la obra y del correcto cumplimiento del Contrato.

La Inspección tendrá, en cualquier momento, libre acceso al lugar de obra, los obradores, depósitos y oficinas de la Contratista a efectos de supervisar los trabajos efectuados y en ejecución

La Inspección se ocupará de la vigilancia y contralor de calidad de los materiales, procedimientos constructivos y marcha de los trabajos, conformará las Actas de Replanteo e Iniciación, Mediciones y Recepciones Parciales, Provisoria y Final, extenderá los certificados provisionales y definitivos para el pago de las obras, dará las órdenes e instrucciones que considere necesarios para el mejor desarrollo de los trabajos, hará demoler y reconstruir todo trabajo que a su juicio esté mal ejecutado, rechazará, ordenando su retiro de la obra, todo material a que su juicio sea defectuoso o de mala calidad, dispondrá el retiro de la obra de cualquier miembro del personal a cargo de la Contratista que resultare a su solo juicio, incompetente, negligente o actúe de manera tal que perturbe o perjudique el desarrollo de los trabajos o el ejercicio de las tareas de inspección, además de todas las funciones que deriven

de lo estatuido en el artículo 31º de la Ley 6021 y los que este pliego pone específicamente a su cargo.-

La Inspección de Obra comunicará por nota a la Contratista cuáles son las personas autorizadas para visitar la obra en cualquier momento sin previo permiso.

La Contratista y su personal cumplirán las instrucciones y órdenes impartidas por la Inspección. La inobservancia de esta obligación, o los actos de cualquier índole que perturben la marcha de la obra, harán pasibles al culpable de su inmediata expulsión del recinto de los trabajos.

Artículo 12 - Sobrestante.

La Municipalidad podrá destinar a la obra Sobrestantes; las funciones del Sobrestante serán las de auxiliar de la Inspección, y las indicaciones que sugiera sobre la marcha del trabajo deberán ser ratificadas por la Inspección para tener fuerza ejecutiva.

Artículo 13 - Permanencia de Documentos en Obra.

La Contratista tiene la obligación de ajustarse en un todo a los anteproyectos, planos y pliegos de condiciones de la obra, por lo que solicitará oportunamente una copia autorizada de dicha documentación, la cual estará permanentemente en la obra a disposición de la Inspección.

Artículo 14 - Libros de órdenes de servicio y notas de pedido. Libro de actas

A) En todos los casos en que la Inspección deba comunicar una observación con referencia a la marcha de los trabajos, lo hará por intermedio de “**Ordenes de Servicio**”. Las observaciones o indicaciones de la Contratista a la Inspección se harán por medio de “**Notas de Pedido**”. Ambas se realizarán en forma digital en formato PDF que será enviado por mail a entre las direcciones que los representantes de la empresa y de la Inspección de Obra comuniquen para tal fin. Luego de enviarse digitalmente se firmarán en obra dos copias, una para la Inspección y otra para la Contratista.

Las órdenes de servicios y notas de pedidos no deberán contener tachaduras, enmiendas, ni intercalaciones sin que sean debidamente salvadas.

La Contratista procederá a su cumplimiento dentro de los plazos que en cada caso se fija. Su negativa lo hará pasible de la multa que se prevea en este Pliego. Cuando se trate de reincidencia, el valor de las multas establecidas se duplicará y deberán comunicarse al Registro de Licitadores de Obras Públicas de la Municipalidad de Mercedes.

La Municipalidad podrá, además, mandar a ejecutar en cualquier momento, a costa de la Contratista, los trabajos ordenados, deduciéndose su importe del primer certificado que se extienda y, en caso necesario, del fondo de reparos.

Las notas de pedido las estudiará la Inspección de Obra, debiendo resolverlas dentro de los DIEZ (10) días hábiles administrativos subsiguientes a su entrega. El no cumplimiento por parte

de la Inspección del plazo estipulado habilita a la Contratista para actuar ante la Municipalidad por trámite separado.

La Inspección de Obra en todos los casos archivará en una carpeta especial llevada al efecto, los duplicados de las notas de pedido, para que sirvan de elementos de consulta para cualquier problema de obra.

B) La Contratista deberá disponer en la obra, un **libro de actas** que contenga el historial diario de la obra, referido a movimiento de equipo de trabajo, lugares y sitios donde se trabaja, clase de trabajo que se ejecute, órdenes de servicio impartidas o pedidos y reclamos efectuados, nombres de funcionarios del Municipio que realicen visitas e inspecciones, entrada de material, mediciones realizadas, estado del tiempo y cualquier otro acontecimiento que se considere de interés.

La conservación y seguridad de los Libros y documentación en obra quedará a cargo de la Contratista. Se tomarán las medidas necesarias con respecto a su conservación y custodia a fin de que se pueda disponer del mismo cuando fuere menester.

Artículo 15 - Interpretación de la documentación técnica.

La Contratista es responsable de la correcta interpretación de los anteproyectos, planos y especificaciones para la realización de la obra y responderá de los defectos que puedan producirse por su incorrecta interpretación durante la ejecución y conservación de la obra hasta la Recepción Definitiva.

Si la Contratista creyera advertir errores en la documentación técnica, tiene la obligación de señalarlo a la Inspección antes de iniciar el trabajo. Ésta, de considerarlo pertinente, indicará a la Contratista que se efectúen las correcciones que correspondan.

Si la Contratista no los señalara oportunamente, serán a su cargo los trabajos que fuera necesario ejecutar para corregir las fallas. Dichos trabajos no podrán justificar ampliaciones de plazo.

Artículo 16 - Divergencia entre la Contratista y la Inspección.

Cuando hubiera divergencia entre la Contratista y la Inspección sobre un problema de obra, planteado por medio de una nota de pedido, la Inspección lo deberá comunicar de inmediato a la Municipalidad para su consideración. La Contratista podrá solicitar por intermedio de notas de pedido justificativo de ampliaciones de plazo de obra o comunicar cualquier hecho de importancia que signifique un tropiezo en la marcha normal de los trabajos de acuerdo al Plan de Trabajo aprobado.

Aún cuando la Contratista considere que en una orden de servicio se exceden los términos del Contrato, deberá notificarse de ella, sin perjuicio de presentar ante la Municipalidad, por intermedio de la Inspección de Obra, y en el término de CINCO (5) días, un reclamo fundando detalladamente las razones que le asisten para observar la orden recibida. No se considerarán

como observadas las órdenes de servicio cuando al hacerlo la Contratista no asentare los fundamentos de su observación.

Transcurrido el plazo anterior sin hacer uso de ese derecho, la Contratista quedará obligada a cumplir la orden de inmediato, sin tener derecho a reclamos posteriores.

La observación de la Contratista, opuesta a cualquier orden de servicio, no la eximirá de la obligación de cumplirla, si ella fuera reiterada.

Cualquier disidencia que ocurra entre la Inspección de Obra y la Contratista, será resuelta en primer término por la Municipalidad. De ser objetada la resolución por la Contratista, la disidencia será sometida al fallo del Consejo de Obras Públicas del Ministerio de Infraestructura y Servicios Públicos de la Provincia de Buenos Aires. Los trabajos deberán continuar en todos aquellos aspectos no afectados por la mencionada disidencia.

Artículo 17 - Subcontratistas.

La dirección y la supervisión de la obra no podrán subcontratarse, estas funciones deberán ser ejercidas directamente por personal dependiente de la Contratista.

Si a criterio de la Municipalidad resultase conveniente permitir una subcontratación parcial de la obra, los sub-contratos se ajustarán a las disposiciones que rigen para el principal, y deberán contar previamente con AUTORIZACION EXPRESA de la Municipalidad. En ese sentido, la Contratista solamente podrá subcontratar parte de sus trabajos si media la autorización previa de la Municipalidad de Mercedes, y la aceptación del subcontratista. La subcontratación no exime a la Contratista de sus obligaciones con relación a la Municipalidad, quien podrá denegar la autorización a la subcontratación, sin que tal negativa otorgue derecho alguno a la Contratista ni justifique atrasos en el Plan de Trabajo.

Artículo 18 - Responsabilidad.

La Contratista es única responsable, ante la Municipalidad de Mercedes, de todo lo hecho por sus subcontratistas.

Esto no exime tampoco al subcontratista de su responsabilidad, quien deberá agregar al subcontrato, una garantía de manera concordante a lo establecido en los artículos 21 y 22 de las Bases y Condiciones Generales de presente Pliego, por el monto de lo subcontratado.

CAPITULO III – EJECUCION DE LOS TRABAJOS

Artículo 19 – Presentaciones y gestiones.

Estarán a cargo exclusivo de la Contratista:

- a) La tramitación de permisos para la apertura de veredas y calles de jurisdicción municipal.
- b) La tramitación de permisos, ante jurisdicción provincial y nacional, para cruces especiales (rutas, ríos, vías, canales), derechos de paso y servidumbres.
- c) Los pedidos de interferencias ante empresas prestatarias de servicios públicos.

d) Las presentaciones y gestiones que previo y/o durante el desarrollo de la obra deban efectuarse ante otras reparticiones, sean éstas nacionales, provinciales, municipales o ante los Colegios Profesionales correspondientes, serán realizados por la Contratista, en su carácter de Proyectista, Director de Obra, Constructor o Instalador, por lo cual así deberá haberlo previsto en el rubro correspondiente de la obra.

e) Los derechos a pagar, sean éstos en concepto de inspección y/o construcción, a excepción de los establecidos en el punto a), estarán a exclusivo cargo y costo del Contratista.

La Inspección de Obra requerirá, en oportunidad de certificar el ítem o la parte de obra involucrada, la presentación de los comprobantes de gestión y pago respectivo, requiriéndose previo al inicio de la obra, el visado de Dirección y Representación Técnica ante el Colegio de Ingenieros de la provincia de Buenos Aires.

Artículo 20 – Relevamiento previo

La Contratista deberá efectuar, previamente al comienzo de los trabajos, un minucioso relevamiento del sitio de la obra y sus adyacencias, verificando la existencia de construcciones e instalaciones de servicios existentes, tanto en los sectores de trabajo como en la zona del obrador, que intervengan en el proyecto definitivo, procediendo al relevamiento de dimensiones, cotas, niveles, etc. Comprobará además la existencia de servicio de energía eléctrica, iluminación, provisión de agua, desagües cloacales, desagües pluviales, etc. al efecto de evaluar las tareas necesarias para la materialización de las mismas si esto fuera necesario. Los trabajos de relevamiento previo deberán extenderse incluso a todas las condiciones del subsuelo, fundación, estructura e instalaciones que incidan de manera directa y/o indirecta sobre la obra a ejecutar, de modo que, en el momento de ejecutar los trabajos, no se aceptarán reclamos de ningún tipo sobre las condiciones existentes.

Artículo 21 – Comunicaciones a terceros.

Con la debida anticipación, comunicará la fecha de inicio de los trabajos a los particulares, empresas y demás entidades que tengan instalaciones superficiales y/o subterráneas afectadas por las obras, a efectos de que procedan a realizar en tiempo y forma los trabajos de remoción o renovación de las mismas. Si pasado un lapso prudencial tales trabajos no se realizaran, los ejecutará la Contratista por su cuenta, facturándose luego el importe correspondiente a cada trabajo al ente o particular que corresponda.

La protección de los edificios o instalaciones amenazados en su estabilidad o servicio por la construcción de las obras, será por cuenta de la Contratista, y los trabajos se harán de modo que se cumplan las condiciones fijadas en las respectivas especificaciones pues la Contratista es el único responsable de los desperfectos que por tales causas pudieran ocurrir. El reclamo o controversia con respecto a los trabajos a realizar o a su pago en ningún caso podrán demorar

las obras, de manera de provocar una interrupción o entorpecimiento del ritmo establecido en el Plan de Trabajo.

Artículo 22 – Replanteo.

La Contratista será responsable del replanteo, y está obligada a mantener los puntos fijos de planialtimetría hasta el momento que la Inspección de Obra lo determine. A su vez será responsable de cualquier error, el cual deberá ser corregido de ser posible o demolido y reconstruido si fuera necesario a su costo y cargo.

Los niveles se empezarán considerando la línea de cota de inundación siendo ésta parte de las tareas previas de la Contratista.

Se implantarán dos ejes ortogonales de referencia planimétrica, materializándolos con alambre de hierro dulce o material equivalente u otros dispositivos firmes. Complementariamente se ejecutarán ejes secundarios en la medida de ser necesarios.

El replanteo es de fundamental importancia, ya que la Contratista deberá realizar la mensura y toma de niveles en cada lugar de intervención, sobre todo considerando la posible existencia de árboles, en cuyo caso deberá comunicar a la Inspección de Obra, el tipo y la cantidad de especies a remover.

Artículo 23 – Marcas geodésicas y topográficas

La Contratista adoptará las medidas que resulten necesarias para preservar las marcas geodésicas y/o topográficas existentes que pudieran afectarse por la construcción de las obras. En caso que se afecten las referidas marcas geodésicas y/o topográficas, deberá reponerlas a su exclusivo costo. La Inspección de Obra verificará que se dé cumplimiento a lo indicado precedentemente.

Artículo 24 - Fotografías.

La Contratista, de acuerdo a lo instruido por la Inspección de Obra, hará sacar periódicamente fotografías de las etapas constructivas de la obra y deberá colaborar con la Municipalidad en no tapar las diversas etapas constructivas antes que ésta registre las mismas fotográficamente.

Cada certificación deberá estar acompañada del registro fotográfico que ilustrará los avances indicados en ese documento.

Artículo 25 – Movimiento de Suelo.

Los trabajos incluidos comprenden la realización de los desmontes y terraplenamientos indicados en los respectivos planos de proyecto, y el replanteo y ejecución de todas las excavaciones y rellenos para fundaciones, instalaciones y toda tarea necesaria para la construcción de la obra.

Incluye retiro y transporte de tierra y/o toda obra de contención que puede ser necesaria para la mayor estabilidad de las excavaciones y rellenos posteriores y los desagotamientos que puedan requerirse por filtraciones e inundaciones y aquellos trabajos que, aunque no estén específicamente mencionados, sean necesarios para llevar a cabo los trabajos de acuerdo a su fin.

La Contratista tomará en consideración los niveles fijados en los planos de proyecto, que deberá verificar de acuerdo con la cota fijada por la Municipalidad. No se aceptarán reclamos por cualquier modificación que surja de dicha verificación.

La Contratista estará obligada a verificar todos los datos proporcionados por el Estudio de Suelos.

Artículo 26 – Rotura y reparación de calles de tierra, pavimento y veredas.

Se considerarán incluidas, sin carácter limitativo, las siguientes actividades:

- Replanteo de obra.
- Provisión y transporte de todos los materiales y medios necesarios para realizar la rotura y reparación.
- Sobreanchos por rotura y ajuste de mosaicos, losetas, baldosones cruzados, adoquinado, lajas, etc.
- Aserrado de veredas, pavimentos y laterales de los pozos.
- Aplicación de tomajuntas
- **Recuperación y acopio de piedra granítica para su restitución; el faltante será sustituido por el Contratista, a su cuenta. Se deberá realizar un registro fotográfico del estado de todas las calles al inicio de obra para poder constatar antes de la firma del Acta de Recepción Provisoria.**
- Todas las medidas e instalaciones de seguridad y señalización que sean necesarias o establecidas en las normativas de aplicación, incluyendo los portones de chapa o de madera para el paso de personas o vehículos.
- Limpieza de la obra, retiro y disposición final de todo material sobrante.
- Obtención de conformidad por las reparaciones, por el Municipio y/o el/los tercero/s afectado/s.

Con el precio que se estipule se abonará la rotura y reparación de veredas correspondientes a:

- Toda entrada/salida de vehículos
- Todos los pozos o zanjas que se precisen, a juicio de la Inspección de Obra y que no estén incluidos dentro de otro ítem de obra.

Se repondrá toda aquella superficie adicional de pavimento o vereda que a juicio de la Inspección de Obra haya sido dañada durante la rotura por la mala ejecución de la Contratista, sin que este concepto genere pagos adicionales.

El solado a restituir (pavimento, mosaicos, losetas, lajas, adoquines, graníticos, etc.) debe ser similar en sus características al existente (material, geometría, color, dibujo, etc.).

Las pautas establecidas serán de aplicación para pavimentos y veredas de todo tipo.

En caso de tendidos de líneas de conducción subterráneas se deberá respetar estrictamente los anchos de zanja y tapadas mínimas que se estipulan en las normativas de aplicación.

Cuando, para evitar obstáculos, alojar piezas especiales, etc., o por razones debidamente mensurables, se tengan que realizar roturas y reparaciones superiores a las especificadas, deberán ser previamente justificadas y aprobadas por la Inspección de obra, debiendo los costos que ello demande, estar comprendidos dentro de la cotización de vereda presentada por el Oferente en su oferta.

Los cruces de las calles pavimentadas se ejecutarán mediante el uso de tuneleras, garantizando el cumplimiento de los niveles de proyecto. Asimismo, se deberá asegurar el correcto llenado y compactado de la excavación, mediante los métodos apropiados, a fin de no afectar el futuro asentamiento del pavimento.

Artículo 27 - Refacción de veredas, pavimentos, parques, jardines etc.

Las veredas y pavimentos, removidos por la realización de las obras, deberán ser reacondicionados con la misma calidad y forma constructiva de los originales, debiendo quedar satisfactoriamente terminados, SEIS (6) días después de concluido el relleno de la excavación respectiva.

Cualquier hundimiento en los afirmados y veredas refaccionados, ya sea por una mala ejecución o una insuficiente compactación del relleno de las excavaciones deberá ser reparado por el Contratista por su cuenta, dentro de los QUINCE (15) días de notificado; en caso contrario, la Municipalidad ejecutará los trabajos de reparación correspondiente y su importe será con cargo a la Contratista.

En el caso de que los materiales provenientes de la demolición sean utilizados nuevamente, los mismos se podrán acopiar en la vía pública, al costado de las excavaciones, cuidando de no producir entorpecimientos al tránsito y al libre escurrimiento de las aguas superficiales. Si tales depósitos se hicieran en la vereda, se deberá arbitrar los medios necesarios para no producir deterioros en la misma, pero si por cualquier causa se produjesen daños, la Contratista está obligada a repararlas por su cuenta.

La reconstrucción de afirmados base y pavimentos se efectuará reproduciendo las características de los preexistentes, con materiales y proporciones iguales a los del afirmado primitivo.

Cuando se trate de afirmados en los que para su construcción puedan utilizarse los materiales provenientes de su demolición, tales como adoquines comunes de granito, granitullo, tarugos de madera, restos de asfalto, grava, cascotes de hormigón, arena, etc., la Contratista adoptará

las medidas necesarias para evitar pérdidas, deterioros o cualquier otra causa de inutilización, pues será por su cuenta la reposición de los materiales que faltaren.

En la reconstrucción de veredas se empleará el mismo tipo de material que el de la vereda primitiva. Las veredas de mosaicos se construirán sobre un contrapiso de 8 cm. de espesor de cascotes de ladrillos de la siguiente proporción:

1 parte de cal hidráulica en pasta.

1/4 parte de cemento.

3 partes de arena gruesa.

2 partes de polvo de ladrillo.

10 partes de cascotes de ladrillos.

Los mosaicos se asentarán con mortero compuesto de la siguiente manera:

1/4 parte de cemento.

1 parte de cal.

3 partes de arena gruesa.

1 parte de polvo de ladrillo.

Los reclamos que se presentaran con motivo de la refacción de las veredas, deberán ser atendidos de inmediato por la Contratista y en caso de no hacerlo así la Inspección adoptará las medidas que crea conveniente y los gastos que se originasen se deducirán de los certificados de obras respectivos.

Artículo 28 - Obras no previstas.

Cuando fuese necesario ejecutar obras no previstas o modificaciones al proyecto, dando como resultado la aparición de nuevos Ítems, la Contratista presentará con suficiente anticipación un análisis de precios el cual será evaluado por la Secretaría de Obras Públicas de la Municipalidad, previa aprobación de la Inspección.

Asimismo, todo cambio de proyecto debe ser aprobado previamente por el FISU (Fondo de integración socio-urbana), lo cual incluye modificaciones en el plan de trabajo. No se reconocerán adicionales ni cambios que no estuvieran aprobados por el mismo.

Para la fijación de los nuevos precios unitarios se deberá indicar en los análisis en forma discriminada los materiales, mano de obra, incidencia del equipo, conservación, gastos generales (15%), beneficios (10%) y cualquier otro rubro que corresponda considerar según los casos.

La Municipalidad evaluará si las obras no previstas significarán Trabajos Adicionales, para lo cual aplicaría lo indicado para el Artículo correspondiente al mismo del presente Pliego.

Artículo 29 – Extracción de árboles.

Toda extracción de árboles no prevista en el Plan de Trabajo, deberá ser informada previamente a la Inspección de Obra, quien podrá aprobar o rechazar según el impacto ambiental o social que pueda significar. Solo se efectuará en aquellos casos de estricta necesidad, una vez agotadas otras soluciones alternativas.

Los restos de raíces, cañerías de servicios sanitarios o pluviales fuera de servicio, restos de hormigón, u otros materiales que interfieran o modifiquen la ejecución de las obras proyectadas, quedarán en propiedad de la Municipalidad, debiendo la Contratista retirarlos y trasladarlos a los depósitos que indique la Inspección de Obra dentro del ejido urbano. Los costos de estas tareas están incluidos en el presupuesto de la obra.

Artículo 30 - Ampliación o reducción de obras.

Cuando fuese necesario ampliar o reducir las obras, dando como resultante un aumento o disminución del monto de la obra contratada, se efectuará el nuevo cómputo métrico, que, multiplicado por los precios unitarios, dará la diferencia del monto de obra. El Municipio se reserva el derecho de ordenar las modificaciones de los ítems que contribuyan a mejorar el proyecto, ampliando o disminuyendo hasta un VEINTE POR CIENTO (20 %) del valor del Contrato. Esta variación es de cumplimiento obligatorio para la Contratista.

El Departamento Ejecutivo podrá disponer, previo dictamen de la Secretaría de Obras Públicas, trabajos que superen ese porcentaje y resulten indispensables, urgentes o convenientes, siempre que el importe de esos trabajos no exceda el 50% del monto total del Contrato.

Artículo 31 - Trabajos provisorios.

Si durante la ejecución de las obras se modifican las condiciones existentes para tránsito o evacuación natural de las aguas de lluvia, como así también cualquier condición que necesite una alteración temporal para el beneficio de la obra en el momento de ejecución, será informada a la Inspección, y la Contratista deberá adoptar por su cuenta las medidas necesarias para evitar inconvenientes o perjuicios.

Luego de ejercer el fin para el cual se ha realizado el trabajo provisorio, se deberá restituir inmediatamente las alteraciones ejercidas.

Artículo 32 - Trabajos adicionales.

La Municipalidad se reservará el derecho, si lo considera más conveniente para sus intereses, de realizar un nuevo proceso Licitatorio para la ejecución de los trabajos adicionales. En su caso, la Contratista de la obra, a igualdad de cotización o escasa diferencia de precios, podrá ser adjudicataria teniendo en cuenta la ventaja que eso significa para la marcha general de los trabajos.

Artículo 33 - Suspensión de los trabajos por condiciones climáticas.

Durante el período en que no se construya, se deberán tomar las precauciones necesarias para que los trabajos en proceso de ejecución (excavaciones, fundaciones, estructuras, etc.), no pierdan sus características y/o resistencia, debido a las condiciones climáticas, las cuales deberán ser aprobadas por la Inspección de Obra.

CAPITULO IV - MATERIALES

Artículo 34 – Provisión y calidad de materiales.

Todos los materiales que sean necesarios para la realización completa de la obra, serán provistos por la Contratista, y deberán contar con su respectivo CERTIFICADO DE CONTROL DE CALIDAD, en original, emitido por los respectivos fabricantes, en los casos que corresponda. La Inspección deberá proceder a la aprobación de los materiales que provea la Contratista antes de su empleo a cuyo efecto presentará con suficiente antelación en cada caso las muestras que le sean exigidas, las que serán aprobadas o rechazadas en un plazo máximo de TREINTA (30) días. A igualdad de precios y condiciones se dará preferencia a materiales de producción local y nacional especialmente de las fábricas existentes en la Provincia y en la zona.

La empresa Contratista deberá tomar todas las providencias necesarias para el transporte, descarga, almacenaje en obrador y conservación de los mismos, contemplando además la normativa vigente en la materia, las recomendaciones de los fabricantes y las reglas del arte.

El almacenaje se efectuará ordenadamente, de modo que en cualquier momento se pueda hacer un recuento del material existente. Tendrá siempre en la obra la cantidad de materiales que a juicio de la Inspección de Obra se necesite para su buena marcha y no podrá utilizarlos en otros trabajos que no sean de la obra contratada.

La designación de una marca determinada de materiales en el Pliego es al solo efecto orientativo, pudiéndose en consecuencia utilizar todos aquellos productos y materiales de marca reconocida que existan en el mercado y reúnan las especificaciones requeridas. La Contratista presentará muestras de todos materiales a utilizar en la Construcción para su aprobación por parte de la Inspección de Obra, previo a su uso en la misma.

Estará también obligada a usar métodos y enseres que a juicio de la Inspección aseguren la calidad satisfactoria de la obra y su terminación dentro del plazo fijado en el Contrato.

Sin embargo, el hecho de que la Inspección nada observe sobre el particular, no eximirá a la Contratista de la responsabilidad que le concierne por la mala calidad de las obras ejecutadas o por la demora en terminarlas, quedando alcanzada por las causales de incumplimiento y la aplicación de las respectivas multas.

CAPITULO V – EQUIPOS

Artículo 35 - Equipo a utilizar en obra.

La Contratista consignará la lista de equipos que propone utilizar cuantitativa y cualitativamente, que deberá contar con aprobación de la Inspección de Obra. Empleará equipo de calidad apropiada a los trabajos por ejecutar, y la Municipalidad podrá exigir cambio o refuerzo de equipos cuando el provisto, ya sea por su estado o características, no permita la ejecución de un trabajo correcto y al ritmo previsto, aceptando cualquier observación que al respecto ésta le formule. Cuando se observen deficiencias o mal funcionamiento de algunos de esos equipos y/o elementos durante la ejecución de los trabajos, la Inspección de Obra podrá ordenar el retiro y su reemplazo por otro igual y en buenas condiciones de uso, sin que ello dé lugar a derecho de indemnización alguna por reajustes que se soliciten del equipamiento propuesto. La Contratista no podrá proceder, unilateralmente, a su retiro total o parcial mientras los trabajos se encuentren en ejecución, salvo los elementos para los cuales la Inspección de Obra extienda autorización por escrito.

El emplazamiento y funcionamiento de los equipos, particularmente para las excavaciones mecánicas, se convendrá con la Inspección de Obra.

No obstante, haber presentado conformidad al equipo propuesto por la Contratista, la Municipalidad puede ordenar su aumento, modificación, cambio total o parcial, antes o durante los trabajos, si ello fuere necesario para satisfacer una de las condiciones básicas del Contrato, que es el cumplimiento del mismo dentro del plazo de ejecución programado.

Dentro de los CINCO (5) días corridos de adjudicada la obra, el Contratista deberá presentar los seguros en movimiento y en operación pertenecientes a los equipos, maquinarias y vehículos afectados a la obra, dejando constancia que estos deberán contar con los seguros correspondientes desde el día del comienzo de la obra. En caso de no hacerlo, se suspenderán o paralizarán los trabajos sin interrupción del plazo contractual

CAPITULO VI – INCUMPLIMIENTOS

Artículo 36 – Incumplimientos.

En caso de incumplimiento reiterado de plazos, calidad, mala ejecución, normas legales, mala imagen, aspecto de la obra, etc., la Municipalidad podrá terminar la obra por los medios que considere más adecuados, pasando a cargo de la Contratista los costos restantes, sin renunciar por ello a las acciones legales que pudiera ejercer.

Artículo 37 – Penalización por mora.

Ante incumplimientos de la Contratista por causas que no fueran de fuerza mayor, la Inspección de Obra instará a revertirlo en un lapso perentorio, de no revocarse el incumplimiento, quedará constituido en mora automáticamente por el solo hecho del transcurso de los plazos estipulados en el Contrato, sin necesidad de requerimiento judicial o extrajudicial,

y obligado al pago de la multa correspondiente, debiéndose descontar su importe de los certificados a su favor y, si éstos fueran insuficientes, de los depósitos de garantías.

Se le impondrán las penalizaciones detalladas en el Artículo 41 de las Bases y Condiciones Generales.

Artículo 38 – Penalización por deficiencias de calidad

La Municipalidad de Mercedes podrá imponer a la Contratista sanciones de carácter económico por deficiencias probadas en la calidad de las obras, y a estos fines, serán válidos y tendrán carácter de prueba los informes emitidos por la Inspección de Obra.

Las causales se resumen en las Especificaciones Técnicas Particulares, y las penalizaciones se detallan en el Artículo 42 de las Bases y Condiciones Generales.

El importe de las sanciones será descontado de la liquidación correspondiente a la certificación que contemple la fecha en que fue aplicada la misma o de la futura (más próxima) certificación o de otros documentos de crédito.

La efectividad de las sanciones no liberará a la Contratista de la responsabilidad de reparar las deficiencias de obra, sin ningún tipo de cargo para la Municipalidad de Mercedes.

Artículo 39 - Reiteración de las deficiencias

A los importes calculados según el grado de deficiencia, se le sumará un 10% para la primera reiteración, un 20% para la segunda reiteración y así sucesivamente, sin que el monto total de las sanciones por todo concepto supere el 10% del valor total de la obra contratada.

Alcanzado este porcentaje, la Municipalidad de Mercedes podrá unilateralmente rescindir el Contrato.

PARTE 4 - ESPECIFICACIONES TÉCNICAS PARTICULARES

Artículo 1 – Objeto.

Establecer las especificaciones técnicas particulares para la construcción de la obra: **“Extensión de Red de Agua Corriente. Obras para Barrio Marchetti II, Redes y Malvinas”**, en la localidad de Mercedes. Los trabajos mencionados incluyen las obras civiles, eléctricas, de comunicaciones, señalética, apertura de pozos, movimiento de suelos, la reparación de los daños que como consecuencia de estos trabajos se pudieran ocasionar a terceros, la restitución a su estado original del suelo e instalaciones, arbolado, veredas y calles afectadas, y el retiro, transporte y disposición final de los materiales sobrantes.

Artículo 2 – Reglamentaciones y normas de aplicación.

La construcción de las obras se ajustará a lo indicado en las presentes Especificaciones Técnicas Particulares, y en las normas que se aluden en su articulado. Será obligación de la empresa presentar el proyecto de obra dentro de los tiempos establecidos en el presente pliego.

2.1 Normas de Interpretación

En caso de que exista contradicción entre dos o más documentos contractuales, se aplicará y prevalecerá la norma contenida en el documento de conformidad con el siguiente orden de prelación:

- a) Las órdenes de servicio impartidas por el Director de Obra.
- b) Los planos complementarios que el Director de Obra entregue al Contratista durante la ejecución de la obra y los preparados por el Contratista que fueran aprobados por el Director de Obra.
- c) El Contrato de construcción (La Contrata).
- d) Pliego de Especificaciones Técnicas.
- e) Aclaraciones al Pliego de especificaciones Técnicas.
- f) Pliegos de Condiciones Generales.
- g) Planilla de locales.
- h) Rubrado.
- l) Los planos que integran la documentación de licitación en orden de mayor escala a menor.
- j) Plan de Trabajo.
- K) Oferta del Contratista.
- l) Acta de inicio de Obra.
- m) Las Notas de Pedido presentadas por el Contratista.
- n) La correspondencia intercambiada entre las partes y todo documento fehaciente.

Artículo 3 – Memoria Descriptiva de las obras a ejecutar.

El proyecto incluye la instalación de redes de distribución de agua potable comprendidas entre las calles Calle 32, Calle 32bis, Calle 26, Calle 65bis, Calle 61bis, Calle 16bis, Calle 16 y Calle 55. El área de las manzanas a servir es de 41,45 Ha, con 926 conexiones actuales a realiza, incluyendo terrenos baldíos.

Artículo 4 – Plazos y fechas de ejecución de los trabajos.

Los plazos y fechas para la realización de la totalidad de las obras se fijan en el siguiente cronograma.

PLAZO DE OBRA: 210 días corridos.

PROYECTO: 21 días corridos a partir de la adjudicación de la obra.

La Municipalidad se reserva el derecho de ampliar el plazo o fecha de ejecución y/o cancelar en forma parcial o total la ejecución del total o parte de las obras, como consecuencia de algún imponderable que así lo obligue. Estas alternativas no darán lugar a ningún tipo de reconocimiento en concepto de lucro cesante, improductividad, mayor/menor permanencia en obra, etc.

Artículo 5- DESCRIPCIÓN DE LA RED DE DISTRIBUCIÓN

La cañería a instalar será de PEAD de diámetro 90 y 75mm y presión de diseño PN 6.

Se realizarán excavaciones mecánicas con zanjeadora de ancho 0,4m por 1,1 m profundidad. Se realizará un lecho de asentamiento de 10 cm de arena limpia y libre de elementos de diámetro superior a 30 mm. El fondo de la zanja será plano y libre de piedras y afloramientos rocosos u otros elementos de cantos vivos. Una vez realizada la instalación de la cañería se procederá al tapado con una capa de 10 cm de arena. Luego se rellenará el resto con la misma tierra extraída en la excavación, desprovista de cualquier elemento mayor a 100 mm. El relleno se realizará por capas sucesivas no mayores a 30 cm, debidamente compactadas. Se colocarán válvulas de cierre y tees para hidrante en las esquinas indicadas en los planos N° 03 y 04.

Además, se deberá dejar en servicio la red existente hasta finalizar la construcción de la red proyectada. Esto se debe a que hay zonas donde ya existe, de forma precaria, red fina de agua. Al momento en que se terminen las obras y la red nueva se encuentre con suministro de agua, se procederá a realizar el cambio en las conexiones, desconectando la existente y conectando las nuevas, con el objetivo de no dejar sin suministro a las viviendas.

Artículo 6- MOVIMIENTO DE SUELOS

EXCAVACIÓN CAÑERÍA MANUAL Y/O MÁQUINA
ALCANCE

Este ítem comprende la excavación manual o con máquina para el tendido de las cañerías.

Incluye la limpieza del terreno y perfilado manual, relleno, compactación, depresión de napa y transporte de suelo sobrante hasta donde indique la Inspección de Obra.

Este ítem no contempla la provisión del asiento de arena de la cañería.

ESPECIFICACIONES PARTICULARES

Se realizarán excavaciones mecánicas de 0,40 m de ancho para las cañerías de DN75 y DN110. El fondo de la zanja será plano y libre de piedras y afloramientos rocosos u otros elementos de cantos vivos. Una vez realizada la instalación de la cañería se procederá al tapado con la misma tierra extraída en la excavación, desprovista de cualquier elemento mayor a 100 mm. El relleno se realizará por capas sucesivas no mayores a 30 cm, debidamente compactadas.

Artículo 7- ASIENTO DE CAÑERÍA

ALCANCE

Este ítem comprende la provisión, acarreo y colocación de arena para el asiento de cañería.

ESPECIFICACIONES PARTICULARES

Se realizará un lecho de asentamiento de 10 cm de altura y ancho igual al de la zanja. El material de asiento será arena limpia y libre de elementos de diámetro superior a 30 mm.

Artículo 8 - PROVISIÓN, ACARREO Y COLOCACIÓN DE CAÑERÍA PEAD

ALCANCE

Este ítem contempla la provisión, acarreo y colocación de las cañerías de PEAD para agua potable. Incluye también las uniones por encastre, piezas especiales, accesorios y prueba hidráulica.

ESPECIFICACIONES PARTICULARES

El corte y maquinación de los caños se llevará a cabo de acuerdo con los procedimientos estándar del fabricante para dicha operación. Para cortar caño no se usará cortafrío, cortador estándar para caños de hierro, ni ningún otro método que pueda quebrar el caño o dejar bordes ásperos o desparejos.

Las cañerías una vez instaladas deberán estar alineadas sobre una recta, salvo en los puntos en los que indique la Inspección de Obras.

Los caños se tenderán directamente sobre el material del relleno que forma el lecho de apoyo. No se permitirá el uso de bloques, y el lecho de apoyo deberá colocarse de manera que forme un elemento de sostén continuo y sólido a lo largo de toda la cañería.

Se realizarán las excavaciones necesarias para facilitar el retiro de los elementos de transporte y conservación, una vez tendido el caño.

Antes de proceder al tendido de los caños, el lecho de apoyo deberá ser aprobado por la Inspección de Obras.

A medida que avance el tendido de los caños, el Contratista mantendrá el interior de la cañería libre de cualquier desecho.

Al terminar de instalar los caños, señalar los empalmes y efectuar las reparaciones internas necesarias antes de probar la cañería terminada, el Contratista limpiará completamente el interior de la cañería, para eliminar toda arena, suciedad, salpicadura de mortero y cualquier otro desecho.

Artículo 9- VÁLVULA

ALCANCE

Este ítem contempla la provisión, acarreo y colocación de la válvula DN90 y DN75 para agua potable. Incluye también piezas especiales, accesorios y prueba hidráulica.

ESPECIFICACIONES PARTICULARES

Se debe utilizar válvulas esclusas de paso libre, las que se colocarán directamente en el terreno natural y deben responder a la norma ISO 7259 /88, tipo largo ($l = DN + 200 \text{ mm}$), presión de trabajo 10 kg/m² y terminación interior y exterior por empolvado electro estático con epoxi.

Artículo 10- TAPADAS

Se establecen los siguientes valores de acuerdo a la Tabla 3

Diámetro mm	Tapada	
	De Diseño m	Mínima m
Menor o igual a 250	1.00	0.80
300 a 400	1.20	1.00
500 a 800	1.50	1.00
Mayor a 900	1.80	1.00

Las cañerías se deben instalar según la tapada de diseño siempre que en los planos de proyecto no se indique otra cosa. En presencia de una interferencia se puede colocar con una tapada menor respetando en todos los casos la tapada mínima.

Cuando la interferencia sea de naturaleza tal que obligue a colocar la cañería con una tapada mayor que la indicada en los planos de proyecto o que la tapada de diseño, según corresponda, se debe profundizar lo mínimo compatible con la ejecución del trabajo.

Artículo 11- DESCRIPCIÓN DE LA CONEXIÓN DOMICILIARIA

La unión a la cañería distribuidora se realizará perforando la cañería y colocando una abrazadera de abulonada con racor para conectar la cañería de PEAD DN 20 hasta la caja de conexión. Las abrazaderas corresponderán con el diámetro de la cañería distribuidora en el punto de conexión.

A 0,50m de la línea municipal se colocará la caja de polamida de 40cm x 20cm x 18cm y 6,6mm de espesor. Dentro se colocará una válvula esférica PVC RAC Ø20 mm con nipples roscados de nylon con contratueras y también un soporte de acero inoxidable con tuercas de nylon y guarniciones para dejar disponible la futura instalación de un medidor de 165mm. Alrededor de la caja y en la base se realizará una pared de hormigón de cascotes de un espesor de 0,08m.

El medidor de agua no está incluido en la provisión.

La excavación de las conexiones cortas se realizará mediante zanjeadora. El ancho de la zanja a excavar será de 20 cm y la profundidad necesaria para conecta la cañería distribuidora que se encuentra a 0,8m de profundidad con la caja de poliamida de 18 cm de profundidad.

La excavación de las conexiones largas se realizará mediante una tunelera cruzando por debajo de la calle al mismo nivel que la cañería de distribución (1m) con una leve pendiente hacia la cañería de distribución. Del otro lado de la calle se realizará una excavación de forma similar a la de conexiones cortas.

Una vez finalizadas las conexiones, se tatará la cañería con la misma tierra extraída en la excavación, removiendo cualquier objeto de gran tamaño o punzante que pueda romper la cañería.

Artículo 12 – Limpieza de Obra:

PERIÓDICA Y FINAL DE OBRA

La Contratista deberá observar fielmente las disposiciones vigentes en materia de Seguridad e Higiene. Antes de iniciar la obra, el contratista descombrará, descuajará, desbrozará, destroncará y fumigará malezas, cuevas y hormigueros que existan en el terreno. Se deberá realizar limpieza en forma permanente, para mantener la obra limpia y transitable. Durante la construcción estará vedado tirar escombros y residuos desde lo alto de los andamios. La obra, deberá permanecer limpia y ordenada en todas sus etapas. Al final de cada jornada se organizarán y acomodarán los elementos usados y semanalmente se realizará una limpieza profunda general, tanto en el interior como en el exterior, procediendo a efectuar el re acopio

de materiales, organización del obrador, revisión de equipos, mantenimiento y revisión de encofrados, andamios, vallas, etc. Una vez terminada la obra de acuerdo con el contrato y antes de la recepción provisoria de la misma, la Contratista estará obligada a ejecutar además de la limpieza periódica precedentemente detallada, otra de carácter general que incluye la totalidad de las partes y elementos involucrados en los trabajos. La obra será entregada completamente limpia y libre de materiales excedentes y residuos.

PARTE 5-COMPUTO Y PRESUPUESTO OFICIAL

PRESUPUESTO						
Sistema de Abastecimiento de Agua Potable						
1	Tareas Preliminares					\$727.858,55
1.1	Cartel de Obra	m2	6	\$ 14.515,25	\$87.091,50	
1.2	Replanteo	ml	10649,00	\$ 15,40	\$163.994,60	
1.3	Obrador	mes	7	\$ 54.585,35	\$382.097,45	
1.4	Sanitarios de Obra	mes	7	\$ 13.525,00	\$94.675,00	
2	Extensión de suministro					\$129.261.204,14
2.1	Movimiento de suelo					\$22.598.157,71
2.1.1	Excavación manual y/o maquina	m3	6389,40	\$3.536,82	\$22.598.157,71	
2.2	Provision, acarreo y colocacion de caneria PVC, incluyendo piezas especiales, accesorios y prueba Hidraulica					\$84.517.667,41
2.2.1	Caño PEAD DN75 PN6	ml	6836,00	\$6.322,33	\$43.219.447,88	
2.2.2	Caño PEAD DN110 PN6	ml	2728,00	\$8.991,51	\$24.528.839,28	
2.2.3	Caño PEAD DN160 PN10	ml	1085,00	\$15.455,65	\$16.769.380,25	
2.3	Provision, transporte, acarreo e instalación de válvulas e hidrantes					\$2.604.337,86
2.3.1	Válvula esclusa HºDº DN75 Bridada Cuerpo corto	unidad	16,00	\$67.087,84	\$1.073.405,44	
2.3.2	Válvula esclusa HºDº DN110 Bridada Cuerpo corto	unidad	8,00	\$75.347,82	\$602.782,56	
2.3.3	Válvula esclusa HºDº DN160 Bridada Cuerpo corto	unidad	2,00	\$118.259,05	\$236.518,10	
2.3.4	Hidrantes	unidad	8,00	\$86.453,97	\$691.631,76	
2.4	Rotura y reparación de veredas					\$525.136,89
2.4.1	Reparación de veredas	m2	118,95	\$4.414,77	\$525.136,89	
2.5	Empalmes a red existente					\$352.028,90
2.5.1	Empalme a red existente completo	u	10,00	\$35.202,89	\$352.028,90	
2.6	Conexiones domiciliarias					\$18.663.875,37
2.6.1	Conexión domiciliaria corta	u	488,00	\$20.719,69	\$10.111.208,72	
2.6.2	Conexión domiciliaria larga	u	305,00	\$28.041,53	\$8.552.666,65	
3	Instalación intra-lote de agua					\$25.352.285,64
3.1	Instalación de agua					\$25.352.285,64
3.1.1	Conexión desde caja maestra a C.S. y LLP. (x 3mt. cañería PVC fusión 3/4)	U	671,00	\$20.901,11	\$14.024.644,81	
3.1.2	Alimentación a TC/TR PVC fusión ¾" x 9m. Incluye sondeos, excavación, cierre y compactación de zanja.	U	671,00	\$16.881,73	\$11.327.640,83	
Total						\$155.341.348,33

PARTE 6 – OFERTA

OFERTA						
Sistema de Abastecimiento de Agua Potable						
1	Tareas Preliminares					
1.1	Cartel de Obra	m2	6			
1.2	Replanteo	ml	10649,00			
1.3	Obrador	mes	7			
1.4	Sanitarios de Obra	mes	7			
2	Extensión de suministro					
2.1	Movimiento de suelo					
2.1.1	Excavación manual y/o maquina	m3	6389,40			
2.2	Provision, acarreo y colocacion de caneria PVC, incluyendo piezas especiales, accesorios y prueba Hidraulica					
2.2.1	Caño PEAD DN75 PN6	ml	6836,00			
2.2.2	Caño PEAD DN110 PN6	ml	2728,00			
2.2.3	Caño PEAD DN160 PN10	ml	1085,00			
2.3	Provision, transporte, acarreo e instalación de válvulas e hidrantes					
2.3.1	Válvula esclusa HºDº DN75 Bridada Cuerpo corto	unidad	16,00			
2.3.2	Válvula esclusa HºDº DN110 Bridada Cuerpo corto	unidad	8,00			
2.3.3	Válvula esclusa HºDº DN160 Bridada Cuerpo corto	unidad	2,00			
2.3.4	Hidrantes	unidad	8,00			
2.4	Rotura y reparación de veredas					
2.4.1	Reparación de veredas	m2	118,95			
2.5	Empalmes a red existente					
2.5.1	Empalme a red existente completo	u	10,00			
2.6	Conexiones domiciliarias					
2.6.1	Conexión domiciliaria corta	u	488,00			
2.6.2	Conexión domiciliaria larga	u	305,00			
3	Instalación intra-lote de agua					
3.1	Instalación de agua					
3.1.1	Conexión desde caja maestra a C.S. y LLP. (x 3mt. cañería PVC fusión 3/4)	U	671,00			
3.1.2	Alimentación a TC/TR PVC fusión ¾" x 9m. Incluye sondeos, excavación, cierre y compactación de zanja.	U	671,00			
Total						

PARTE 7 - CONSTANCIA DE ADQUISICION DEL PLIEGO

Mercedes (Bs.As.),..... de de 2022

Certifico que la firma,
ha retirado un ejemplar completo del Pliego de Bases y Condiciones de la **Licitación Pública N° 788/2022, Expediente N° 24/2022, OBRA “Extensión de Red de Agua Corriente. Obras para Barrio Marchetti I, Marchetti II, Redes y Malvinas”**

Previo pago de Pesos **QUINCE MIL (\$ 15.000,00)**.

Oferente

PARTE 8 - JURISDICCION JUDICIAL

Mercedes (Bs.As.), de del 2022

La Firma,
con domicilio real en calle,
Nº de la ciudad de, y domicilio legal en calle
....., Nº de la ciudad de Mercedes
(Bs.As.), declara que acepta y se somete a la jurisdicción del fuero contencioso administrativo
del Departamento Judicial Mercedes, provincia de Buenos Aires, por cualquier cuestión que
pudiera suscitarse con motivo de la **Licitación Pública Nº 788/2022, Expediente Nº 24/2022,**
OBRA “Extensión de Red de Agua Corriente. Obras para Barrio Marchetti I, Marchetti II,
Redes y Malvinas”

Oferente

**PARTE 9 – DDJJ DE EXISTENCIA DE JUICIOS CON LOS ESTADOS NACIONAL,
PROVINCIAL Y MUNICIPAL**

Mercedes (Bs.As.), de del 2022

Quien suscribe, DNI N°
....., en nombre y representación de la firma
....., en su carácter de
..... de la misma, con domicilio real en
N° de la ciudad de, declara que, a la fecha de
suscripción de la presente, el Proponente no tiene juicios con el Estado Nacional ni con
ninguno de los Estados Provinciales y Municipales dentro del territorio de la República
Argentina o sus entidades descentralizadas, en el marco de la **Licitación Pública N°
788/2022, Expediente N° 24/2022, OBRA “Extensión de Red de Agua Corriente. Obras
para Barrio Marchetti I, Marchetti II, Redes y Malvinas”**

Oferente

PARTE 10 – DDJJ INHABILIDADES

Mercedes (Bs.As.), de del 2022

Quien suscribe, DNI N°
....., en nombre y representación de la firma
....., en su carácter de
..... de la misma, con domicilio real en
N° de la ciudad de, declara que, a la fecha de
suscripción de la presente, no se halla incurso en ninguna causal de inhabilidad establecida en
el presente pliego, en el marco de la **Licitación Pública N° 788/2022, Expediente N° 24/2022,**
OBRA “Extensión de Red de Agua Corriente. Obras para Barrio Marchetti I, Marchetti II,
Redes y Malvinas”:

Oferente

PARTE 11 - DOMICILIO ESPECIAL Y RATIFICACIÓN DE OFERTA

Mercedes (Bs.As.), de del 2022

Quien suscribe, DNI N°
....., en nombre y representación de la firma
....., en su carácter de
..... de la misma, con domicilio real en
N° de la ciudad de, fija domicilio especial a efectos de
la presente en calle N° de la ciudad de Mercedes, y declara que,
habiendo examinado el terreno, estudiado y comprendido el Pliego de Bases y Condiciones de
la **Licitación Pública N° 788/2022, Expediente N° 24/2022, OBRA “Extensión de Red de
Agua Corriente. Obras para Barrio Marchetti I, Marchetti II, Redes y Malvinas”**, se
compromete a construirla y conservarla hasta su recepción definitiva a los precios que para
cada Renglón se consideran a continuación:

**OFERTA - ADJUDICACIÓN PARA LA REALIZACIÓN DE LA OBRA “Extensión de Red de
Agua Corriente. Obras para Barrio Marchetti I, Marchetti II, Redes y Malvinas”**

Pesos(\$.....)

Oferente

PARTE 12 – CERTIFICADO DE VISITA AL SITIO DE LA OBRA

Mercedes (Bs.As.) de de 2022

Certifico que el representante técnico de la firma....., efectuó en el día de la fecha la visita al sitio e inmediaciones donde se ejecutarán los trabajos correspondientes a la **Licitación Pública Nº 788/2022, Expediente Nº 24/2022, OBRA “Extensión de Red de Agua Corriente. Obras para Barrio Marchetti I, Marchetti II, Redes y Malvinas”**.

Responsable Municipalidad

PARTE 13 – DDJJ SEGUROS DE RESPONSABILIDAD CIVIL

Mercedes (Bs.As.),de.....de 2022

Por medio de la presente, el oferente....., CUIT
..... declara bajo juramento:

Conocer y aceptar en todos sus términos el pliego de bases y condiciones que rigen la **Licitación Pública Nº 788/2022, Expediente Nº 24/2022, OBRA “Extensión de Red de Agua Corriente. Obras para Barrio Marchetti I, Marchetti II, Redes y Malvinas”** convocada por la Municipalidad de Mercedes y cuyas cláusulas acepto sin condicionamiento alguno.

Que a tales efectos declaro contar con los siguientes Seguros: Seguro de Responsabilidad Civil contra accidentes físicos y/o materiales en la vía pública, Responsabilidad Civil que cubra accidentes, daños físicos y materiales a terceros y/o visitantes ocasionales de la obra por el monto mínimo que exija la ART vigente por acontecimiento); Seguro de obra contra todo riesgo de construcción (Seguro Técnico por un valor equivalente al monto del Contrato), Seguro por Responsabilidad Civil por daños a terceros, Robo e Incendio, total o parcial.

Que así también declaro que, en la póliza de seguro respectiva, se consignará como parte asegurada a la empresa adjudicataria y co-asegurado a la Municipalidad de Mercedes, Provincia de Buenos Aires y que su vigencia se extenderá hasta el momento en que se efectúe la Recepción Definitiva de la Obra.

Suscribo la presente en calidad de (apoderado/s, representante/s legal/es) circunstancia que queda acreditada con.....

Oferente

PARTE 14 – DDJJ DE HABILIDAD PARA CONTRATAR

Fecha:

Nombre y apellido o razón social:

CUIT:

Teléfono:

Correo electrónico:

Procedimiento: *Licitación Pública N° 24 /2021*

Nosotros, los suscritos, declaramos que NO nos encontramos incurso en ninguna de las causales de inhabilidad para cotizar y contratar establecidas en el pliego de bases y condiciones que rige el procedimiento de contratación descripto anteriormente.

Se encontrarán inhábiles para contratar quienes:

- a) Los agentes y funcionarios del Municipio de Mercedes y empresas en las cuales aquellos tuvieran una participación suficiente para formar la voluntad social, de conformidad con lo establecido en la Ley de ética pública N° 25.188 y toda otra incompatibilidad vinculada con su función pública.
- b) Se encuentren inhabilitados por condena Judicial.
- c) Se hallen quebrados o concursados, mientras no obtengan su habilitación judicial.
- d) Sean evasores o deudores morosos impositivos o previsionales, o deudores morosos del Fisco por decisión judicial o administrativa firme.
- e) Los condenados por delitos dolosos, por un lapso igual al doble de la condena.
- f) Las personas que se encuentren procesadas por delitos de lesa humanidad, delitos contra la propiedad o contra la Administración Pública Nacional, Provincial o Municipal, o contra la fe pública o por delitos comprendidos en la Convención Interamericana contra la Corrupción.
- g) Los separados de la Administración Pública por exoneración.
- h) Los interdictos judicialmente o que sufran inhibición general de bienes.
- i) Los incapaces para contratar según la legislación vigente.

Firma:

Aclaración:

Carácter:

PARTE 15 – PLANOS

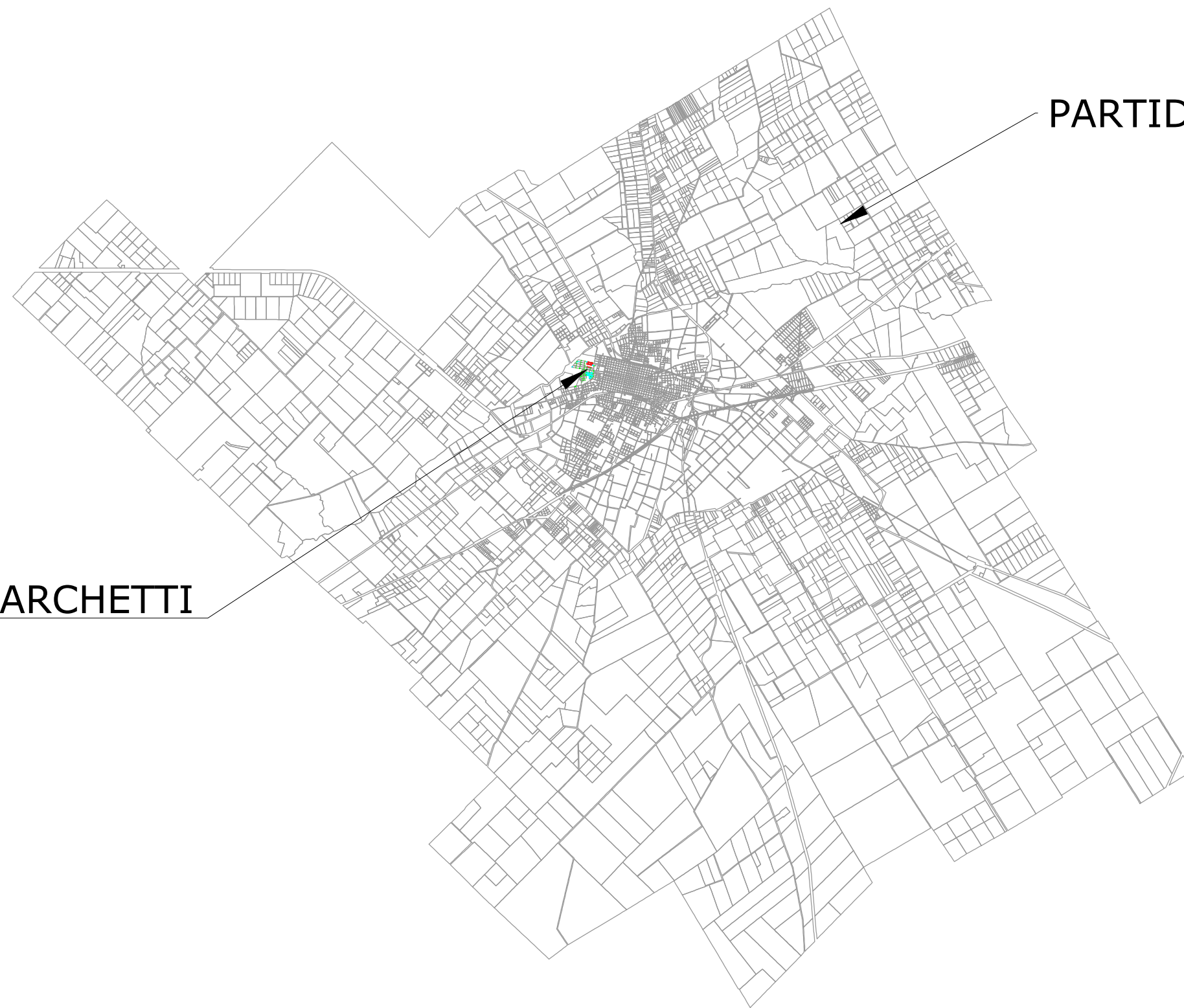

PARTIDO DE MERCEDES

BARRIO MARCHETTI



MUNICIPIO DE MERCEDES

INTENDENTE JUAN IGNACIO
USTARROZ

SECRETARÍA DE SERVICIOS PÚBLICOS, INFRAESTRUCTURA Y OBRAS - DIRECCIÓN DE OBRAS

Obra : RED DE AGUA - BARRIO MARCHETTI

Detalle: PARTIDO DE MERCEDES

UBICACIÓN: PARTIDO DE MERCEDES

PLANO N°

01

RV.n° 00

S/ESC

OCTUBRE 2021



COORDENADAS: 34°38'49.68''S ; 59°27'1.74'' O



MUNICIPIO DE MERCEDES

**INTENDENTE JUAN IGNACIO
USTARROZ**

SECRETARÍA DE SERVICIOS PÚBLICOS, INFRAESTRUCTURA Y OBRAS - DIRECCIÓN DE OBRAS

Obra : RED DE AGUA - BARRIO MARCHETTI

Detalle: SECTOR DE LA OBRA EN LA LOCALIDAD

UBICACIÓN: PARTIDO DE MERCEDES

PLANO N°

02

RV.n° 00

S/ESC

OCTUBRE 2021

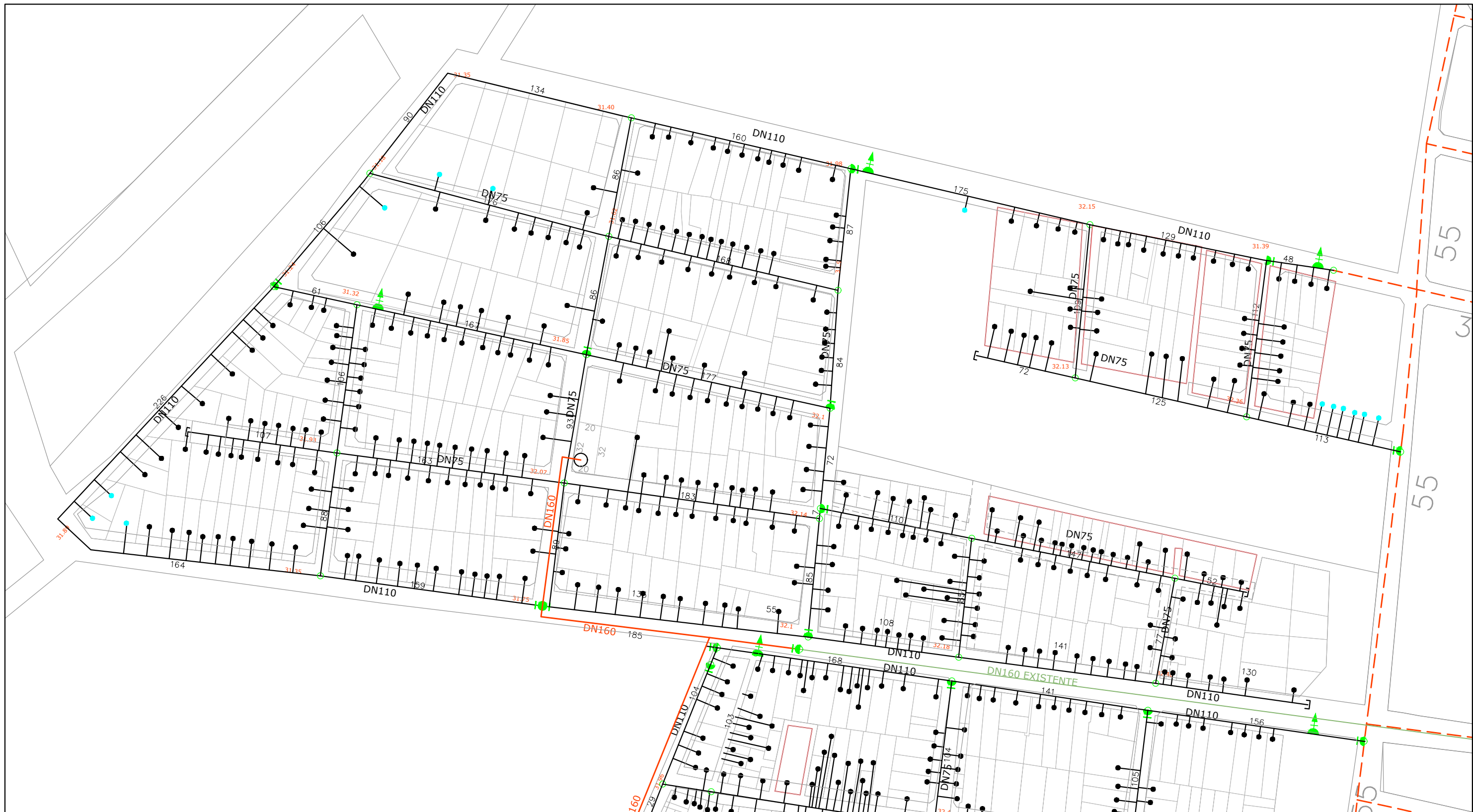

REFERENCIAS

- CAÑERÍA DN 160 EXISTENTE
- - - CAÑERÍA DN 75 EXISTENTE
- CAÑERÍA PEAD PN6 DN 160 A COLOCAR
- CAÑERÍA PEAD PN6 DN 110 A COLOCAR
- CAÑERÍA PEAD PN6 DN 75 A COLOCAR
- 31.75 NIVELES DE TERRENO
- CONEXIÓN DOMICILIARIA
- POZO DE EXTRACCIÓN
- EMPALME
- ▲ HIDRANTE
- VÁLVULA
- CONEXIÓN CON INTRALOTE
- CONEXIÓN SIN INTRALOTE



MUNICIPIO DE MERCEDES

INTENDENTE JUAN IGNACIO USTARROZ

SECRETARÍA DE SERVICIOS PÚBLICOS, INFRAESTRUCTURA Y OBRAS - DIRECCIÓN DE OBRAS

Obra : RED DE AGUA - BARRIO MARCHETTI

Detalle: PARTIDO DE MERCEDES

UBICACIÓN: PARTIDO DE MERCEDES

PLANO N°

03

RV.n° 00

S/ESC

OCTUBRE 2021

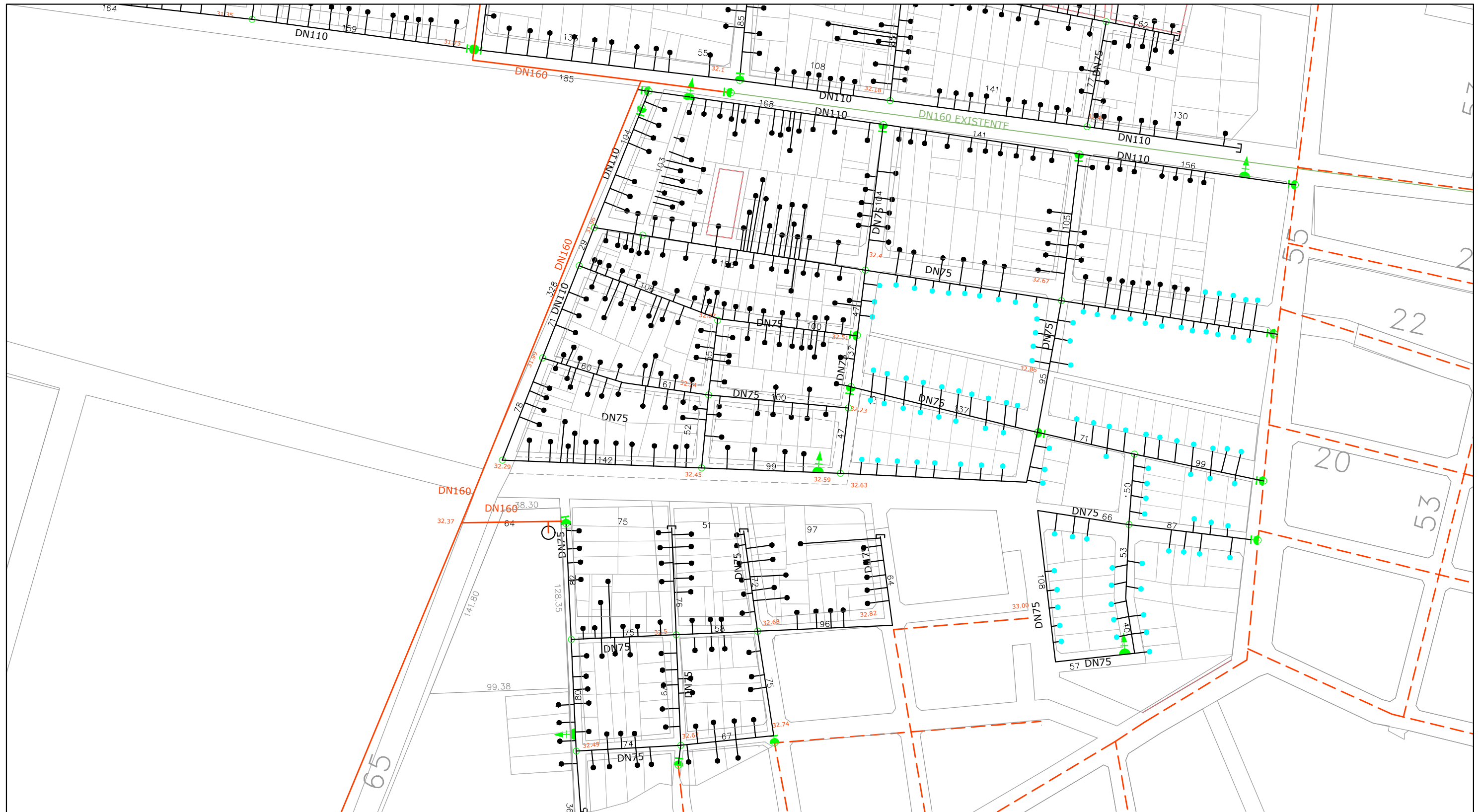

REFERENCIAS

- CAÑERÍA DN 160 EXISTENTE
- - - CAÑERÍA DN 75 EXISTENTE
- CAÑERÍA PEAD PN6 DN 160 A COLOCAR
- CAÑERÍA PEAD PN6 DN 110 A COLOCAR
- CAÑERÍA PEAD PN6 DN 75 A COLOCAR
- 31.75 NIVELES DE TERRENO
- CONEXIÓN DOMICILIARIA
- POZO DE EXTRACCIÓN
- EMPALME
- ▲ HIDRANTE
- VÁLVULA
- CONEXIÓN CON INTRALOTE
- CONEXIÓN SIN INTRALOTE



MUNICIPIO DE MERCEDES

SECRETARÍA DE SERVICIOS PÚBLICOS, INFRAESTRUCTURA Y OBRAS - DIRECCIÓN DE OBRAS

Obra : RED DE AGUA - BARRIO MARCHETTI

Detalle: PARTIDO DE MERCEDES

UBICACIÓN: PARTIDO DE MERCEDES

INTENDENTE JUAN IGNACIO USTARROZ

PLANO N°

04

RV.n° 00

S/ESC

OCTUBRE 2021

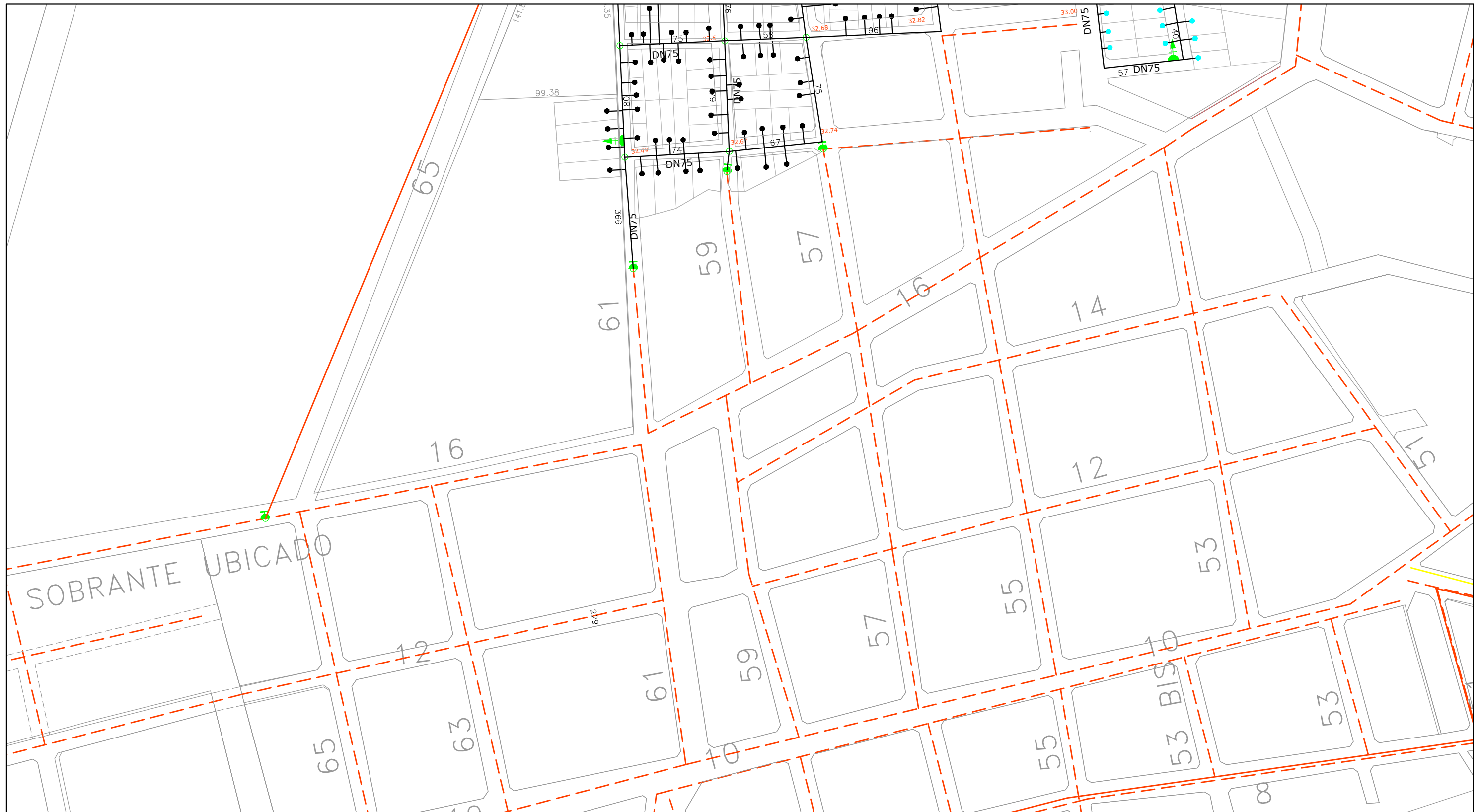

REFERENCIAS

- CAÑERÍA DN 160 EXISTENTE
- - - CAÑERÍA DN 75 EXISTENTE
- CAÑERÍA PEAD PN6 DN 160 A COLOCAR
- CAÑERÍA PEAD PN6 DN 110 A COLOCAR
- CAÑERÍA PEAD PN6 DN 75 A COLOCAR
- 31.75 NIVELES DE TERRENO
- CONEXIÓN DOMICILIARIA
- POZO DE EXTRACCIÓN
- EMPALME
- ▲ HIDRANTE
- VÁLVULA
- CONEXIÓN CON INTRALOTE
- CONEXIÓN SIN INTRALOTE



MUNICIPIO DE MERCEDES

INTENDENTE JUAN IGNACIO USTARROZ

SECRETARÍA DE SERVICIOS PÚBLICOS, INFRAESTRUCTURA Y OBRAS - DIRECCIÓN DE OBRAS

Obra : RED DE AGUA - BARRIO MARCHETTI

Detalle: PARTIDO DE MERCEDES

UBICACIÓN: PARTIDO DE MERCEDES

PLANO N°

05

RV.n° 00

S/ESC

OCTUBRE 2021

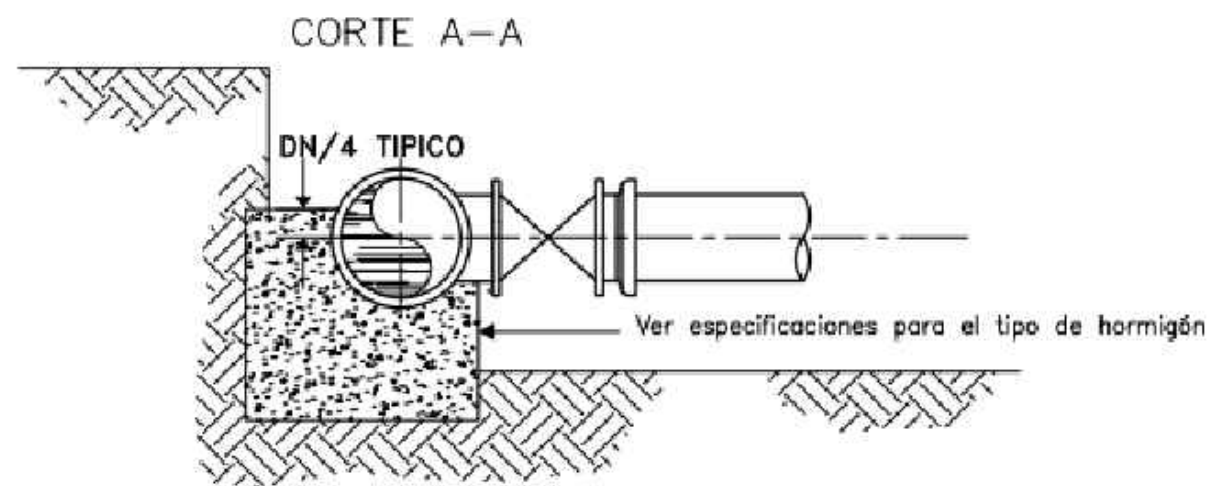
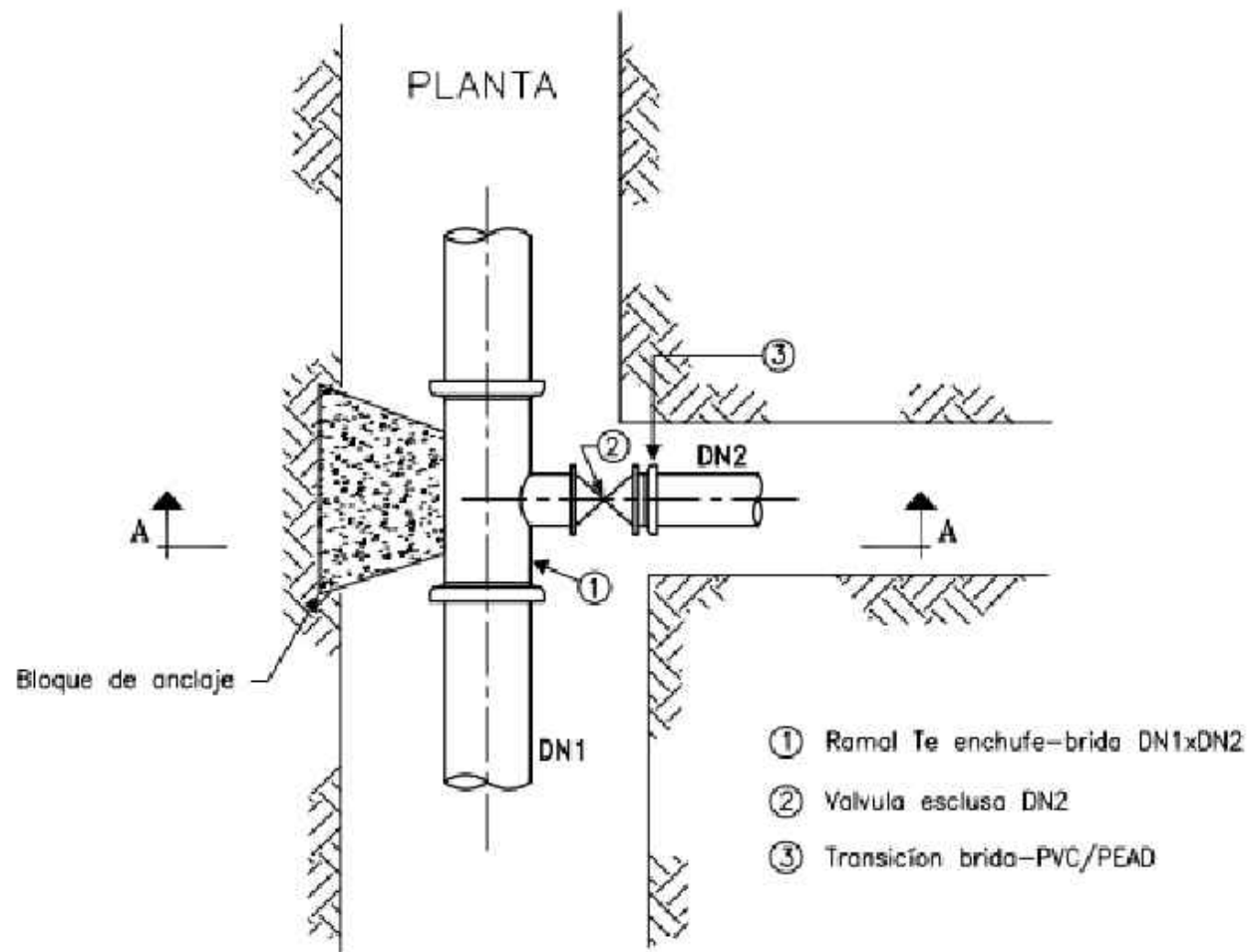

NOTAS:

- El contrastista deberá diseñar y detallar el bloque de anclaje de acuerdo a las condiciones del terreno natural y las acciones que correspondan.
- Los enchufes del ramal deben quedar fuera del bloque de anclaje.



MUNICIPIO DE MERCEDES

**INTENDENTE JUAN IGNACIO
USTARROZ**

SECRETARÍA DE SERVICIOS PÚBLICOS, INFRAESTRUCTURA Y OBRAS - DIRECCIÓN DE OBRAS

Obra : RED DE AGUA - BARRIO MARCHETTI

Detalle: DETALLE CONSTRUCTIVO - NUDO TIPO

UBICACIÓN: PARTIDO DE MERCEDES

PLANO N°

06

RV.n° 00

S/ESC

OCTUBRE 2021

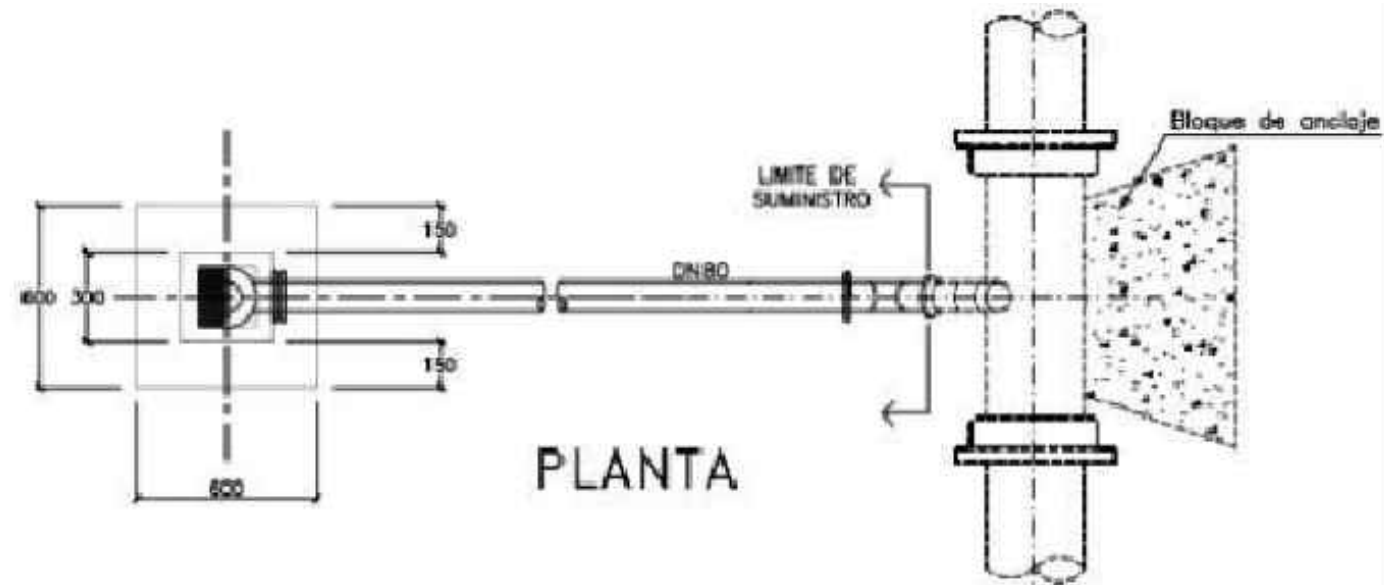

PLANTA

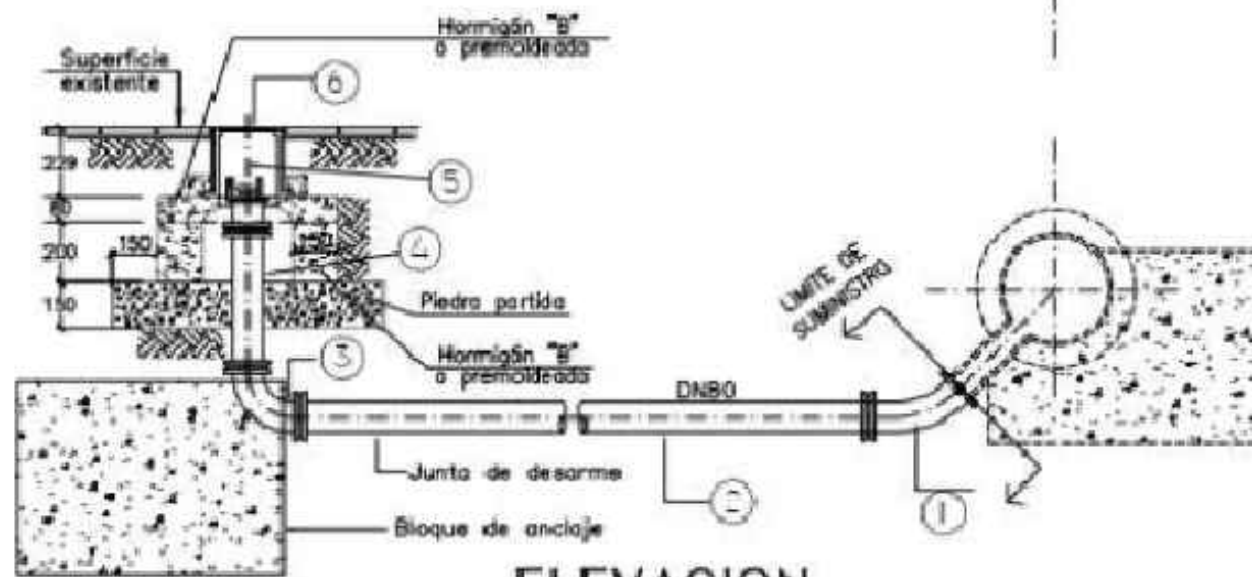

ELEVACION

- ① Codo 45° DN80 con doble brida
- ② Codo de conexión Ø 80 con bridas
- ③ Codo 90° DN80 con doble brida
- ④ Codo de elevación Ø 80 con bridas
- ⑤ Hidrante o resorte Ø 75
(VER PLANO A-04-1)
- ⑥ Caja de F.D. para hidrante
(VER PLANO A-05-1)

REFERENCIAS:

----- Fuera del límite de suministro

NOTAS:

- Todas las medidas están expresadas en milímetros.
- El Contratista deberá diseñar y detallar el bloque de anclaje de acuerdo a las condiciones del terreno natural y las acciones que correspondan.
- La superficie deberá ser reconstruida de acuerdo a las especificaciones.
- Cuando la vereda sea de tierra se construirá un bloque de hormigón "B" de 300x300mm alrededor de la tapa.



mercedes
ciudad de todos

MUNICIPIO DE MERCEDES

INTENDENTE JUAN IGNACIO
USTARROZ

SECRETARÍA DE SERVICIOS PÚBLICOS, INFRAESTRUCTURA Y OBRAS - DIRECCIÓN DE OBRAS

Obra : RED DE AGUA - BARRIO MARCHETTI

Detalle: DETALLE CONSTRUCTIVO - CONEXIÓN PARA HIDRANTE

UBICACIÓN: PARTIDO DE MERCEDES

PLANO N°

07

RV.n° 00

S/ESC

OCTUBRE 2021

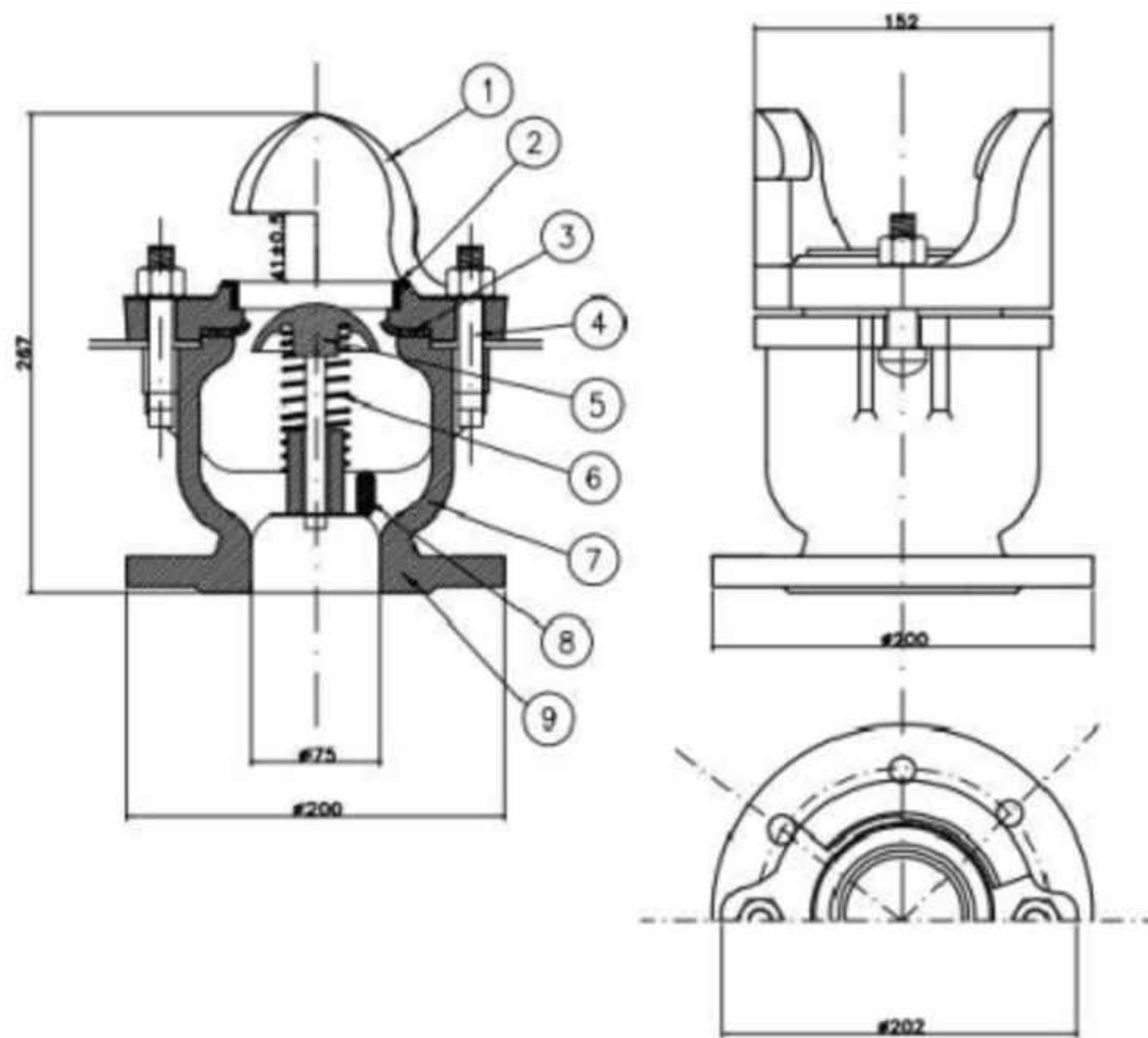

N°	DESIGNACION	ESPEC. DE MATERIAL
1	PIEZA SOPORTE	FUNDICION DUCTIL
2	ANILLO DE ASIENTO DE LA COLUMNA	LATON ROJO FUNDIDO S/SAE N° 40
3	ARANDELA	GOMA DUREZA SHORE A 55 a 70 ± 10 grados
4	2 BULONES	ACERO AL CARBONO S/SAE N° 1035
5	OBTURADOR A RESORTE	LATON ROJO FUNDIDO S/SAE N° 40
6	RESORTE	LATON PARA RESORTE S/SAE N° 80 grado B
7	CUERPO	FUNDICION DUCTIL
8	4 BRAZOS	FUNDICION DUCTIL
9	BRIDA	FUNDICION DUCTIL ISO 2531

NOTA: Medidas en milímetros



mercedes
ciudad de todos

MUNICIPIO DE MERCEDES

INTENDENTE JUAN IGNACIO
USTARROZ

SECRETARÍA DE SERVICIOS PÚBLICOS, INFRAESTRUCTURA Y OBRAS - DIRECCIÓN DE OBRAS

Obra : RED DE AGUA - BARRIO MARCHETTI

Detalle: DETALLE CONSTRUCTIVO - HIDRANTE

UBICACIÓN: PARTIDO DE MERCEDES

PLANO N°

08

RV.n° 00

S/ESC

OCTUBRE 2021

VISTA DE LA TAPA

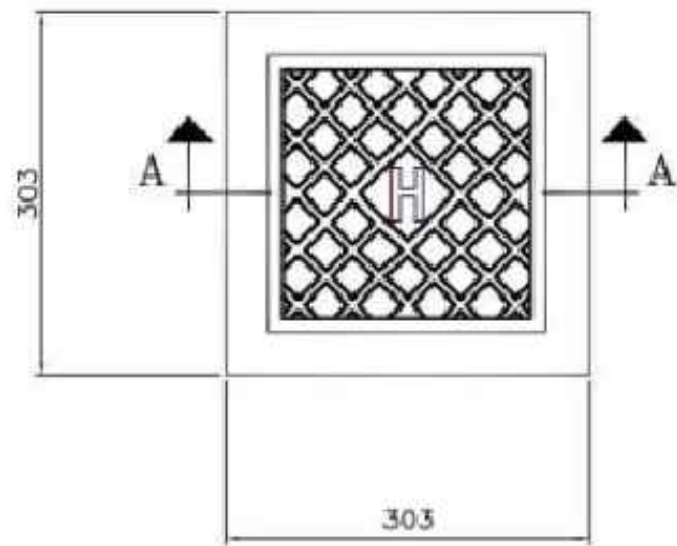

CORTE A-A

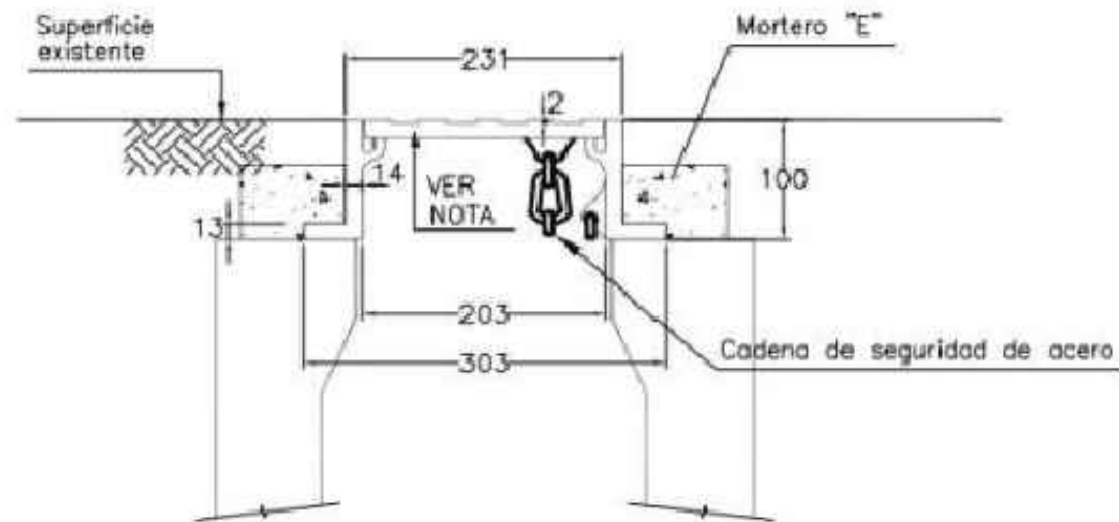

NOTAS:

- Todas las medidas están expresadas en milímetros.
- El material del marco y la tapa será de fundición dúctil.
- Deberá resistir una carga de ensayo de 250 KN según norma EN 124.



mercedes
ciudad de todos

MUNICIPIO DE MERCEDES

**INTENDENTE JUAN IGNACIO
USTARROZ**

SECRETARÍA DE SERVICIOS PÚBLICOS, INFRAESTRUCTURA Y OBRAS - DIRECCIÓN DE OBRAS

Obra : RED DE AGUA - BARRIO MARCHETTI

Detalle: DETALLE CONSTRUCTIVO - CAJA HIDRANTE

UBICACIÓN: PARTIDO DE MERCEDES

PLANO N°

09

RV.n° 00

S/ESC

OCTUBRE 2021

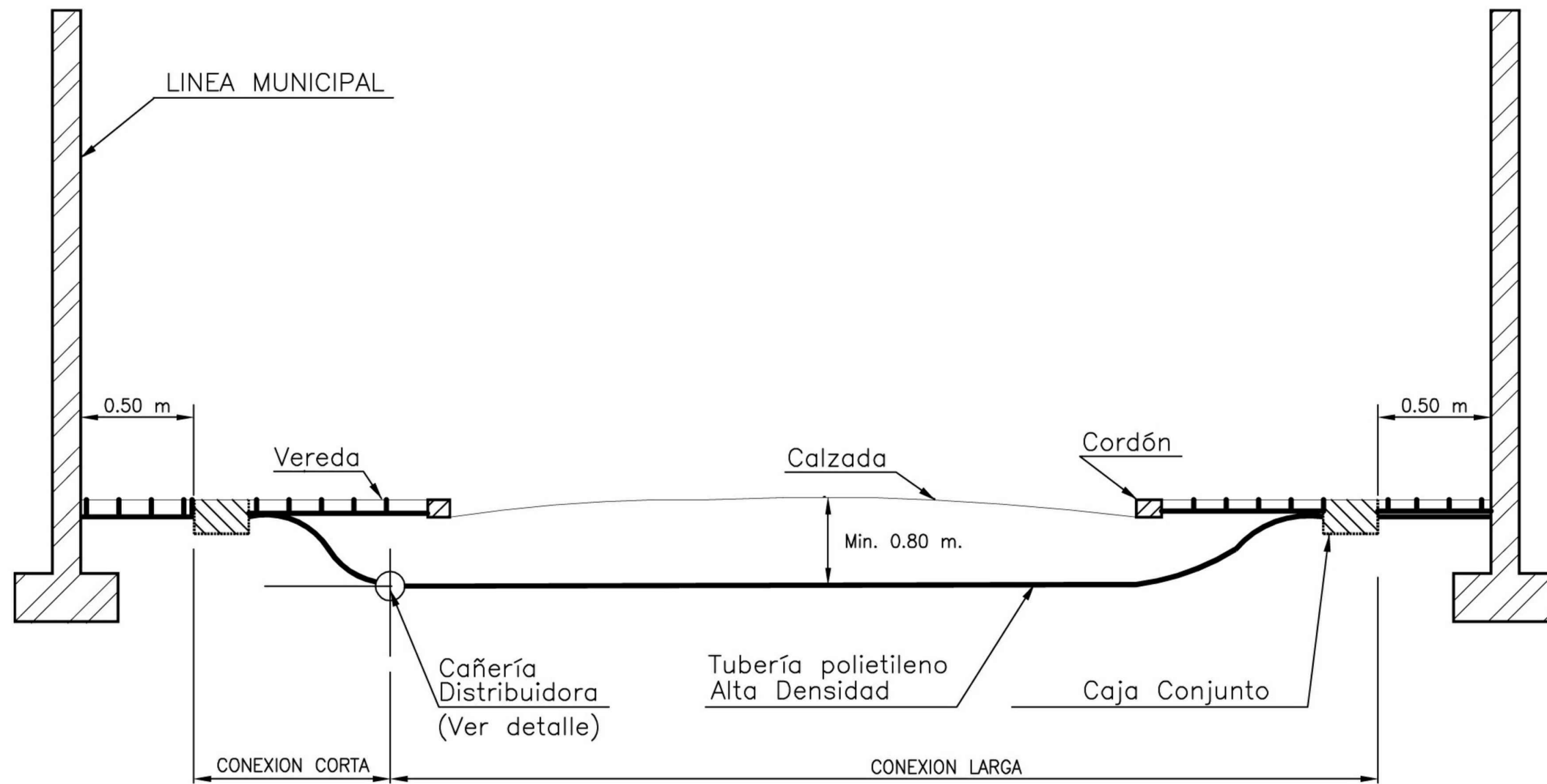

DETALLE CONEXION CAÑERIA DISTRIBUIDORA

Nota: Conexión domiciliaria agua según norma AA-N° 2

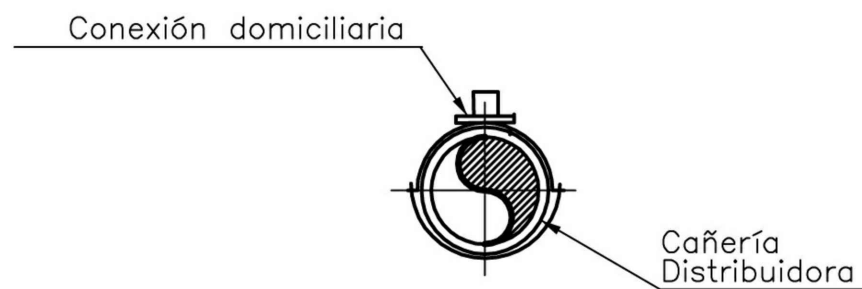

	MUNICIPIO DE MERCEDES	INTENDENTE JUAN IGNACIO USTARROZ	PLANO N° 10
	SECRETARÍA DE SERVICIOS PÚBLICOS, INFRAESTRUCTURA Y OBRAS - DIRECCIÓN DE OBRAS		
	Obra : RED DE AGUA - BARRIO MARCHETTI		S/ESC
	Detalle: DETALLE CONSTRUCTIVO - CONEXIÓN DOMICILIARIA		OCTUBRE 2021
UBICACIÓN: PARTIDO DE MERCEDES			

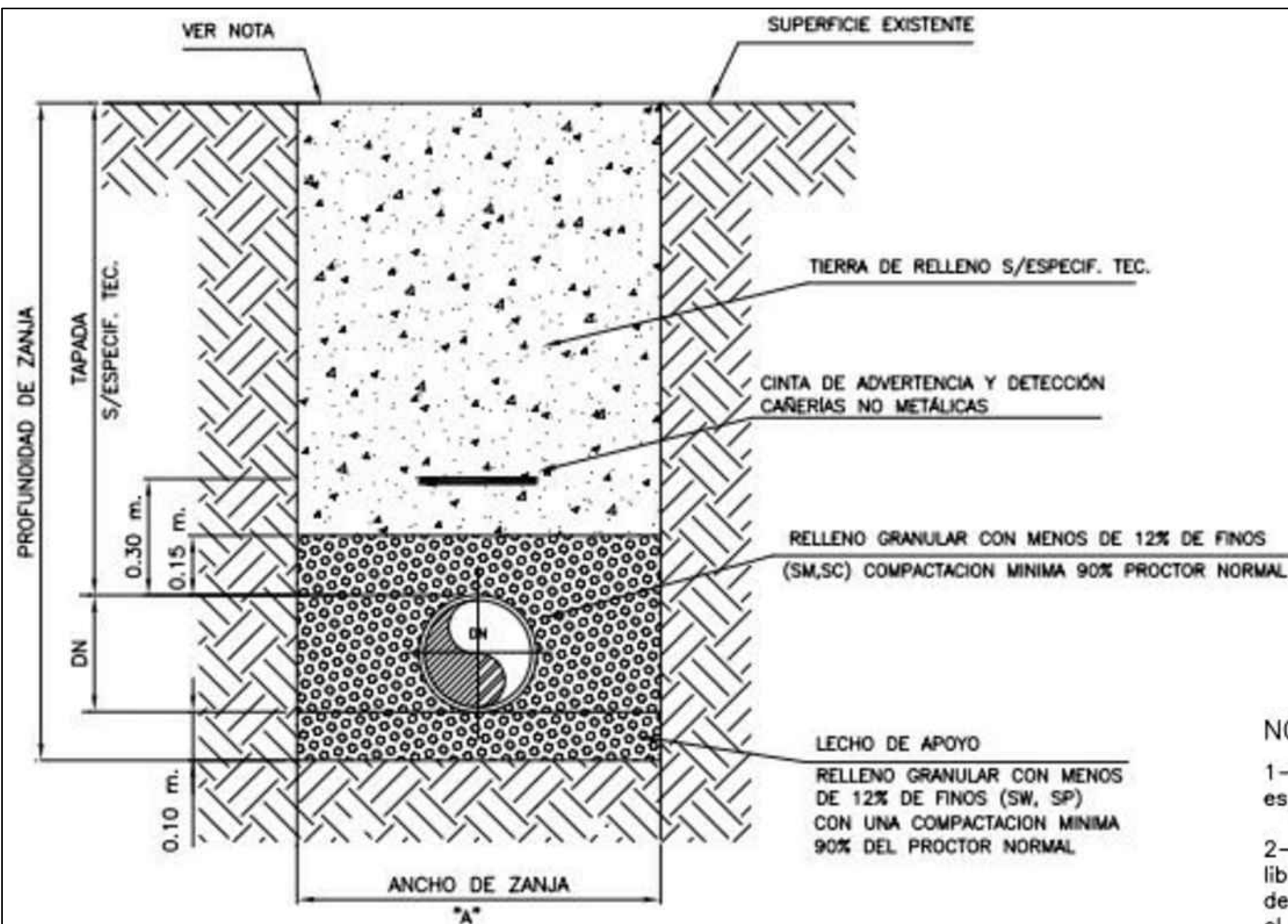

ANCHO DE ZANJA

DN mm.	A mm.
63	400
75	400
90	400
110	400
160	500
225	500
315	600
355	700

NOTAS:

- 1- La superficie deberá ser reconstruida de acuerdo a las especificaciones técnicas.
- 2- La distancia "A" corresponde a la distancia mínima libre entre las paredes de la zanja, a la altura del intradós de la cañería. De ser necesario entibamiento, se efectuará el sobrecancho correspondiente.
- 3- La sección de zanja a proyectar en cada caso se determinará considerando las condiciones reales del suelo y el tipo de cañería a instalar.
- 4- Colocar geotextil en presencia de napa.



mercedes
ciudad de todos

MUNICIPIO DE MERCEDES

INTENDENTE JUAN IGNACIO
USTARROZ

SECRETARÍA DE SERVICIOS PÚBLICOS, INFRAESTRUCTURA Y OBRAS - DIRECCIÓN DE OBRAS

Obra : RED DE AGUA - BARRIO MARCHETTI

Detalle: DETALLE CONSTRUCTIVO - SECCIÓN DE ZANJA TÍPICA

UBICACIÓN: PARTIDO DE MERCEDES

PLANO N°

11

RV.n° 00

S/ESC

OCTUBRE 2021

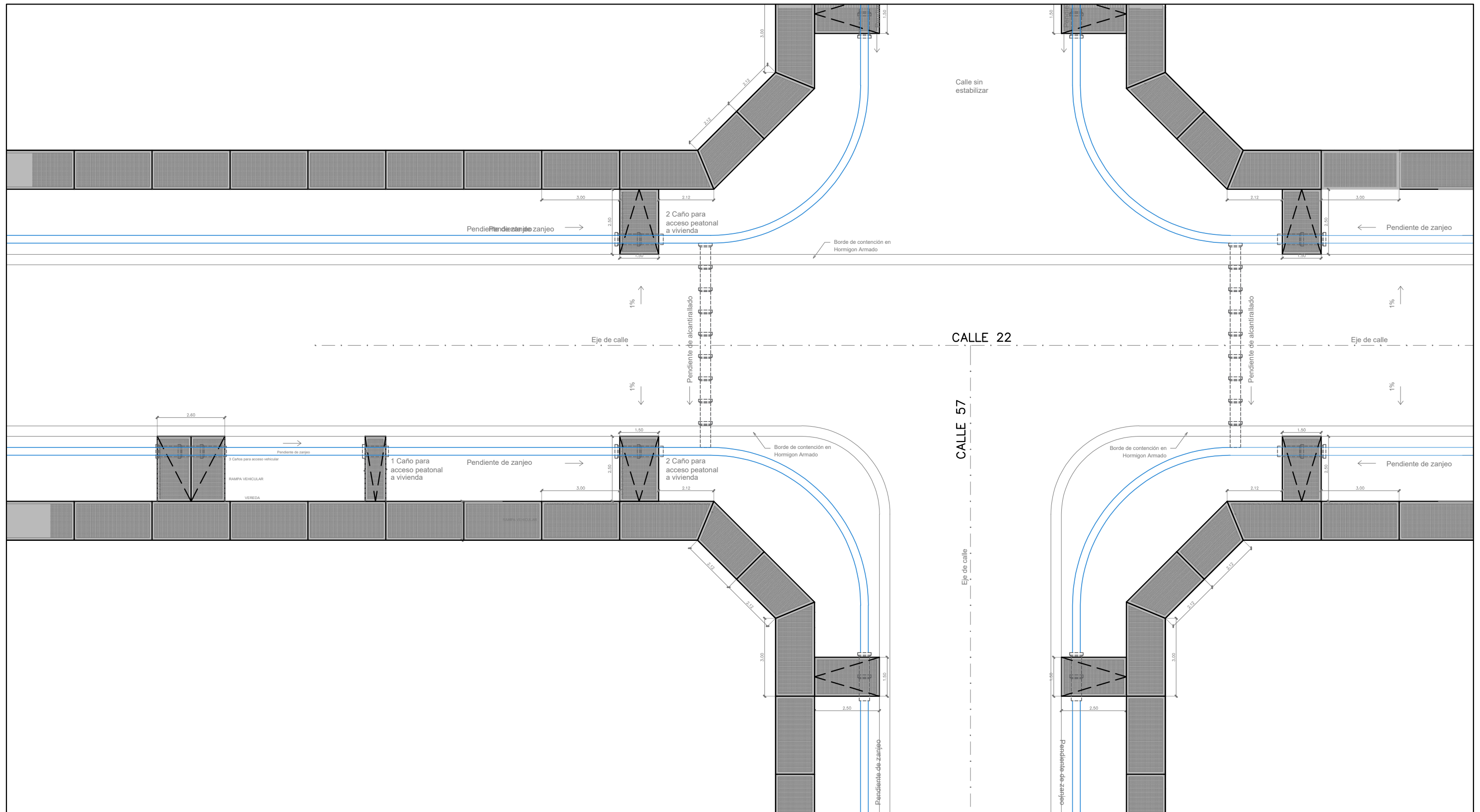

MUNICIPIO DE MERCEDES

SECRETARÍA DE SERVICIOS PÚBLICOS, INFRAESTRUCTURA Y OBRAS - DIRECCIÓN DE OBRAS

Obra : RED DE AGUA - BARRIO MARCHETTI

Detalle: DETALLE CONSTRUCTIVO - COTAS DE ESQUINA

UBICACIÓN: PARTIDO DE MERCEDES

INTENDENTE JUAN IGNACIO USTARROZ

PLANO N°

12

RV.n° 00

S/ESC

OCTUBRE 2021

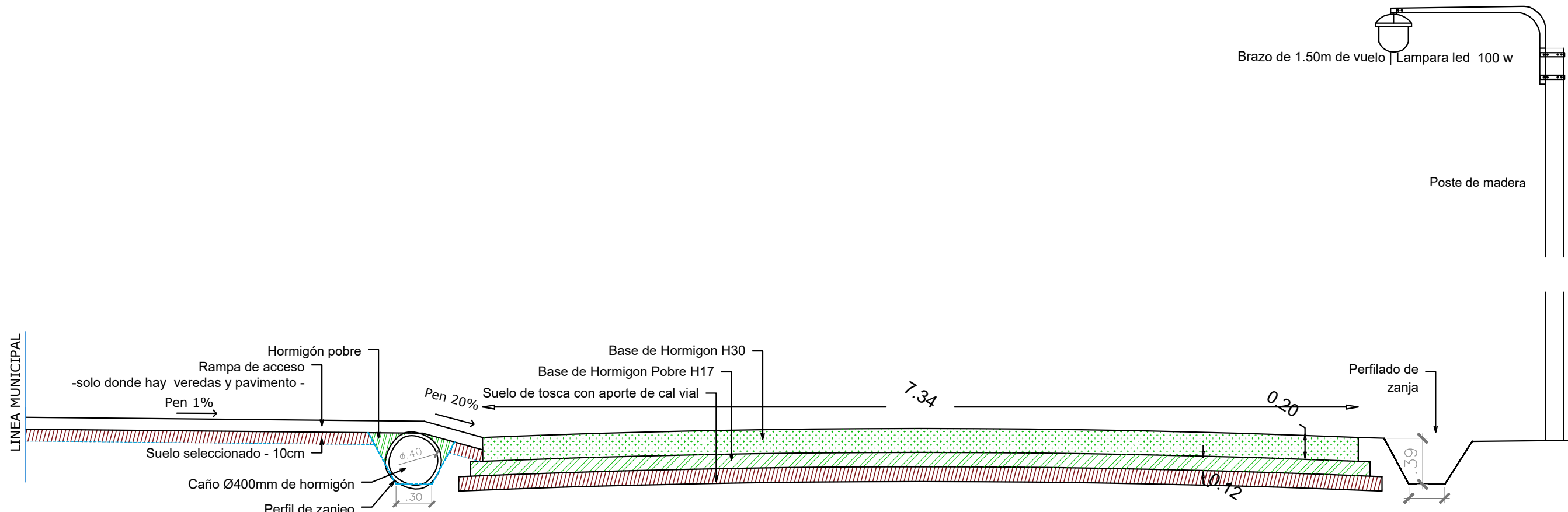

TAPADA DE CAÑO DE HORMIGON ARMADO EN CALLE DE TIERRA

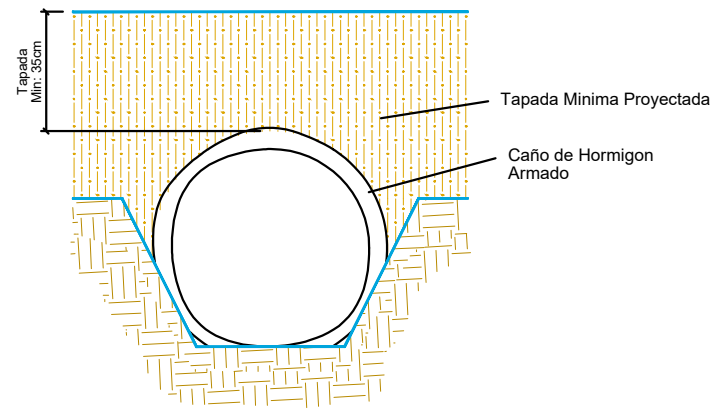

TAPADA DE CAÑO DE HORMIGON ARMADO EN PAVIMENTO DE HORMIGON RIGIDO - EN EJE DE CALLE

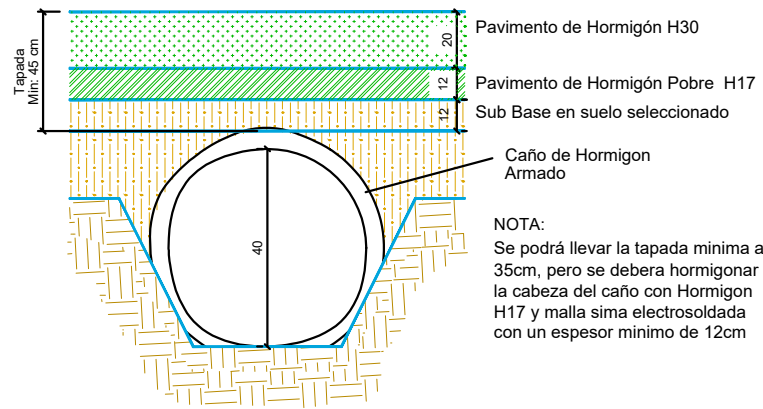

ENCUENTRO DE ZANJA CON ALCANTARILLA

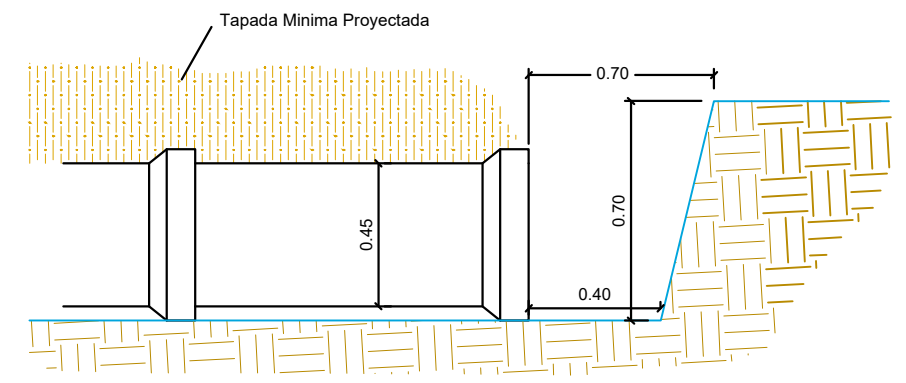

DETALLES ZANJEO PROYECTADO

Tirante de Canal

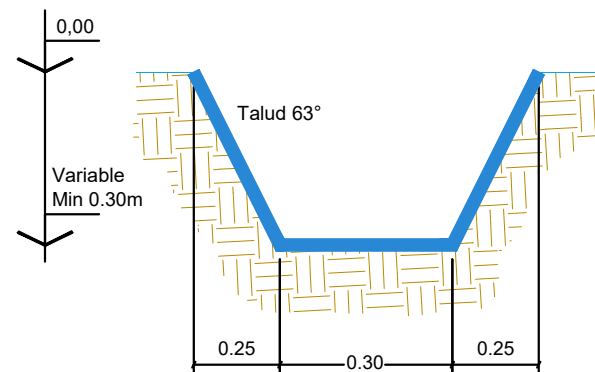

MUNICIPIO DE MERCEDES

INTENDENTE JUAN IGNACIO USTARROZ

SECRETARÍA DE SERVICIOS PÚBLICOS, INFRAESTRUCTURA Y OBRAS - DIRECCIÓN DE OBRAS

Obra : RED DE AGUA - BARRIO MARCHETTI

Detalle: DETALLE CONSTRUCTIVO - CRUCE DE CALLES

UBICACIÓN: PARTIDO DE MERCEDES

PLANO N°

13

RV.n° 00

S/ESC

OCTUBRE 2021

DETALLE DE VÁLVULA ESCLUSA

ESC: 1:10

DETALLE VÁLVULA ESCLUSA

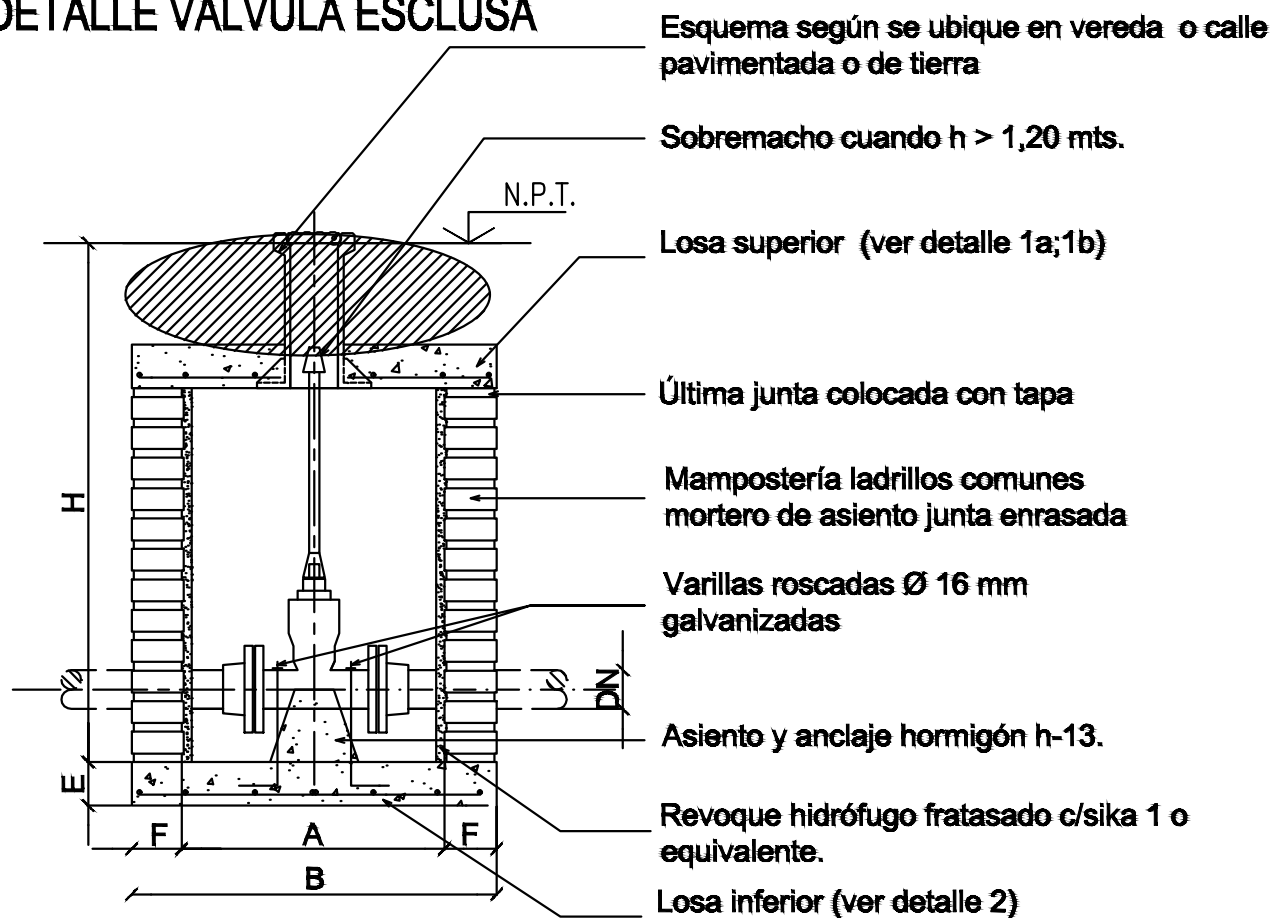

CORTE

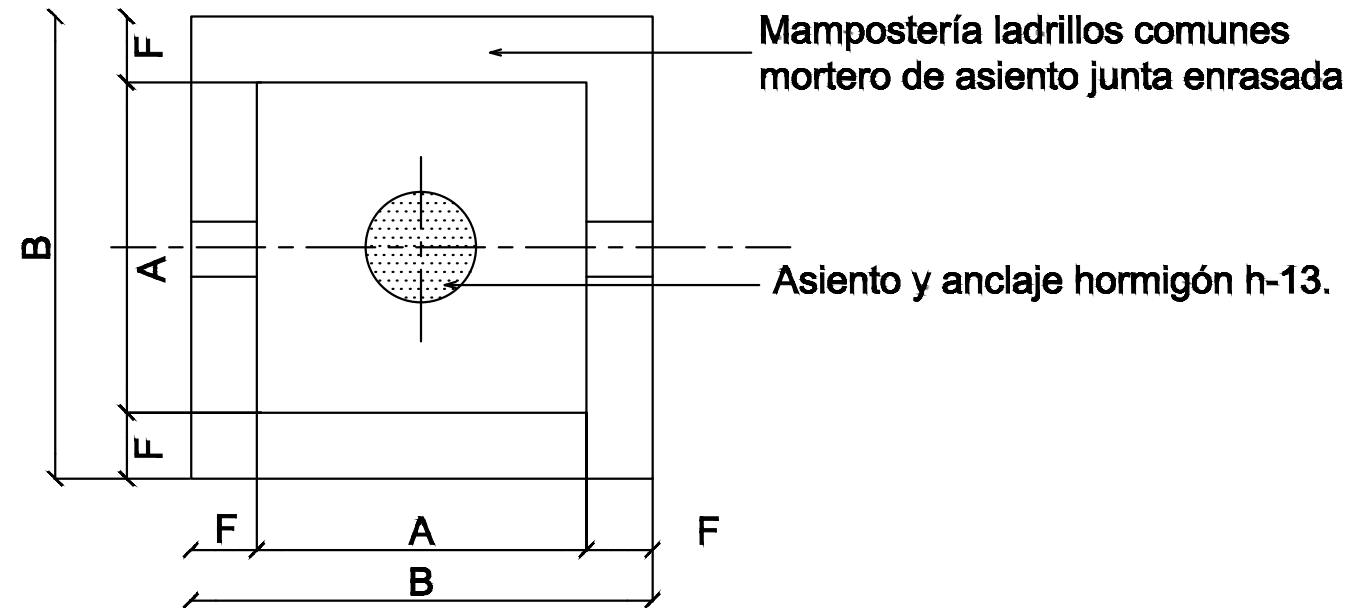

PLANTA

DN "D"	A	B	C	E	F ^{Calz Vered}	H ^{exis.*} H _{min} ^{**}
80-100	0	1.10	0,20	0,10	0.15 0.15	VAR 0.90
250	1.00	1.30	0,35	0,20	0.15 0.30	VAR 1.00
300 350	1,00	1.30	0,35	0,20	0.15 0.30	VAR 1.10

* LA PROFUNDIDAD DE LA CÁMARA, VIENE DADA POR LA SITUACIÓN DE LA CAÑERÍA

** LA PROFUNDIDAD MÍNIMA DE LA CÁMARA, VIENE DADA POR LA TAPADA MÍNIMA DE LA CAÑERÍA, LOS VALORES INDICADOS SON LOS MÍNIMOS POR LA ALTURA DE LA VÁLV.



MUNICIPIO DE MERCEDES

INTENDENTE JUAN IGNACIO USTARROZ

SECRETARÍA DE SERVICIOS PÚBLICOS, INFRAESTRUCTURA Y OBRAS - DIRECCIÓN DE OBRAS

Obra : RED DE AGUA - BARRIO MARCHETTI

Detalle: DETALLE CONSTRUCTIVO - VÁLVULAS

UBICACIÓN: PARTIDO DE MERCEDES

PLANO N°

14

RV.n° 00

S/ESC

OCTUBRE 2021



COORDENADAS: 34°38'49.68"S ; 59°27'1.74" O



MUNICIPIO DE MERCEDES

**INTENDENTE JUAN IGNACIO
USTARROZ**

SECRETARÍA DE SERVICIOS PÚBLICOS, INFRAESTRUCTURA Y OBRAS - DIRECCIÓN DE OBRAS

Obra : RED DE AGUA - BARRIO MARCHETTI

Detalle: FOTO AEREA DEL SECTOR

UBICACIÓN: PARTIDO DE MERCEDES

PLANO N°

15

RV.n° 00

S/ESC

SEPTIEMBRE 2021

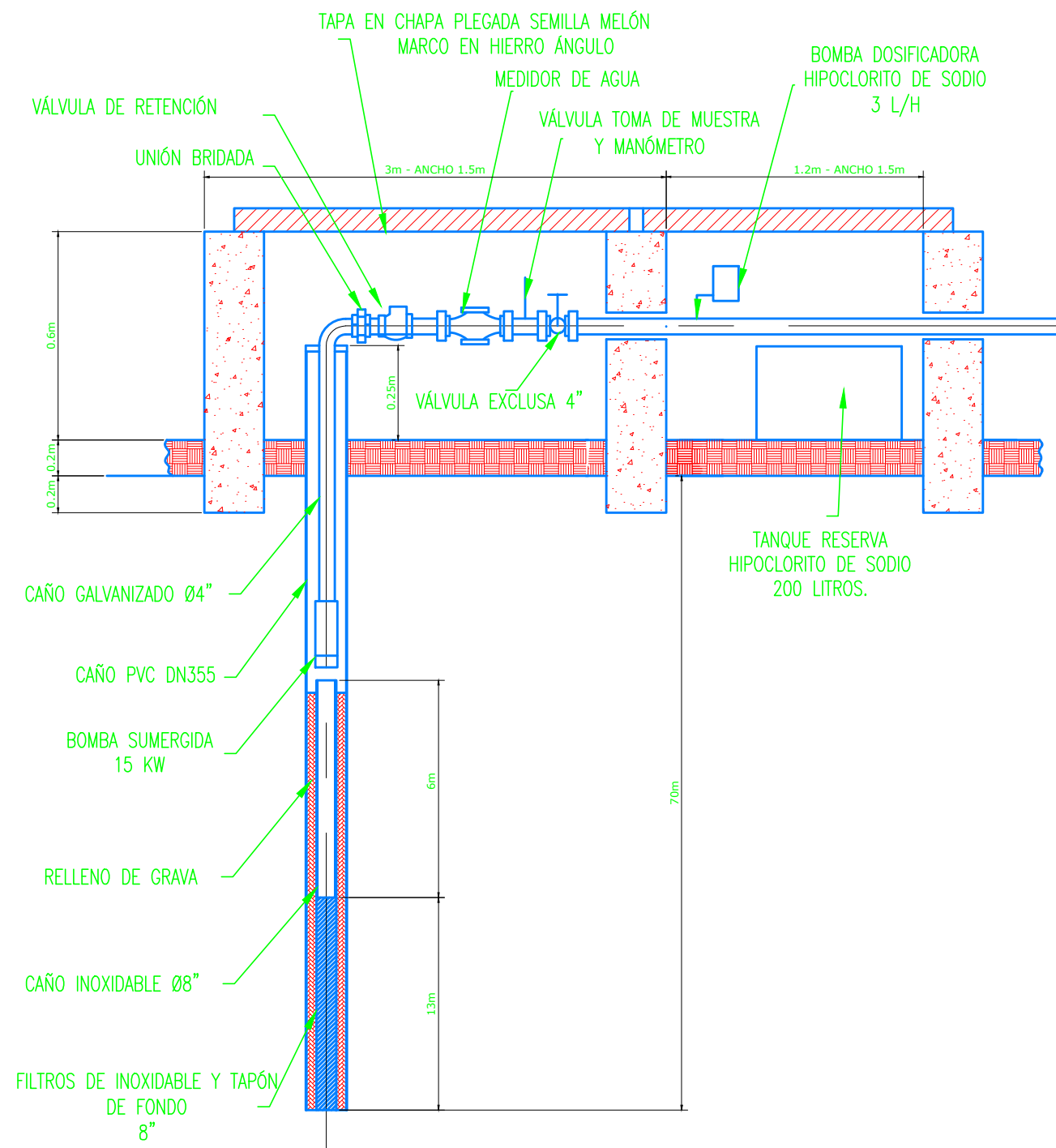

COORDENADAS: 34°38'49.68''S ; 59°27'1.74'' O



MUNICIPIO DE MERCEDES

INTENDENTE JUAN IGNACIO USTARROZ

SECRETARÍA DE SERVICIOS PÚBLICOS, INFRAESTRUCTURA Y OBRAS - DIRECCIÓN DE OBRAS

Obra : RED DE AGUA - BARRIO MARCHETTI

Detalle: POZO DE EXTRACCIÓN

UBICACIÓN: PARTIDO DE MERCEDES

PLANO N°

16

RV.n° 00

S/ESC

SEPTIEMBRE 2021

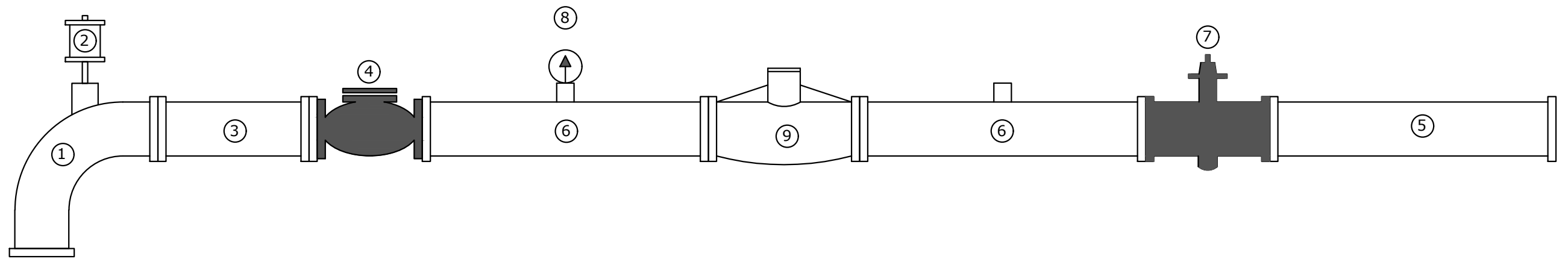

ITEM	DESCRIPCIÓN	CANT.
1	Curva Hº Fº doble brida a 90º Ø 100mm	1
2	Valvula de aire a esfera unica	1
3	Carretel Hº Fº doble brida Ø100 mm, Largo 250	2
4	Valvula de retención Ø 100mm c/contrapeso	1
5	Carretel doble brida Hº Fº de Ø100 mm x 500mm largo	2
6	Carretel doble brida Hº Fº de Ø100 mm x 500mm long. c/salida 1/2	2
7	Valvula esclusa hierro ductil Ø 100mm doble brida	1
8	Manometro cuadrante Ø 100mm esc. MCA	1
9	Caudalimetro Ø 100mm con emisor de pulsos	



mercedes
ciudad de todos

MUNICIPIO DE MERCEDES

**INTENDENTE JUAN IGNACIO
USTARROZ**

SECRETARÍA DE SERVICIOS PÚBLICOS, INFRAESTRUCTURA Y OBRAS - DIRECCIÓN DE OBRAS

Obra : RED DE AGUA - BARRIO MARCHETTI

Detalle: DETALLE CONSTRUCTIVO - CONEXIÓN PARA HIDRANTE

UBICACIÓN: PARTIDO DE MERCEDES

PLANO N°

17

RV.n° 00

S/ESC

OCTUBRE 2021

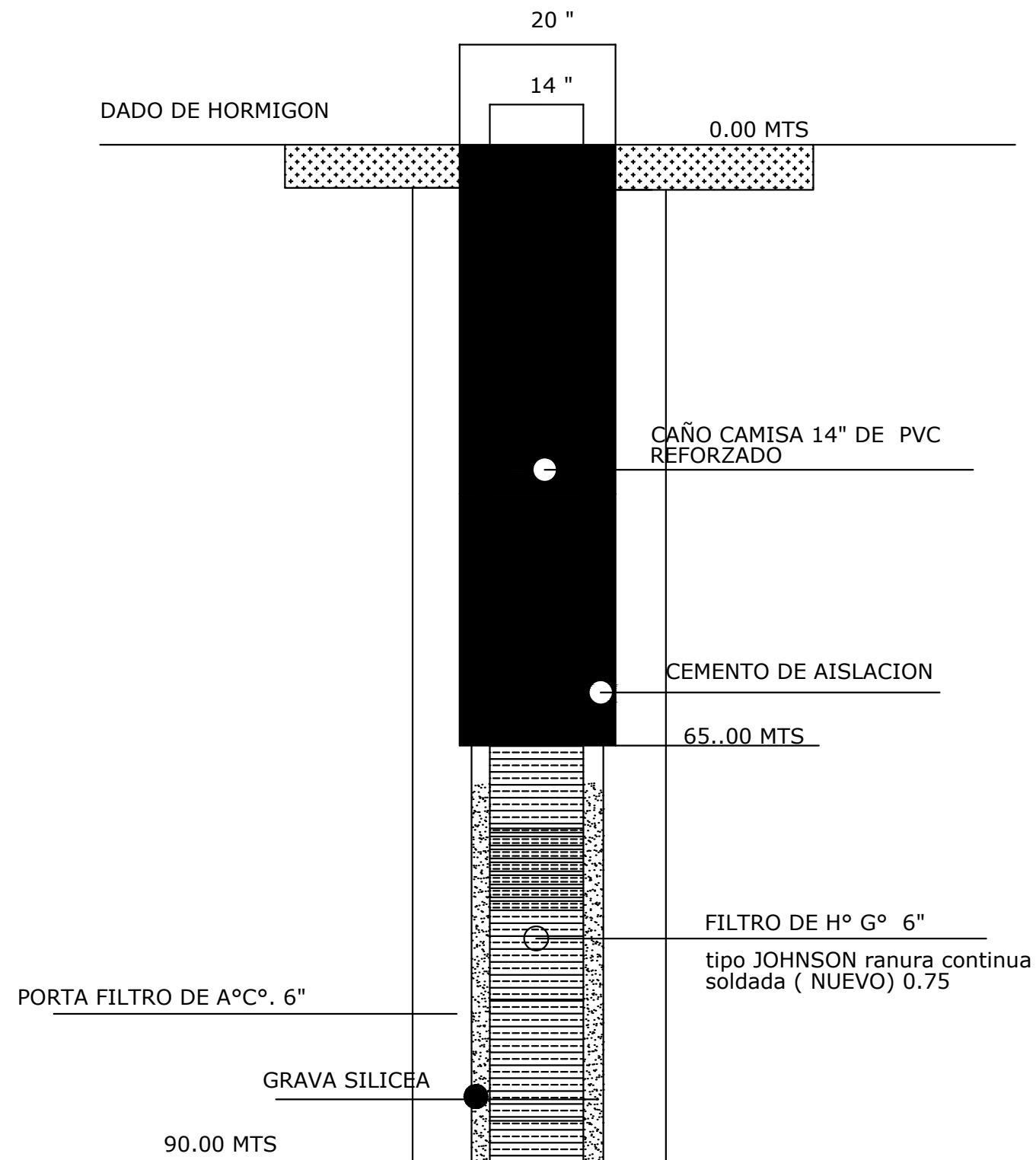

MUNICIPIO DE MERCEDES

**INTENDENTE JUAN IGNACIO
USTARROZ**

SECRETARÍA DE SERVICIOS PÚBLICOS, INFRAESTRUCTURA Y OBRAS - DIRECCIÓN DE OBRAS

Obra : RED DE AGUA - BARRIO MARCHETTI

Detalle: DETALLE CONSTRUCTIVO - CONEXIÓN PARA HIDRANTE

UBICACIÓN: PARTIDO DE MERCEDES

PLANO N°

18

RV.n° 00

S/ESC

OCTUBRE 2021



ADMINISTRACIÓN PÚBLICA NACIONAL

Decreto 691/2016

Régimen de Redeterminación de Precios de Contratos de Obra Pública y de Consultoría de Obra Pública. Aprobación.

Bs. As., 17/05/2016

VISTO el Expediente N° 44954/2016 del Registro de MINISTERIO DEL INTERIOR, OBRAS PÚBLICAS Y VIVIENDA, la Ley de Emergencia Pública y de Reforma del Régimen Cambiario N° 25.561 y sus modificatorias y reglamentarias, los Decretos Nros. 214 del 3 de febrero de 2002 y sus modificatorios, 1295 del 19 de julio de 2002 y 634 del 21 de agosto de 2003, y

CONSIDERANDO:

Que el Artículo 1° de la Ley de Emergencia Pública y Reforma del Régimen Cambiario N° 25.561 y sus modificatorias y reglamentarias, declaró con arreglo a lo dispuesto en el Artículo 76 de la CONSTITUCIÓN NACIONAL, la emergencia pública en materia social, económica, administrativa, financiera y cambiaria.

Que la declaración de emergencia pública dispuesta por la citada Ley N° 25.561, sus modificatorias y reglamentarias, en materia social, económica, administrativa, financiera y cambiaria fue prorrogada sucesivamente por las Leyes Nros. 25.972, 26.077, 26.204, 26.339, 26.456, 26.563, 26.729, 26.896 y 27.200.

Que la Ley N° 25.561 sus modificatorias y reglamentarias, en su Artículo 4° del Título III —De las modificaciones a la Ley de Convertibilidad— mantuvo derogadas con efecto al 1° de abril de 1991, todas las normas legales o reglamentarias que establecen o autorizan la indexación de precios, actualización monetaria, variación de costos o cualquier otra forma de repotenciación de las deudas, impuestos, precios o tarifas de los bienes, obras o servicios, aún para los efectos de las relaciones y situaciones jurídicas existentes al momento del dictado de la norma.

Que asimismo, en el Artículo 8° de la ley citada en el considerando anterior, se dispuso que en los contratos celebrados, por la Administración Pública bajo normas de derecho público, comprendidos entre ellos los de obra y servicios públicos, quedan sin efecto las cláusulas de ajuste en dólar u en otras divisas extranjeras y las cláusulas indexatorias basadas en índices de precios de otros países y cualquier otro mecanismo indexatorio.

Que el Artículo 5° del Decreto N° 214 de fecha 3 de febrero de 2002 estableció que las obligaciones de cualquier naturaleza u origen que se generen con posterioridad a la sanción de la Ley N° 25.561 no podrán contener ni ser alcanzadas por cláusulas de ajuste.

Que no obstante ello y dadas las características de la emergencia pública declarada por la Ley N° 25.561 y sus modificatorias y reglamentarias y a la necesidad de adecuar determinadas disposiciones vigentes en la materia, se dictó el Decreto N° 1295 de fecha 19 de julio de 2002 con el objetivo de establecer un régimen tendiente al mantenimiento de la ecuación económico-financiera original de los contratos de obras públicas durante todo el plazo de su duración y a futuro hasta tanto se mantuviera la prohibición del Artículo 8° de la Ley N° 25.561 antes mencionada.

Que así, mediante el decreto citado en el considerando anterior se aprobó la “Metodología de Redeterminación de Precios de Contratos de Obra Pública”, que como Anexo forma parte integrante del mismo, aplicable a los contratos de obra pública regidos por la Ley de Obra Pública N° 13.064 y sus modificatorias, con excepción de las concesiones con régimen propio y cobro directo al usuario y los contratos de concesión de obra y de servicios, licencias y permisos.

Que la aplicación del Decreto N° 1295/2002 se ha visto afectada en los últimos tiempos, entre otras causas, por el aumento generalizado de los precios, las restricciones a la importación de insumos y los tiempos de sustanciación de los procedimientos de redeterminación de precios de los contratos.

Que asimismo, la alteración de la ecuación económico financiera de los contratos de obra pública ha importado un aumento significativo de los reclamos administrativos y judiciales.

Que la situación planteada en los considerandos precedentes conllevó a que un gran número de obras públicas de vital importancia para el país se encuentren paralizadas o con un grado de avance significativamente menor al que le hubiese correspondido.

Que en consecuencia, corresponde reemplazar la “Metodología de Redeterminación de Precios de Contratos de Obra Pública” prevista en el Decreto N° 1295/02, aprobando un nuevo régimen, con el objeto de mantener el equilibrio económico financiero de los contratos de obra pública y consultoría de obra pública, garantizando de esta manera la continuidad de su ejecución aplicando el principio de esfuerzo compartido y permitiendo, a su vez, la celebración de nuevos contratos que otorguen mayor certeza y transparencia.

Que el dictado de la presente medida contribuirá a la reactivación del sector de la construcción, trayendo aparejado un significativo aumento de la demanda de mano de obra requerida a tal efecto, lo cual redundará en la efectiva recuperación de las fuentes de trabajo en dicho sector.

Que asimismo, y teniendo en cuenta el efecto multiplicador que el sector de la construcción tiene en la economía, la presente medida provocará, además, la movilización de otros aspectos de la actividad económica en general.

Que resulta necesario hacer extensivo el régimen de redeterminación de precios que se aprueba por la presente medida a los Contratos de Consultoría de Obras Públicas, regidos por la Ley de Servicios de Consultoría N° 22.460, que tengan un objeto directamente relacionado a la ejecución de una obra pública, es decir, aquellos servicios de consultoría referidos a los estudios, proyectos, controles y verificaciones de toda clase, necesarios para la planificación, proyecto, ejecución, mantenimiento y operación de una obra pública regida por la Ley N° 13.064 y sus modificatorias.

Que la aplicación del régimen de redeterminación de precios a los Contratos de Consultoría de Obras Públicas referidos en el considerando anterior, resulta necesaria puesto que se trata de contrataciones que están íntimamente ligadas a la problemática de las obras públicas y además, porque al tener extensos plazos de ejecución, muchas veces ligados al plazo de una obra pública, de no admitirse la redeterminación de precios, las propuestas presentadas no responderían a los valores de mercado.

Que el MINISTERIO DE ENERGÍA Y MINERÍA ha propuesto modificar el mecanismo de redeterminación de precios previsto en el Decreto N° 634/03, referido a obras de transporte eléctrico, a fin de adecuar dicho mecanismo a las pautas de este nuevo Régimen referidas al porcentaje mínimo de variación de costos que habilita la redeterminación y a la posibilidad de redeterminar la totalidad del precio del contrato y permitir, asimismo, su aplicación a los contratos adjudicados o en ejecución en el marco de las cláusulas transitorias que el mismo prevé.

Que asimismo, se propicia la invitación a las Provincias, a la CIUDAD AUTÓNOMA DE BUENOS AIRES, a los Municipios, a las empresas y sociedades del Estado, a las sociedades anónimas con participación estatal mayoritaria y a los fideicomisos integrados total o parcialmente con bienes y/o fondos del ESTADO NACIONAL, a adherir al presente régimen o a dictar normas similares en sus respectivas jurisdicciones a fin de armonizar los distintos regímenes jurídicos existentes en la materia.

Que teniendo en cuenta la situación de emergencia que atraviesa el sector de la construcción y la necesidad manifiesta de reactivar el mismo en beneficio de la economía general del país, resulta necesario proceder a la urgente adopción de las medidas proyectadas, configurando una circunstancia excepcional que torna imposible seguir los trámites ordinarios previstos en la CONSTITUCIÓN NACIONAL para la sanción de las Leyes.

Que la Ley N° 26.122, regula el trámite y los alcances de la intervención del HONORABLE CONGRESO DE LA NACIÓN respecto de los Decretos de Necesidad y Urgencia dictados por el PODER EJECUTIVO NACIONAL, en virtud de lo dispuesto por el Artículo 99, inciso 3, de la CONSTITUCIÓN NACIONAL.

Que la citada ley determina que la COMISIÓN BICAMERAL PERMANENTE tiene competencia para pronunciarse respecto de la validez o invalidez de los Decretos de Necesidad y Urgencia, así como elevar el dictamen al plenario de cada Cámara para su expreso tratamiento, en el plazo de DIEZ (10) días hábiles.

Que el Artículo 22 de la Ley N° 26.122 dispone que las Cámaras se pronuncien mediante sendas resoluciones, y que el rechazo o aprobación de los decretos deberá ser expreso conforme lo establecido en el Artículo 82 de la Carta Magna.

Que ha tomado intervención la Dirección General de Asuntos Jurídicos del MINISTERIO DE TRANSPORTE.

Que la presente medida se dicta de acuerdo a las facultades emergentes del Artículo 99, incisos 2 y 3, de la CONSTITUCIÓN NACIONAL y de la Ley N° 25.561 y sus modificatorias y de acuerdo a los Artículos 2°, 19 y 20 de la Ley N° 26.122.

Por ello,

EL PRESIDENTE DE LA NACIÓN ARGENTINA EN ACUERDO GENERAL DE MINISTROS

DECRETA:

Artículo 1° — Apruébase el Régimen de Redeterminación de Precios de Contratos de Obra Pública y de Consultoría de Obra Pública de la Administración Pública Nacional que como Anexo I forma parte del presente decreto.

Art. 2° — Las disposiciones del presente decreto serán de aplicación a la Administración Pública Nacional en los términos de lo previsto en el artículo 8° inciso a) de la Ley de Administración Financiera y de los Sistemas de Control del Sector Público Nacional N° 24.156 y sus modificatorias.

Art. 3° — Invítase a las Provincias, a la CIUDAD AUTÓNOMA DE BUENOS AIRES, a los Municipios, a las empresas y sociedades del Estado, a las sociedades anónimas con participación estatal mayoritaria y a los Fondos Fiduciarios integrados total o parcialmente con bienes y/o fondos del ESTADO NACIONAL, a adherir a lo establecido en el presente decreto o a dictar normas similares en sus respectivas jurisdicciones.

Art. 4° — Créase en el ámbito del MINISTERIO DEL INTERIOR, OBRAS PÚBLICAS Y VIVIENDA, la COMISIÓN DE CONTROL Y SEGUIMIENTO del Régimen de Redeterminación de Precios de Contratos de Obra Pública y de Consultoría de Obra Pública de la Administración Pública Nacional.

Art. 5° — La COMISIÓN DE CONTROL Y SEGUIMIENTO creada por el Artículo 4° de la presente medida, tendrá las siguientes funciones:

a) Analizar la problemática del sector de la construcción y proponer medidas o políticas para superar las mismas, así como también soluciones ante posibles controversias que pudieran suscitarse como consecuencia de la aplicación de la presente medida.

b) Analizar las dificultades que afectan a la política en materia de contrataciones de obra pública y consultoría de obra pública a fin de proponer alternativas de abordaje y solución de las mismas.

c) Proponer acciones que contribuyan a otorgar certeza y transparencia a los procedimientos de redeterminación de precios que se realicen por aplicación del Régimen de Redeterminación de Precios de Contratos de Obra Pública y de Consultoría de Obra Pública de la Administración Pública Nacional que se aprueba como Anexo I por el Artículo 1° de la presente medida.

d) Proponer mejoras en los sistemas de información y modificaciones en los procedimientos de redeterminación de precios y de fijación de índices para establecer los costos de los materiales y de los demás bienes incorporados a la obra o servicio.

e) Colaborar con el INSTITUTO NACIONAL DE ESTADÍSTICA Y CENSOS (INDEC), administración desconcentrada actuante en el ámbito del MINISTERIO DE HACIENDA Y FINANZAS PÚBLICAS, en la implementación de los precios de referencia a utilizar para el procedimiento de redeterminación de precios.

f) Monitorear las variaciones de las alícuotas impositivas, aduaneras o de cargas sociales, que incidan sobre los precios a pagar a los contratistas.

g) Requerir información y solicitar asistencia a organismos públicos y entidades privadas para mejorar los procedimientos de redeterminación de precios y de contratación de obra pública y de consultoría.

h) Elevar informes periódicos al MINISTERIO DEL INTERIOR, OBRAS PÚBLICAS Y VIVIENDA, al MINISTERIO DE TRANSPORTE y al MINISTERIO DE ENERGÍA Y MINERÍA detallando las propuestas e inquietudes en materia de su competencia.

i) Monitorear el funcionamiento de las Comisiones de Evaluación, Coordinación y Seguimiento de los Procesos de Redeterminación de Precios que actúen en cada jurisdicción, en el marco de lo previsto en el Artículo 20 del Régimen de Redeterminación de Precios de Contratos de Obra Pública y de Consultoría de Obra Pública de la Administración Pública Nacional que se aprueba como Anexo I por el Artículo 1° de la presente medida.

j) Dictar su reglamento interno de funcionamiento.

Art. 6° — La COMISIÓN DE CONTROL Y SEGUIMIENTO creada por el Artículo 4° de la presente medida, estará integrada, con carácter "ad honorem", por DOS (2) representantes de cada uno de los siguientes organismos y entidades:

a) MINISTERIO DEL INTERIOR, OBRAS PÚBLICAS Y VIVIENDA.

b) MINISTERIO DE TRANSPORTE.

c) MINISTERIO DE ENERGÍA Y MINERÍA.

d) UNIÓN OBRERA DE LA CONSTRUCCIÓN DE LA REPÚBLICA ARGENTINA (UOCRA).

e) CÁMARA ARGENTINA DE LA CONSTRUCCIÓN (CAC).

La COMISIÓN DE CONTROL Y SEGUIMIENTO, a los fines de su integración, podrá convocar a representantes de otras instituciones del sector público y privado con competencias y/o intereses en materia de obra pública y/o consultoría de obra pública, no enumeradas precedentemente.

Asimismo, la COMISIÓN DE CONTROL Y SEGUIMIENTO podrá estar integrada por TRES (3) Senadores y TRES (3) Diputados del HONORABLE CONGRESO DE LA NACIÓN, invitándose a cada una de las Cámaras a que propongan los mismos.

Art. 7° — Establécese que el señor Subsecretario de Coordinación de Obra Pública Federal del MINISTERIO DEL INTERIOR, OBRAS PÚBLICAS Y VIVIENDA ejercerá la coordinación de la COMISIÓN DE CONTROL Y SEGUIMIENTO creada por el Artículo 4° de la presente medida, quien tendrá a su cargo la definición y el orden de los temas a tratar, la convocatoria a reuniones y la elevación de los informes pertinentes, sin perjuicio de otras funciones que podrá ejercer a los fines de dar cumplimiento a lo dispuesto en la presente medida.

Art. 8° — Facúltase al MINISTERIO DEL INTERIOR, OBRAS PÚBLICAS Y VIVIENDA, al MINISTERIO DE TRANSPORTE y al MINISTERIO DE ENERGÍA Y MINERÍA para que mediante resolución conjunta dicten las normas interpretativas, aclaratorias y/o complementarias que correspondieren.

Art. 9° — Sustitúyese el artículo 1° del Decreto N° 634 del 21 de agosto de 2003, por el siguiente texto:

"ARTÍCULO 1°.- El MINISTERIO DE ENERGÍA Y MINERÍA podrá redeterminar el canon o precio correspondiente a la parte faltante de ejecución de una Ampliación de Transporte de Energía Eléctrica en Alta Tensión o por Distribución Troncal sólo cuando el costo de los rubros principales que lo componen y que se especifican en el Anexo de este acto del que forma parte integrante, hayan alcanzado un valor tal que resulte una variación promedio de los precios del contrato de la Ampliación superior al CINCO POR CIENTO (5%). Esta redeterminación de canon o precio podrá realizarse únicamente

hasta la habilitación comercial de la Ampliación”.

Art. 10. — El presente decreto entrará en vigencia a partir de la fecha de su dictado.

Art. 11. — Dése cuenta al HONORABLE CONGRESO DE LA NACIÓN.

Art. 12. — Comuníquese, publíquese, dése a la DIRECCIÓN NACIONAL DEL REGISTRO OFICIAL y archívese. — MACRI. — Marcos Peña. — Germán C. Garavano. — Patricia Bullrich. — Alberto J. Triaca. — Carolina Stanley. — José L. Barañao. — Alejandro P. Avelluto. — Rogelio Frigerio. — Alfonso de Prat Gay. — Francisco A. Cabrera. — Ricardo Buryaile. — Javier Dietrich. — Esteban J. Bullrich. — Sergio A. Bergman. — Andrés H. Ibarra. — Juan J. Aranguren. — Oscar R. Aguad. — Jorge D. Lemus.

(Nota Infoleg: por art. 1º de la [Resolución N° 729/2016](#) del Consejo de la Magistratura B.O. 30/12/2016 se dispone la aplicación de las disposiciones del Anexo I "Régimen de Redeterminación de Precios de Contratos de Obra Pública y de Consultoría de Obra Pública de la Administración Pública Nacional" del presente Decreto, en el ámbito del Consejo de la Magistratura del Poder Judicial de la Nación, para todos los procesos licitatorios que no cuenten con oferta económica presentada a la fecha de entrada en vigencia de la Resolución CM N° 599/16 de fecha 3 de noviembre de 2016).

ANEXO I

RÉGIMEN DE REDETERMINACIÓN DE PRECIOS DE CONTRATOS DE OBRA PÚBLICA Y DE CONSULTORÍA DE OBRA PÚBLICA DE LA ADMINISTRACIÓN PÚBLICA NACIONAL

CAPÍTULO I

DISPOSICIONES GENERALES

ARTÍCULO 1º.- OBJETO. El régimen de Redeterminación de Precios de Contratos de Obra Pública y de Contratos de Consultoría de Obra Pública de la Administración Pública Nacional tiene por objeto el mantenimiento del equilibrio económico financiero de los contratos de obra pública y de consultoría de obra pública financiados total o parcialmente con fondos del Estado Nacional a través del establecimiento de valores compensatorios de las variaciones de los insumos.

ARTÍCULO 2º.- ÁMBITO DE APLICACIÓN. El presente régimen se aplica a los contratos de obra pública regidos por la Ley N° 13.064 y sus leyes modificatorias y complementarias y a los Contratos de Consultoría de Obras Públicas regidos por la Ley de Servicios de Consultoría N° 22.460 que tengan un objeto directamente relacionado con una obra pública.

Los servicios de consultoría referidos en el párrafo precedente, comprenden a los estudios, proyectos, controles y verificaciones de toda clase, necesarias para la planificación, proyecto, ejecución, mantenimiento y operación de una obra pública regida por la Ley N° 13.064 y sus leyes modificatorias y complementarias.

El Régimen de Redeterminación de Precios de Contratos de Obra Pública y de Contratos de Consultoría de Obra Pública de la Administración Pública Nacional será aplicable a los contratos comprendidos por el presente Artículo que tengan por parte a algunas de las jurisdicciones o entidades de la Administración Pública Nacional detalladas en el inciso a) del Artículo 8º de la Ley de Administración Financiera y de los Sistemas de Control del Sector Público Nacional N° 24.156 y sus modificatorias.

Los precios de estos contratos sólo podrán redeterminarse de conformidad con las disposiciones de este régimen y sus normas complementarias.

ARTÍCULO 3º.- ADMISIBILIDAD DE LA REDETERMINACIÓN DE PRECIOS. Los precios de los contratos, correspondientes a la parte faltante de ejecutar, podrán ser redeterminados a solicitud de la contratista cuando los costos de los factores principales que los componen, reflejen una variación promedio ponderada de esos precios, superior en un CINCO POR CIENTO (5%) a los del contrato o al precio surgido de última redeterminación de precios, según corresponda.

El porcentaje fijado en el párrafo precedente podrá ser modificado por resolución conjunta de los MINISTROS DEL INTERIOR, OBRAS PÚBLICAS Y VIVIENDA, de TRANSPORTE y de ENERGÍA Y MINERÍA, con la previa intervención favorable de la COMISIÓN DE CONTROL Y SEGUIMIENTO del Régimen de Redeterminación de Precios de Contratos de Obra Pública y de Consultoría de Obra Pública de la Administración Pública Nacional.

ARTÍCULO 4º.- OPORTUNIDAD DE REDETERMINACIÓN DE PRECIOS. Los precios de los contratos se redeterminarán a partir del mes en que los costos de los factores principales que los componen hayan adquirido una variación de referencia promedio que supere el límite indicado en el Artículo precedente.

Los precios de los contratos se certificarán de conformidad a lo establecido en el Artículo 9º del presente régimen.

Los nuevos precios que se determinen serán establecidos en el Acta de Redeterminación de Precios que el contratista y la comitente suscribirán al concluir el procedimiento establecido en el presente régimen.

ARTÍCULO 5º.- FACTORES PRINCIPALES DE LA ESTRUCTURA DE PRECIOS. Los nuevos precios se determinarán ponderando los siguientes factores según su probada incidencia en el precio total:

- a) El costo de los materiales y de los demás bienes incorporados a la obra.
- b) El costo de la mano de obra.

c) La amortización de equipos y sus reparaciones y repuestos.

d) Todo otro elemento que resulte significativo a criterio del comitente.

Los contratos de consultoría de obra pública sólo podrán redeterminarse en relación con las variaciones de los costos de mano de obra y de traslado. Solo en los casos en que a criterio del comitente, hubiere otros elementos que tengan probada y relevante incidencia en el precio total de la prestación, se podrá disponer la inclusión de otros factores en la estructura de ponderación y, en consecuencia, redeterminar dichos contratos de consultoría en relación con las variaciones de esos insumos.

Deberá incluirse en los Pliegos de Bases y Condiciones de cada procedimiento licitatorio la estructura de ponderación de insumos principales y las fuentes de información de los precios correspondientes.

Si la obra o servicio de consultoría fuere modificado, por razones de oportunidad, mérito o conveniencia y, como consecuencia de esa modificación, se sustituyere, modificase o suprimiere alguno de los componentes que se incluyeron en la estructura de ponderación de insumos principales, el comitente ajustará dicha estructura de ponderación en tal sentido, con la previa intervención de la Comisión de Evaluación, Coordinación y Seguimiento de los Procesos de Redeterminación de Precios, en el marco de lo previsto en el Artículo 20 del presente régimen.

ARTÍCULO 6°.- PRECIOS DE REFERENCIA. Los precios de referencia a utilizar para el procedimiento de redeterminación serán los informados por el INSTITUTO NACIONAL DE ESTADÍSTICA Y CENSOS (INDEC) o, en el caso de ser necesario, por otros organismos oficiales o especializados, aprobados por el comitente.

ARTÍCULO 7°.- FORMA DE REDETERMINACIÓN. Serán redeterminados cada uno de los precios de los ítems que componen el cómputo y presupuesto del contrato. A tal fin se utilizarán los análisis de precios o estructuras de costos de cada uno de los ítems desagregados en todos sus componentes, incluidas las cargas sociales y tributarias, o su incidencia en el precio total, los que no podrán ser modificados durante la vigencia del contrato.

Los precios o índices de referencia a utilizar para la determinación de la variación de cada factor que integran los ítems del contrato, serán los aprobados por el comitente al momento de la adjudicación.

ARTÍCULO 8°.- VARIACIÓN DE LOS PRECIOS. La variación de los precios de cada factor se calcula desde la oferta, o desde la última redeterminación, según corresponda, hasta el mes en que se haya alcanzado la variación de referencia promedio.

ARTÍCULO 9°.- NUEVOS PRECIOS. Los nuevos precios que se determinen se aplicarán a la parte de contrato faltante de ejecutar al inicio del mes en que se produce la variación de referencia promedio, excepto que se presente la situación establecida en el Artículo 12 del presente régimen.

En el supuesto de que la solicitud de redeterminación y adecuación provisoria se hubiere presentado pasados CUARENTA Y CINCO (45) días corridos contados desde el último día del mes en que se haya alcanzado la variación de referencia, los nuevos precios se aplicarán a la parte de contrato faltante de ejecutar a la fecha de aquella solicitud.

La variación promedio de los precios, siempre que se cumpla el supuesto del Artículo 3° del presente régimen, se tomará como base de adecuación provisoria de los precios del contrato prevista en el presente régimen, autorizándose a los comitentes a certificar las obras o servicios de consultoría que se ejecuten en los períodos que corresponda con los precios adecuados mediante el factor de adecuación de precios pertinente.

ARTÍCULO 10.- VARIACIONES DE CARGAS TRIBUTARIAS. Los aumentos de las alícuotas impositivas, aduaneras o de cargas sociales, trasladables al consumidor final, serán reconocidos en el precio a pagar al contratista a partir del momento en que entren en vigencia las normas que los dispongan, en su probada incidencia. Las reducciones de las alícuotas impositivas, aduaneras y/o de cargas sociales, trasladables al consumidor final, serán deducidas del precio a pagar.

ARTÍCULO 11.- RENUNCIA. La suscripción del Acta de Redeterminación de Precios, con la que culmina el procedimiento de redeterminación de precios, implica la renuncia automática del contratista a todo reclamo —interpuesto o a interponer en sede administrativa o judicial— por mayores costos, compensaciones, gastos improductivos y gastos o supuestos perjuicios de cualquier naturaleza resultantes del proceso de redeterminación y por la oportunidad de la aplicación del sistema de redeterminación de precios como resultado del cual se aprueban los precios incluidos en el acta de que se trata.

ARTÍCULO 12.- OBLIGACIONES EN MORA Y CUMPLIMIENTO PARCIAL. Los costos correspondientes a las obligaciones que no se hayan ejecutado conforme al último plan de trabajo aprobado, por causas imputables al contratista, se liquidarán con los precios correspondientes a la fecha en que debieron haberse cumplido, sin perjuicio de las penalidades que pudieren corresponder.

ARTÍCULO 13.- ANTICIPO FINANCIERO Y ACOPIO DE MATERIALES. En los contratos donde se haya previsto un pago destinado al acopio de materiales o el otorgamiento de anticipos financieros, los montos abonados por dichos conceptos no estarán sujetos al Régimen de Redeterminación de Precios de Contratos de Obra Pública y de Contratos de Consultoría de Obra Pública de la Administración Pública Nacional a partir de la fecha de su efectivo pago.

ARTÍCULO 14.- ADICIONALES Y MODIFICACIONES DEL CONTRATO. Los adicionales y modificaciones de obra o de los trabajos de consultoría estarán sujetos al mismo régimen de redeterminación de precios aplicado al contrato original. A dicho efecto, los precios serán considerados a valores de la última redeterminación de precios aprobada si la hubiere y les serán aplicables las adecuaciones provisionales de precios que se encuentren aprobadas para el contrato hasta ese

momento.

ARTÍCULO 15.- CONTRATOS CON FINANCIAMIENTO DE ORGANISMOS MULTILATERALES. Los contratos que cuentan con financiación de organismos multilaterales de los cuales la Nación Argentina forma parte se regirán por las condiciones acordadas en los respectivos contratos de préstamo y supletoriamente por el presente régimen.

Para aquellos contratos que incluyan fuentes de financiamiento provenientes del exterior, en el marco de convenios celebrados por la Nación Argentina, ya sea de instituciones bancarias o de inversión, las cuales representen un porcentaje significativo del total del proyecto u obra, el comitente podrá establecer un régimen específico, de conformidad a las condiciones acordadas en los respectivos contratos de préstamo. Supletoriamente se regirán por el presente régimen. El porcentaje referido en el presente párrafo será el establecido por resolución conjunta de los MINISTROS DEL INTERIOR, OBRAS PÚBLICAS Y VIVIENDA, de TRANSPORTE Y de ENERGÍA Y MINERÍA, el cual no podrá ser inferior al SETENTA POR CIENTO (70%).

CAPÍTULO II

PROCEDIMIENTO DE REDETERMINACIÓN DE PRECIOS

ARTÍCULO 16.- PROCEDIMIENTO. Los precios de los contratos deberán adecuarse de manera provisoria, para luego ser redeterminados definitivamente a la finalización del contrato, de acuerdo con las previsiones del presente régimen.

ARTÍCULO 17.- ADECUACIÓN PROVISORIA. Los contratistas solicitarán las adecuaciones provisorias sucesivas que se encuentren habilitadas por el presente régimen, correspondiendo la redeterminación definitiva de precios del contrato al finalizar el mismo, la que comprenderá todas las adecuaciones provisorias aprobadas.

ARTÍCULO 18.- PAUTAS PARA LA REDETERMINACIÓN DE PRECIOS. La redeterminación de precios regida por el presente régimen, deberá contemplar las siguientes pautas procedimentales:

- a) La solicitud de redeterminación de precios que realice el contratista debe respetar la estructura de precios por ítem presentada en el análisis de precios que forman parte de la oferta.
- b) Se redeterminarán los precios de cada uno de los ítems que componen el contrato.
- c) Los Pliegos de Bases y Condiciones de los procedimientos licitatorios deben incluir como normativa aplicable el presente régimen. Asimismo, cada jurisdicción u organismo debe incluir en la documentación licitatoria, la estructura de ponderación respectiva, conforme lo dispuesto en el Artículo 5° del presente régimen.
- d) La variación promedio debe calcularse como el promedio ponderado de las variaciones de precios de cada insumo, conforme a lo expuesto en el Artículo 8° del presente régimen.
- e) Las solicitudes de redeterminación de precios deben ser acompañadas de los antecedentes documentales e información de precios o índices suficientes y/o aquellos que el comitente exija en la documentación licitatoria junto con la solicitud de adecuación provisoria.
- f) Los nuevos precios que se determinen se aplicarán a la parte del contrato faltante de ejecutar, de conformidad con lo dispuesto en el Artículo 9° del presente régimen.

ARTÍCULO 19.- PLIEGOS DE BASES Y CONDICIONES. Los Pliegos de Bases y Condiciones de los procedimientos licitatorios incluirán:

- a) El Régimen de Redeterminación de Precios de Contratos de Obras Pública y de Consultoría de Obra Pública de la Administración Nacional, como norma aplicable.
- b) La estructura de ponderación de insumos principales o la estructura de costos estimada —la que también será de aplicación para establecer el porcentaje de adecuación provisoria— y las fuentes de información de los precios correspondientes.
- c) La obligación de los oferentes de presentar conjuntamente con la oferta la documentación que se indica a continuación:
 - I. El presupuesto desagregado por ítem, indicando volúmenes o cantidades respectivas y precios unitarios, o su incidencia en el precio total, cuando corresponda.
 - II. Los análisis de precios o estructura de costos de cada uno de los ítems, desagregados en todos sus componentes, incluyendo cargas sociales y tributarias.
 - III.- Los precios de referencia asociados a cada insumo incluido en los análisis de precios o en la estructura de costos, de conformidad con lo establecido en el Artículo 6 del presente régimen.
 - IV. El presupuesto desagregado por ítem y los análisis de precios o estructura de costos de cada uno de los ítems en soporte digital.

La falta de alguno de los elementos señalados precedentemente, implicará descalificación de la oferta correspondiente.

- d) Modelo de solicitud de adecuación provisoria y redeterminación definitiva.

ARTÍCULO 20.- COMISIONES DE EVALUACIÓN, COORDINACIÓN Y SEGUIMIENTO DE LOS PROCESOS DE REDETERMINACIÓN DE PRECIOS. Cada jurisdicción u organismo creará una Comisión de Evaluación, Coordinación y Seguimiento de los Procesos de Redeterminación de Precios, la que intervendrá como órgano asesor técnico en los procedimientos de redeterminación de precios.

Dichas Comisiones podrán asesorar a la autoridad competente en todos los proyectos de pliegos licitatorios que contengan cláusulas de redeterminación de precios.

CAPÍTULO III

PROCEDIMIENTO DE ADECUACIÓN PROVISORIA DE PRECIOS

ARTÍCULO 21.- SOLICITUD DE ADECUACIÓN PROVISORIA DE PRECIOS. Las solicitudes de adecuación provisoria de precios deberán peticionarse ante el comitente, hasta TREINTA (30) días corridos anteriores a la finalización de la ejecución de la obra o prestación del servicio. Vencido dicho plazo, ninguna solicitud será aceptada.

ARTÍCULO 22.- PLAZO. El plazo total del precitado procedimiento no podrá exceder los TREINTA (30) días hábiles contados desde presentada la solicitud hasta la firma del acto administrativo que se emita, para aceptar o denegar la adecuación provisoria.

ARTÍCULO 23.- PORCENTAJE DE ADECUACIÓN PROVISORIA. Las adecuaciones provisorias de precios serán equivalentes al NOVENTA POR CIENTO (90%) de la variación de referencia dicho porcentaje podrá ser modificado por resolución conjunta del MINISTERIO DEL INTERIOR, OBRAS PÚBLICAS Y VIVIENDA, del MINISTERIO DE TRANSPORTE y del MINISTERIO DE ENERGÍA Y MINERÍA. Las diferencias resultantes entre las adecuaciones provisorias de precios y las redeterminaciones definitivas serán liquidadas a valores del mes de la última redeterminación.

ARTÍCULO 24.- TRATAMIENTO DE PAGOS DE ACOPIO Y/O ANTICIPO FINANCIERO. En los contratos donde se haya previsto el pago de acopio de materiales y/o anticipos financieros, el porcentaje de adecuación se aplicará sobre el monto del certificado de avance neto de anticipo y/o acopio pagado.

ARTÍCULO 25.- DETERMINACIÓN DE LA VARIACIÓN DE REFERENCIA. La variación de referencia se establecerá utilizando los índices que surjan de la última publicación del organismo oficial que corresponda, al momento de la solicitud, conforme a lo establecido en el Artículo 6° del presente régimen.

ARTÍCULO 26.- FORMA DE SOLICITUD DE ADECUACIÓN PROVISORIA. El contratista deberá solicitar la adecuación provisoria de acuerdo al modelo de nota que como Anexo IA forma parte integrante del presente, en la que deberá constar la solicitud de redeterminación de precios del contrato respectivo, conforme a la normativa vigente. En dicha presentación se deberá acreditar que se ha verificado la variación de referencia establecida en el presente régimen, mediante el detalle del cálculo respectivo y acompañando la copia de respaldo de los índices utilizados para el cálculo.

ARTÍCULO 27.- ACTUACIÓN DE LA COMISIÓN DE EVALUACIÓN, COORDINACIÓN Y SEGUIMIENTO DE LOS PROCESOS DE REDETERMINACIÓN DE PRECIOS. Recibida la petición y corroborado el cumplimiento de los requisitos de admisibilidad, la Comisión de Evaluación, Coordinación y Seguimiento de los Procesos de Redeterminación de Precios que corresponda, procederá a registrarla y a emitir el pertinente informe.

El informe deberá:

- a) Verificar la procedencia de la solicitud presentada, en función de la documentación contractual.
- b) En caso de que el Pliego de Bases y Condiciones no cuente con la estructura de ponderación de insumos principales, propondrá una estructura de ponderación de acuerdo a las características del contrato, la que será aprobada por el comitente, en el plazo de TREINTA (30) días corridos de interpuesto el pedido. En este supuesto el plazo previsto en el Artículo 22 del presente régimen se contará a partir de la aprobación de la estructura de ponderación correspondiente.
- c) Verificar la correspondencia de los índices utilizados y el cálculo de la variación de referencia a fin de determinar si se encuentra habilitado el procedimiento de redeterminación solicitado.
- d) Determinar el porcentaje de variación a aprobar y el mes a partir del cual corresponde aplicar dicho porcentaje.
- e) Fijará el nuevo monto de la garantía de contrato teniendo en cuenta el porcentaje de variación de referencia que corresponde reconocer respetando el porcentaje estipulado en el contrato para dicha garantía.

El pago de cada certificado que incluya adecuaciones de precios o redeterminaciones de precios no puede ser liberado hasta que el contratista no presente una garantía de contrato a satisfacción del comitente de similar calidad que la original aprobada, en reemplazo de la anterior, por el monto total fijado.

ARTÍCULO 28.- ACTO ADMINISTRATIVO DE APROBACIÓN O RECHAZO DE LA ADECUACIÓN PROVISORIA. En el supuesto de ser procedente la solicitud de adecuación provisoria, la máxima autoridad de la jurisdicción u organismo emitirá el correspondiente acto administrativo aprobatorio de la adecuación provisoria de precios, previa intervención del servicio jurídico permanente competente.

Dicho acto dejará constancia de que se han cumplimentado los requisitos legales exigidos por la normativa vigente y fijará la adecuación provisoria de precios determinada, el mes a partir del cual corresponde su aplicación y el nuevo monto de la garantía de contrato que debe integrar el contratista.

En este acto administrativo los comitentes deberán adecuar, si correspondiere, el plan de trabajos y la curva de inversiones de la obra o del servicio de consultoría, sin exceder las previsiones presupuestarias y financieras que permitan el cumplimiento del nuevo precio contractual.

En el supuesto de que no se cumplimenten los extremos exigidos por el presente régimen, la máxima autoridad de la jurisdicción u organismo dictará el acto administrativo por el cual se rechace la solicitud de adecuación provisoria, previa intervención del servicio jurídico permanente competente.

La máxima autoridad de la jurisdicción u organismo podrá delegar la aprobación o rechazo de las adecuaciones provisorias de precios enmarcadas en el presente régimen.

ARTÍCULO 29.- NOTIFICACIÓN DE ADECUACIÓN PROVISORIA. El acto administrativo que apruebe o el que rechace la solicitud de adecuación provisoria o aquél que dispusiere de oficio la adecuación provisoria deberá ser notificado fehacientemente al contratista de conformidad con lo dispuesto en la Ley Nacional de Procedimientos Administrativos N° 19.549 y su decreto reglamentario.

En los casos en que los Pliegos de Bases y Condiciones de los procedimientos licitatorios hubieran exigido la denuncia de una casilla de correo electrónico con la formalidad de declaración jurada, la notificación prevista en el párrafo precedente podrá efectuarse por ese medio.

ARTÍCULO 30.- NUEVAS VARIACIONES. Advertida la existencia de nuevas variaciones de referencia que habiliten el mecanismo de redeterminación de precios y siempre que se cumpla con el plazo establecido en el Artículo 21, el contratista podrá solicitar nuevas adecuaciones provisorias de precios, cumplimentando nuevamente los requisitos exigidos por el presente régimen. Las adecuaciones provisorias de precios se tomarán como base para las siguientes que pudieren sustanciarse.

CAPÍTULO IV

REDETERMINACIÓN DEFINITIVA DE PRECIOS

ARTÍCULO 31.- REDETERMINACIÓN DEFINITIVA DE PRECIOS. El comitente procederá a realizar el cálculo correspondiente a la redeterminación de precios definitiva que se corresponda con las adecuaciones provisorias aprobadas al finalizar el contrato.

Sin perjuicio de lo expuesto, el comitente, de oficio o a pedido del contratista, en atención a las características particulares del contrato o a otras circunstancias que así lo exijan, podrá efectuar redeterminaciones definitivas durante la ejecución del contrato, con la periodicidad que se estime necesario.

ARTÍCULO 32.- PRESENTACIÓN DEL CONTRATISTA. En su presentación el contratista deberá acompañar el cálculo correspondiente a la redeterminación de precios definitiva, conforme la normativa vigente. Dicho cálculo debe ser presentado, además, en soporte digital y de forma tal que permita la trazabilidad del mismo para su verificación dentro de los NOVENTA (90) días corridos posteriores a la suscripción del acta de recepción provisoria.

ARTÍCULO 33.- INTERVENCIÓN DE LAS COMISIONES DE EVALUACIÓN, COORDINACIÓN Y SEGUIMIENTO DE LOS PROCESOS DE REDETERMINACIÓN DE PRECIOS. Corroborado el cumplimiento de los requisitos exigidos por el presente régimen, la Comisión de Evaluación, Coordinación y Seguimiento de los Procesos de Redeterminación de Precios correspondiente a la jurisdicción u organismo del comitente, verificará o efectuará los cálculos, según corresponda, y emitirá el respectivo Informe de Redeterminación Definitiva de Precios del Contrato.

ARTÍCULO 34.- ACTA DE REDETERMINACIÓN DE PRECIOS. El contratista y el comitente suscribirán una Acta de Redeterminación de Precios en la que se determinarán los nuevos precios contractuales, que, como mínimo, deberá contener:

- a) La solicitud del contratista.
- b) Los precios redeterminados del contrato, con indicación del mes para el que se fijan dichos precios.
- c) El incremento de la obra o servicio de consultoría, expresado en monto y en porcentaje, correspondiente al período que se analiza.
- d) Los análisis de precios o la estructura de costos, como así también los precios o índices de referencia utilizados.
- e) La nueva curva de inversiones y el plan de trabajo, si correspondiere.
- f) Constancia de que la suscripción del Acta de Redeterminación de Precios implica la renuncia automática de la contratista a todo reclamo, con el alcance previsto en el Artículo 11 del presente régimen.
- g) Deberá establecer expresamente la finalización de los procedimientos de adecuaciones provisorias, consignando la diferencia en más o en menos que corresponderá ser certificada, la que será liquidada a valores de la fecha de la última redeterminación.

En el caso de que existan adecuaciones provisorias aprobadas posteriores a la redeterminación que se apruebe en el Acta de Redeterminación de Precios, en virtud de lo previsto en el segundo párrafo del Artículo 31 del presente régimen, las mismas no serán modificadas y se seguirán aplicando en los porcentajes que fueron aprobados.

ARTÍCULO 35.- INTERVENCIÓN DEL SERVICIO JURÍDICO. Previo a la suscripción del Acta de Redeterminación de Precios tomará la intervención de su competencia el servicio jurídico permanente de la jurisdicción u organismo del comitente.

ARTÍCULO 36.- SUSCRIPCIÓN DEL ACTA DE REDETERMINACIÓN DE PRECIOS. Cumplido lo establecido en los Artículos precedentes, el comitente y el contratista suscribirán, el Acta de Redeterminación de Precios correspondiente, la que producirá efectos una vez aprobada conforme con lo dispuesto en el Artículo 37 del régimen.

ARTÍCULO 37.- ACTO ADMINISTRATIVO DE APROBACIÓN O RECHAZO DEL ACTA DE REDETERMINACIÓN DE PRECIOS. En caso de que el procedimiento seguido se ajuste a las previsiones del presente régimen, la máxima autoridad de la jurisdicción u organismo emitirá el correspondiente acto administrativo aprobatorio del acta de redeterminación de precios.

En caso contrario, la máxima autoridad de la jurisdicción u organismo dictará el acto administrativo por el cual se rechaza la de redeterminación de precios.

El plazo para resolver la aprobación o el rechazo de la redeterminación de precios será de NOVENTA (90) días hábiles.

La máxima autoridad de la jurisdicción u organismo podrá delegar la aprobación o rechazo del acta de redeterminación de precios.

ARTÍCULO 38.- REDETERMINACIÓN CON SALDO A FAVOR DEL COMITENTE. En el caso de que la redeterminación definitiva del precio del contrato arroje saldo a favor del Administración Pública, el comitente procederá al descuento resultante en el próximo pago que debiera realizar. Si no hubiere pagos posteriores que realizar, requerirá la devolución al contratista en un plazo de TREINTA (30) días corridos contados desde que fuera notificado en tal sentido, bajo apercibimiento de ejecutar el fondo de garantía o, en su defecto, de iniciar las acciones judiciales pertinentes para su cobro.

ARTÍCULO 39.- CERTIFICADOS. A los certificados emitidos como consecuencia de la aplicación del Régimen de Redeterminación de Precios de Contratos de Obra Pública y de Consultoría de Obra Pública de la Administración Pública Nacional —ya sean emitidos en virtud de redeterminaciones definitivas o adecuaciones provisorias—, les será de aplicación la normativa vigente que rige a los certificados de obra.

CAPÍTULO V

CLÁUSULAS TRANSITORIAS

CLÁUSULA 1a.- En los casos de procedimientos de selección del contratista con oferta económica presentada y que no se encuentren adjudicados, el comitente podrá optar entre dejar sin efecto la licitación o solicitar a los oferentes calificados la aceptación de la aplicación a su oferta del presente régimen. En el caso de que los oferentes de los procedimientos mencionados en esta cláusula desistieran de la aplicación del presente régimen, no serán pasibles de penalización alguna por este motivo, aun cuando hubiere penalizaciones previstas en los Pliegos de Bases y Condiciones.

Los oferentes que adhieran a la aplicación del presente régimen en virtud de lo previsto en esta cláusula, y cuyas ofertas hubieren sido presentadas en el plazo de SEIS (6) meses anterior a la entrada en vigencia del presente régimen, deberán aceptar una quita en el monto de su oferta equivalente al CINCO POR CIENTO (5 %).

CLÁUSULA 2a.- Podrá aplicarse el Régimen de Redeterminación de Precios de Contratos de Obra Pública y de Consultoría de Obra Pública de la Administración Nacional, a los contratos de obra pública y a todos aquellos contratos que les fuera de aplicación el Decreto N° 1295 de fecha 19 de julio de 2002 y se encontraren adjudicados o en ejecución al momento de la entrada en vigencia del presente decreto.

La aplicación aquí prevista se realizará de conformidad y con los límites establecidos a continuación:

a) Los contratistas podrán adherirse al presente régimen, dentro del plazo de SESENTA (60) días de su entrada en vigencia. La adhesión deberá requerirse por escrito de acuerdo a la nota modelo que como Anexo IB forma parte integrante del presente régimen. (**Nota Infoleg:** por art. 1° del [Decreto N° 1097/2016](#) B.O. 14/10/2016 se prorroga por el término de SESENTA (60) días hábiles, el plazo previsto en el presente inciso.)

Vencido dicho plazo, ninguna solicitud de aplicación del régimen será aceptada.

En el supuesto de no adherirse, las redeterminaciones de precios que correspondan se registrarán por el sistema y la metodología de redeterminación de precios acordados, oportunamente, en los respectivos contratos.

b) Los precios de los contratos serán redeterminados a precios del mes anterior a la entrada en vigencia del presente régimen, desde los precios de la última Acta de Redeterminación aprobada o desde los precios básicos de contrato, según corresponda.

c) A tal efecto se considerará la variación de referencia operada en la estructura de ponderación de insumos principales del contrato.

d) A los fines de la fijación del nuevo precio contractual, no se aplicará lo dispuesto en el Artículo 4 "in fine" del Decreto N° 1295 de fecha 19 de julio de 2002.

e) Los precios así determinados serán de aplicación al faltante de obra existente a la fecha de entrada en vigencia del presente régimen y serán utilizados como base para futuras redeterminaciones.

f) Dichos precios serán formalizados mediante la suscripción de una Acta Acuerdo entre el comitente y el contratista.

g) Los comitentes deberán adecuar, si correspondiere, el plan de trabajos y la curva de inversiones de la obra, sin exceder las previsiones presupuestarias y financieras que permitan el cumplimiento del nuevo precio contractual.

h) Desde esta redeterminación en adelante los precios se redeterminarán de acuerdo a las previsiones del presente régimen.

i) La adhesión al régimen implicará la renuncia automática del contratista a todo reclamo por redeterminaciones anteriores no solicitadas, mayores costos, compensaciones, gastos improductivos, gastos o supuestos perjuicios de cualquier naturaleza resultantes de la aplicación de cualquier procedimiento de redeterminación y del presente capítulo.

CLÁUSULA 3a.- A las redeterminaciones de precios que correspondieren entre el período comprendido entre la fecha del contrato o de la última redeterminación aprobada —según corresponda— y la fecha de entrada en vigencia del presente decreto, les será de aplicación el Decreto N° 1295 de fecha 19 de julio de 2002.

No obstante lo establecido en el Artículo 3° del Decreto N° 1295 de fecha 19 de julio de 2002, tales redeterminaciones de precios serán de aplicación aun cuando el normal desenvolvimiento del plan de trabajos de los contratos indicados en el primer párrafo de la cláusula precedente, se hubiere visto afectado.

En tal caso, el comitente evaluará si corresponde la rescisión contractual y/o la aplicación de sanciones de conformidad a las previsiones contenidas en los respectivos contratos, cuando el plan de trabajo se hubiere visto afectado por razones imputables a la contratista.

CLÁUSULA 4a.- A todos los contratos a los que les fuere de aplicación el Decreto N° 634/2003, que se encuentren adjudicados o en ejecución al momento de entrada en vigencia del presente decreto, se les podrán aplicar las modificaciones dispuestas en virtud del Artículo 9° del presente, en las mismas condiciones establecidas en las Cláusulas precedentes.

ANEXO IA

SOLICITUD DE REDETERMINACIÓN y ADECUACIÓN PROVISORIA

FECHA SOLICITUD DD MM AAAA

CONTRATISTA

CUIT

DOMICILIO CONSTITUIDO

T.E.

DOMICILIO ELECTRONICO

OBRA

_____ (nombre completo, DNI), en mi carácter de _____ (presidente/socio gerente/apoderado), con facultades suficientes para suscribir la presente en nombre y representación del Contratista vengo a solicitar la Redeterminación de precios de la Obra/servicio de consultoría y la adecuación provisoria de precios previsto por el Decreto, acompañando el detalle de cálculo de la variación de referencia y copia de las publicaciones de las que surgen los índices utilizados.

Licitación Pública/Privada N°	
Fecha de Apertura de Ofertas	DD/MM/AAAA
Fecha de firma del Contrato	DD/MM/AAAA
Plazo Contractual	AÑOS/MESES/DIAS
Fecha de Inicio de Obra	DD/MM/AAAA
Redeterminación N°	
Porcentaje de Variación%
Mes y Año del disparo	MM/AAAA

Manifiesto con carácter de Declaración Jurada la veracidad de los datos consignados.

Saludo a Ud. muy atentamente.

.....
FIRMA Y ACLARACIÓN

ANEXO IB

CONTRATISTA

CUIT

DOMICILIO CONSTITUIDO

T.E.

DOMICILIO ELECTRONICO

LICITACION PUBLICA/PRIVADA N°

OBRA

_____ (nombre completo, DNI), en mi carácter de _____ (presidente/socio gerente/apoderado), con facultades suficientes para suscribir la presente en nombre y representación del Contratista vengo a adherir al régimen previsto por la Cláusula Transitoria Segunda del Decreto.....

Asimismo, renuncio a todo reclamo interpuesto o a interponer por redeterminaciones anteriores no solicitadas, mayores costos, compensaciones, gastos improductivos, gastos o supuestos perjuicios de cualquier naturaleza resultantes de la aplicación de cualquier procedimiento de redeterminación en los términos de lo dispuesto por la Cláusula Transitoria Segunda del Decreto N°

Saludo a Ud. muy atentamente.

.....
FIRMA Y ACLARACIÓN