

MUNICIPALIDAD DE MERCEDES (B)
INTENDENTE: JUAN I. USTARROZ

OBRA:

“MATERIALES y MANO DE OBRA PARA EXTENSION DE LINEA DE MEDIA TENSION 13.2 KV e INSTALACION DE TRANSFORMADOR DE 630 Kva EN PARQUE MUNICIPAL INDEPENDENCIA (SECTOR NUEVO) y MEDICION T3 EN BAJA TENSION”

(PROVISION DE MATERIALES, MANO DE OBRA Y EQUIPOS)

EXPEDIENTE MUNICIPAL N° 4843/2021

LICITACION PRIVADA N° 47/2021

PRESUPUESTO OFICIAL \$ 5.425.000,00

PLAZO DE OBRA 90 días

LUGAR DE PRESENTACIÓN DE LAS OFERTAS

OFICINA DE COMPRAS Y LICITACIONES

- I. Memoria Descriptiva.
- II. Bases y Condiciones Generales y Particulares.
- III. Especificaciones Técnicas Generales.
- IV. Especificaciones Técnicas Particulares.
- V. Presupuesto oficial.
- VI. Planilla para cotizar.
- VII. Domicilio especial y Ratificación de oferta.
- VIII. DDJJ de visita al sitio de obra.
- IX. Fórmula para desglosar: Jurisdicción judicial
- X. Planos y detalles.



SUC. MERCEDES (B)

PARTE 1
MEMORIA DESCRIPTIVA

NOMBRE DE LA OBRA: Parque Nuevo Municipal

OBJETO DEL PROYECTO:

Atender solicitud de la Municipalidad para Proveer llevar energía eléctrica a varios sectores ubicados en parque nuevo municipal –de la ciudad de Mercedes.-

(Se adjunta plano en SGP).

DATOS:

Proyecto SGP N°	524788
Cliente	Municipalidad
Ubicación	Parque nuevo Municipal
Tipo de Cliente	T3 BT
Potencia en KW	425 KW
Tipo de Obra	Tendido LAMT – CT – Med. T3
Monto Total de la Obra	\$ 5.425.000
Fecha estimada de inició	Sept/2021
Fecha estimada Final	nov/2021

Generalidades

Para atender la solicitud de la Municipalidad es necesario realizar la siguiente obra.

1. Tendido de 388 m de línea aérea de media Tensión de 3 x1 x 35 mm en Al. Desnudo 13,2 KV.
2. Construcción equipamiento y montaje de un centro de transformación tipo plataforma de 630 KVA sobre columna de H° A° en línea de MT 13,2 KV.
3. Medición T3 en BT

PARTE 2

BASES Y CONDICIONES GENERALES

CAPITULO I – DISPOSICIONES GENERALES

Artículo 1.- Objeto de llamado.

La presente Licitación Privada tiene por objeto la realización de la obra **“MATERIALES y MANO DE OBRA PARA EXTENSION DE LINEA DE MEDIA TENSION 13.2 KV e INSTALACION DE TRANSFORMADOR DE 630 Kva EN PARQUE MUNICIPAL INDEPENDENCIA SECTOR NUEVO y MEDICION T3 EN BAJA TENSION”**, en el partido de Mercedes, según características mencionadas en el detalle en las Cláusulas Particulares y especificaciones técnicas que constituyen el presente pliego.

Artículo 2.- Alcance. Régimen Legal.

El presente Pliego establece en forma clara y precisa las obligaciones que contraen y los derechos que adquieren la Municipalidad, el Oferente que presenta una propuesta en la licitación, y la empresa Contratista que resulta adjudicatario de la obra licitada (La Contratista).

Todo cuanto no esté previsto en el presente pliego, será resuelto de acuerdo con las disposiciones de:

- a) La Ley Orgánica de las Municipalidades (Decreto-Ley 6769/58) y sus modificatorias, Leyes concordantes y Decretos que las reglamenten.-
- b) Las Ordenanzas Generales o Particulares de aplicación para el Partido de Mercedes, y los Decretos Municipales que las reglamenten, relativos a la ejecución de las obras públicas.-
- c) Ley de Obras Públicas de la Provincia de Buenos Aires (Ley Nº 6.021), sus modificatorias y Decretos reglamentarios, que serán de aplicación supletoria para todo aquello que no esté específicamente establecido en las normas y documentación citadas anteriormente o que, estando especificado, dé lugar a confusión o duda.-
- d) El Decreto Provincial Nº 2980/00 sobre la Reforma de la Administración Financiera del Ámbito Municipal, su supletorio el Reglamento de Contabilidad, y Disposiciones de Administración del Honorable Tribunal de Cuentas.
- e) El Decreto municipal de llamado a licitación.
- f) El presente Pliego de Bases y Condiciones.

Artículo 3 - Vista y obtención del pliego.

El pliego de bases y condiciones de la obra estará disponible para su vista sin cargo en la Municipalidad y podrá ser adquirido sin costo alguno, en la SECRETARÍA DE OBRAS y

SERVICIOS PUBLICOS, en días y horas hábiles administrativos, hasta UN (1) día hábil administrativo previo a la fecha final de presentación de las ofertas.

Artículo 4 - Presupuesto oficial.

El presupuesto oficial asciende a la suma de **PESOS CINCO MILLONES CUATROCIENTOS VEINTICINCO MIL (\$ 5.425.000,00)**.

Artículo 5 - Consultas. Circulares aclaratorias o modificatorias de la fecha de apertura.

Los interesados podrán realizar por escrito, mediante correo electrónico a la dirección institucional **licitaciones@mercedes.gov.ar** o nota formal presentada en la Oficina de compras, consultas sobre los términos de la presente licitación, hasta DOS (2) días previos a la fecha final de presentación de las ofertas. La respuesta a dichas consultas se realizará por correo electrónico o mediante nota formal a las direcciones informadas por el oferente respectivo.

La Municipalidad, de oficio o en virtud de alguna consulta cuya respuesta entienda que corresponde comunicar en forma general, podrá emitir circulares aclaratorias al pliego, las que pasarán a formar parte de éste. Dichas circulares serán notificadas a los interesados que hayan retirado el pliego, y publicada.

La Municipalidad, si lo juzga necesario, podrá también formular aclaraciones de oficio mediante circulares sin consulta.

Asimismo, la Municipalidad podrá prorrogar la fecha de apertura de ofertas mediante una circular dictada al efecto, la que será parte integrante del pliego. Dicha circular deberá notificarse a quienes hayan retirado el Pliego, y publicada por los mismos medios que la convocatoria original.

Todas las circulares que se remitan llevarán numeración corrida, pasarán a formar parte de la documentación licitatoria.

CAPITULO II - SISTEMA DE CONTRATACION

Artículo 6 - Contratación por unidad de medida.

Las obras se contratarán por el sistema de unidad de medida, sobre la base de la cantidad de unidades determinadas en el presupuesto oficial y de los precios unitarios establecidos en la propuesta por el adjudicatario.

El monto total se expresará en letras y números, teniendo validez en caso de discordancia lo expresado en letras.

Dentro del monto de cada ítem del Contrato se entenderá incluido el costo de todos los trabajos que, sin estar expresamente indicados en la documentación contractual, sean

imprescindibles ejecutar o proveer para que la obra resulte concluida con arreglo a su fin y a lo previsto en tal documentación.

Las cantidades o metrajes consignados en el presupuesto oficial, que el Oferente deberá respetar en su cotización, serán reajustados en más o en menos, según medición de lo realmente ejecutado, y certificada su diferencia con el procedimiento fijado en el presente Pliego.

CAPITULO III - OFERENTES

Artículo 7 - Capacidad legal.

Los Oferentes deberán tener capacidad legal para obligarse y estar inscriptos en el Registro de Licitadores de Obras Públicas de la Municipalidad de Mercedes o haber iniciado el trámite de incorporación, conforme lo establece el artículo 140º de la Ley Orgánica de las Municipalidades.

Asimismo, deben cumplir con las condiciones formales y sustanciales del presente Pliego y contar con la capacidad civil, técnica y económica-financiera suficientes como para ejecutar los trabajos requeridos.

Artículo 8 - Capacidad Civil.

Pueden ser Oferentes las personas físicas y jurídicas legalmente constituidas, las Uniones Transitorias (U.T.) y los consorcios de cooperación que reúnan los recaudos establecidos en el presente Pliego.

El plazo de constitución de las sociedades comerciales no podrá ser inferior al plazo de ejecución de los trabajos que contraten, ni de sus prórrogas o ampliaciones. En caso de no existir plazo de duración del contrato social, se entenderá que el mismo se extiende, como mínimo, al previsto para la construcción y recepción definitiva de la obra.

Artículo 9 - Ejecución de Obras por Empresas Asociadas.

Los Oferentes que deseen presentarse constituyendo Uniones Transitorias (U.T.), encuadradas en los artículos 1463 y siguientes del Código Civil y Comercial de la Nación, deberán cumplimentar lo establecido en el presente Pliego y acompañar el compromiso formal de constitución de la misma. No cumplir con estos requisitos será motivo suficiente de rechazo de la propuesta de la U.T.

En caso de U.T., los informes, documentos y cifras correspondientes a cada socio se adicionarán proporcionalmente a su porcentaje de participación en la U.T. Cuando las obras presentadas como antecedentes correspondan a una U.T., el Oferente que las presente podrá acreditar como máximo la proporción que corresponda a su porcentaje de participación en dicha U.T. En caso de resultar adjudicataria una U.T. deberá presentar el

contrato de constitución definitivo inscripto en el Registro Público correspondiente, en copia legalizada por Escribano Público, como requisito previo a la firma del Contrato. La falta de cumplimiento de este requisito determinará la revocación de la adjudicación con la pérdida de la garantía de mantenimiento de la propuesta.

En el instrumento público a presentarse oportunamente deberá constar:

- a) El compromiso expreso de responsabilidad principal, solidaria e ilimitada de todas y de cada una de las empresas asociadas, por el cumplimiento de todas las obligaciones emergentes del Contrato.
- b) El compromiso de mantener la vigencia de la U.T. por un plazo no menor al fijado para el cumplimiento de todas las obligaciones emergentes del Contrato.
- c) El compromiso de no introducir modificaciones en los Estatutos de las empresas integrantes que importen una alteración de la responsabilidad, sin la aprobación previa de la Municipalidad.
- d) El compromiso de actuar exclusivamente bajo la representación unificada aquí establecida, en todos los aspectos concernientes al Contrato.

Cada una de las partes integrantes de la U.T. deberá presentar la totalidad de la documentación que se exige a las sociedades legalmente constituidas debiendo unificar el domicilio y la personería.

En las mismas condiciones podrán ofertar los oferentes que deseen presentarse constituyendo un consorcio de cooperación, encuadrados en los artículos 1470 y siguientes del Código Civil y Comercial de la Nación, o los consorcios de cooperación ya existentes; en ambos casos y a los fines del presente deberán cumplir con los mismos recaudos exigidos a las U.T.

En este proceso licitatorio, un mismo Oferente no podrá presentarse, a la vez, como Oferente individual y como parte de un Consorcio de empresas.

Artículo 10 - Capacidad técnica.

A los efectos de acreditar su capacidad técnica, el Oferente deberá presentar, una nómina de obras ejecutadas de naturaleza similar y complejidad equivalente a la cotizada, consignando el nombre del Comitente, tipo de obra, monto, plazo de ejecución y fecha de terminación. La Municipalidad podrá exigir la ampliación de los datos allí consignados y otros complementarios que estime necesarios.

En caso de U.T. los informes, documentos y cifras correspondientes a cada socio se adicionarán proporcionalmente a su porcentaje de participación en la U.T.

Cuando las obras presentadas como antecedentes correspondan a una U.T, el Oferente que las presente podrá acreditar como máximo la proporción que corresponda a su porcentaje de participación en dicha U.T.

En caso de consorcios de cooperación encuadrados en los artículos 1470 y siguientes del Código Civil y Comercial de la Nación, deberán cumplir con los mismos recaudos exigidos a las U.T.

Artículo 11 - Capacidad Económico-financiera del Oferente.

Los Oferentes deberán tener la capacidad para afrontar el compromiso de la presente obra en su aspecto económico financiero, y asumir los compromisos fiscales correspondientes.

Artículo 12 - Inhabilitados para la presentación.

No podrán concurrir como Oferentes:

- a) Los agentes y funcionarios del Municipio de Mercedes y las empresas en las cuales aquéllos tuvieren una participación suficiente para formar la voluntad social, de conformidad con lo establecido en la Ley de Ética Pública, N° 25.188, y toda otra incompatibilidad vinculada con la función pública.
- b) Las personas que se encuentren inhabilitados por condena judicial.
- c) Las personas que se hallen quebrados o concursados, mientras no obtengan su habilitación judicial.
- d) Las personas que sean evasores o deudores morosos impositivos o previsionales, o deudores morosos del Fisco por decisión judicial o administrativa firme.
- e) Los condenados por delitos dolosos, por un lapso igual al doble de la condena.
- f) Las personas que se encontraren procesadas por delitos de lesa humanidad, delitos contra la propiedad o contra la Administración Pública Nacional, Provincial o Municipal o contra la fe pública o por delitos comprendidos en la Convención Interamericana contra la Corrupción.
- g) Las inhabilidades contempladas en los incisos precedentes serán también de aplicación a aquellas empresas cuyos directores, síndicos o representantes legales, se encontraren comprendidos en dichas causales o se hubieren desempeñado como directores, gerentes, síndicos, socios mayoritarios o representantes legales en sociedades que se encuentren comprendidas en dichos supuestos.
- h) De igual modo, cuando en forma individual, o las sociedades que éstos integren, se encuentren suspendidas por decisión del Registro Nacional de Constructores de Obras Públicas o hubieren sido objeto de rescisión por su culpa, de contratos administrativos.

Artículo 13 - Constitución de domicilio.

Al momento de retirar el Pliego, los interesados deberán informar su nombre o razón social, CUIT, correo electrónico e informar domicilio legal y real donde serán las válidas las notificaciones que se cursen con motivo de la presente contratación.

Si lo modificara antes de vencido el plazo de validez de su propuesta, deberá comunicar el cambio de domicilio en forma inmediata y fehaciente a la Municipalidad de Mercedes

Artículo 14 - Informes que suministra la Municipalidad.

La Municipalidad suministra únicamente los informes contenidos en la documentación licitatoria. Cuando tal documentación incluya anteproyectos, cómputos y presupuestos oficiales, éstos tendrán carácter indicativo. No comprometen al Municipio, y corresponde al Oferente su verificación.

Artículo 15 - Conocimiento y conformidad con la documentación licitatoria.

La sola presentación de la propuesta implica que el Oferente acepta todas y cada una de las obligaciones que surgen de la documentación licitatoria; tales como el perfecto conocimiento de la obra a ejecutar, su sitio de emplazamiento y la aceptación de todas las normas y documentos.

Artículo 16 - Informes que deben obtener los Oferentes. Visita al sitio de la Obra.

Además de estudiar exhaustivamente la documentación licitatoria, es obligación del Oferente recoger en el lugar de la obra toda la información complementaria que pueda obtenerse por la observación del terreno y sus adyacencias y también por referencias de terceros sobre accesos, aprovisionamiento de materiales, personal, provisión de agua para uso industrial y consumo humano, disponibilidad de energía eléctrica, abastecimiento de combustible, etc., y cuantos otros antecedentes que considere necesarios, de manera tal que le puedan permitir una exacta apreciación de las características de los trabajos, sus dificultades y su costo. Podrá incluso efectuar, si las condiciones de accesibilidad y seguridad así se lo permiten, un replanteo preliminar de obra, teniendo en cuenta que los trabajos enumerados en el anteproyecto suministrado por la Municipalidad de Mercedes, como también los mencionados en las Especificaciones Técnicas Particulares, no excluyen todo otro trabajo que sea necesario para la correcta terminación de la obra.

Asimismo, deberán informarse respecto de la configuración y naturaleza del terreno y del subsuelo, sin que estas informaciones substraigan al organismo autor del proyecto de la responsabilidad que determina el artículo 5° de la Ley N° 6.021.

CAPITULO IV - LAS OFERTAS

Artículo 17 - Lugar y término de presentación de las ofertas.

Las ofertas serán presentadas en la **OFICINA DE COMPRAS y LICITACIONES** hasta la fecha final de presentación de las ofertas. Cumplido dicho término, no se recibirá propuesta

alguna, cualquiera sea la causal de retraso invocada y aun cuando no hubiese comenzado la apertura de sobres.

Las propuestas que se reciban después del día y hora fijadas, serán rechazadas y devueltas sin abrir con prescindencia de la fecha en la que fueron despachadas. El Municipio no asume responsabilidad alguna, ni admitirá reclamos por la no apertura de dicha oferta.

Artículo 18 - Forma de presentación de las ofertas.

Las ofertas deberán presentarse redactadas en idioma nacional, sin enmiendas, raspaduras o errores que no hayan sido debidamente salvados. Se presentarán en original y una (1) copia, foliadas y debidamente firmadas y selladas en todas sus hojas por el representante legal, y el representante técnico, del Oferente.

La presentación de la oferta significará de parte del Oferente el pleno conocimiento y aceptación de las cláusulas que rigen el llamado a licitación. La documentación que se presente estará contenida en un sobre cerrado.

En la cubierta del sobre se indicará la identificación de la licitación, fecha y hora de apertura de los sobres.-

Las raspaduras, interlineados, sobreimpresos y testados, deberán ser debidamente salvados por el Oferente o representante legal. Las cotizaciones se formularán en pesos. En todos los casos en que exista diferencia entre una cifra consignada en letras y en números, será válida la expresada en letras.-

En caso de duda o discrepancia, prevalecerá el original sobre la copia.

Artículo 19 - Documentos que integran la oferta.

La propuesta deberá contener, como mínimo, la siguiente documentación:

- a. Declaración jurada de Habilidad para Contratar
- b. Declaración sobre la aceptación de la jurisdicción de los juzgados de la Ciudad de Mercedes para cualquier situación judicial que se suscite.
- c. Constancia de constitución de la garantía de mantenimiento de oferta, de acuerdo a lo establecido en el presente pliego.
- d. Pliego de Bases y condiciones firmado en todas sus fojas.
- e. Descripción detallada de la oferta en planilla de cotización que se entregará adjunta al presente, discriminada, expresada en pesos, de acuerdo a los requisitos de este Pliego de Bases y Condiciones.
- f. Listado de antecedentes de obras, de naturaleza, complejidad, magnitud y volumen similar a la que se licita, ejecutadas, finalizadas o en curso.
- g. Constancia de inscripción en AFIP.

- a. En caso de consorcios de cooperación o de U.T., el acuerdo consorcial o contrato de U.T. Si se trata de una persona física, datos completos de identificación (nombres y apellido completo, tipo y número de documento de identidad, datos filiatorios). Si se trata de una persona jurídica, copia autenticada del contrato social, o estatutos o compromiso de conformación de U.T. o de consorcio de cooperación, si correspondiera, y demás documentos societarios habilitantes. El plazo de constitución de las sociedades comerciales no podrá ser inferior al plazo de ejecución de los trabajos que contraten, ni de sus prórrogas o ampliaciones. En caso de no existir plazo de duración del contrato social, se entenderá que el mismo se extiende, como mínimo, al previsto para la construcción y recepción definitiva de la obra.
- b. Tendrá que especificarse nombre o razón social, CUIT, denunciar su domicilio real y sede, un correo electrónico de contacto oficial donde enviaremos las notificaciones correspondientes.

Artículo 20 - Garantía de mantenimiento de la oferta.

Los proponentes están obligados a mantener su oferta por un plazo de TREINTA (30) días corridos, computados desde la fecha del acto de apertura de ofertas. Dicho plazo se considerará automáticamente prorrogado por un período del mismo plazo, salvo que el Oferente manifieste, con CINCO (5) días de anticipación al vencimiento del primer plazo – como mínimo-, su voluntad de retirar la oferta. Dicha manifestación deberá ser efectuada por escrito y notificada en forma fehaciente a la Secretaría de Obras y Servicios Públicos de la Municipalidad de Mercedes.

El mantenimiento de la propuesta será garantizada con el equivalente del UNO por ciento (1%) del presupuesto oficial, debiendo ser presentada de acuerdo al artículo 21 del presente pliego.

Artículo 21 - Formas de la Garantía.

El Oferente deberá integrar una garantía de oferta, correspondiente al UNO POR CIENTO (1%) del presupuesto oficial y, en su caso, de Contrato, correspondiente al CINCO POR CIENTO (5%) del monto del Contrato, mediante las formas y las condiciones establecidas en este artículo.

Las garantías de oferta, de Contrato, de sustitución del fondo de reparo, de anticipos, anticipos financieros, acopio de materiales o cualesquiera que pudiere prestarse con motivo de la ejecución de una obra pública y específicamente las fianzas bancarias o pólizas de caución, tal compromiso deberá constar en la fianza o póliza, sin limitación alguna, hasta el momento de su efectivo pago. Su omisión, será asimismo causal de rechazo.

La constitución de las garantías de oferta podrá realizarse en cualquiera de las siguientes formas:

- a) En dinero efectivo/cheque o giro depositado en la Tesorería Municipal.
- b) Pagaré a la vista “sin protesto” con lugar de pago en el domicilio del organismo contratante, suscripto por quienes tengan uso de la razón social o actúen con poderes suficientes
- c) En fianza bancaria.
- d) En fianza por póliza de seguro. En caso de avalarse la oferta con Póliza de Seguro de caución o fianza Bancaria, estas deberán garantizar la propuesta hasta la firma del contrato. Cuando se trate de compañías particulares, deberán estar reconocidas por la Superintendencia de Seguros e incluir en la póliza un domicilio legal en la Ciudad de Mercedes (B), con los requisitos exigidos por el Decreto 1883/83 y el Decreto 2190/84.

Artículo 22 - Condiciones de la Garantía.

Las condiciones que deberán revestir las distintas formas de constitución de garantías son las que se describen a continuación:

- a) Cuando la constitución de las garantías se realice en dinero efectivo, deberán ser depositadas en tesorería municipal cuenta Bancaria P.B.A. 50743/3 Suc. 7175 CBU 0140022901717505074337
- b) Cuando las garantías se constituyan y/o sustituyan por fianza bancaria, deberá reunir los requisitos y ajustarse a las condiciones que se mencionan a continuación: Deberá constar en el texto de la misma que el fiador se constituye en liso, llano y principal pagador, so pena de considerar nula la propuesta. El Banco se constituirá en fiador, liso y llano pagador, con renuncia a los beneficios de división y de excusión en los términos del Código Civil y Comercial de la Nación.
- c) Individualización de la obra para la cual se extiende la fianza.
- d) Monto de la fianza. Las fianzas del contrato serán aceptadas por sus valores escritos. Se deberá establecer que en caso de incumplimiento de las obligaciones del oferente, adjudicatario o contratista, según el caso, el Banco se obliga a hacer efectiva la fianza al órgano comitente de la obra dentro de los QUINCE (15) días de serle requerido, sin necesidad de previa constitución en mora, interpelación ni acción previa contra sus bienes, hasta cubrir el monto de la fianza. Además, fijar que la fianza subsistirá hasta la firma del contrato en el caso de fianza por mantenimiento de oferta; hasta la recepción provisoria de la obra en el caso de fianza por garantía de contrato; hasta la recepción definitiva en los casos de fianza por sustitución de fondo de reparo y anticipos en conceptos de adelantos y/o acopios de materiales hasta la recepción provisoria de la Obra. Cuando las garantías se constituyan y/o sustituyan con seguros de caución, éstos deberán contratarse con

compañías facultadas para emitirlos por la Autoridad de Contralor competente. Las pólizas deberán reunir las siguientes condiciones básicas:

- 1) Deberá constar en el texto de la misma que la Compañía Aseguradora se constituye en lisa, llana y principal pagadora, so pena de considerar nula la propuesta.
- 2) Instituir a la Municipalidad Comitente como «asegurado».
- 3) Establecer que los actos, declaraciones, acciones u omisiones del participante en una licitación, adjudicatario o contratista que actúe como tomador de la póliza no afectará en ningún caso los derechos del asegurado frente al asegurador.
- 4) Determinar que el asegurador responderá con los mismos alcances y en la misma medida en que, de acuerdo con la ley y el contrato respectivo corresponde afectar total o parcialmente las garantías respectivas.
- 5) Establecer que dictada la resolución administrativa que establezca la responsabilidad del participante, adjudicatario o contratista por el incumplimiento de las obligaciones a su cargo, el asegurado podrá exigir al asegurador el pago pertinente, luego de haber resultado infructuosa la intimación y emplazamiento extrajudicial de pago hecho por telegrama colacionado, no siendo necesario ninguna interpelación ni acción previa contra sus bienes.
- 6) Estipular que el siniestro quedará configurado, reunidos los recaudos del inciso anterior, al cumplirse el plazo que el asegurado establezca en la intimación de pago hecha al participante, adjudicatario o contratista sin que haya satisfecho tal requerimiento y que el asegurador deberá abonar la suma correspondiente dentro de los quince (15) días corridos de serle requerido.
- 7) Fijar que la prescripción de las acciones contra el asegurador se producirán cuando prescriban las acciones del asegurado contra el participante, adjudicatario o contratista, según el caso, de acuerdo a las disposiciones legales, o contractuales aplicables.

Artículo 23 – Causales de rechazo de la oferta.

Serán causa de rechazo de las ofertas:

- a. La oferta realizada por una persona inhábil, de acuerdo a lo establecido en el presente pliego.
- b. La falta de garantía de mantenimiento de ofertas acorde a lo indicado en el presente Pliego de Bases y Condiciones.
- c. La falta de formulario o planilla de cotización oficial.
- d. Las enmiendas, interlineas o raspaduras en las propuestas que no estén debidamente salvadas o aclaradas con la firma del oferente.
- e. Cuando el sobre presentado se encuentre abierto o deje ver a través del mismo su contenido.

f. Cuando la Municipalidad de Mercedes pueda presumir fundadamente la existencia de connivencia o acuerdo de dos (2) o más empresas para fijar o influir en el resultado de la Licitación. La sanción o el rechazo operará para todas las empresas involucradas. Quienes fueren sancionados perderán la garantía y serán pasibles de las penas que resulten pertinentes y suspensión del Registro de Proveedores.

g. Cuando se hallen condicionadas o se aparten de las disposiciones establecidas en el presente pliego.

Ninguna oferta podrá ser desestimada en el acto de apertura, sino que presentadas, observadas o no, el licitante se pronunciará sobre la inadmisión de las que padecieren de vicios causantes de rechazo o emplazando a subsanar los vicios leves y admitiendo tácitamente a las no observadas ni rechazadas. Las causas de rechazo que resulten inadvertidas en el acto de apertura de las ofertas, podrán surtir efecto posteriormente, si se las comprobare durante el estudio de las mismas.

CAPITULO V - PROCEDIMIENTO DE EVALUACION DE LAS OFERTAS

Artículo 24 - Acto de la Licitación o apertura de ofertas.

En el lugar, día y hora fijados para ello, o a la misma hora del día subsiguiente si el fijado resultara feriado o inhábil administrativo, se procederá al acto de apertura de las propuestas, con la asistencia de funcionarios municipales y los Oferentes que deseen estar presentes.

Se abrirán los sobres, siendo causal de rechazo lo indicado en el Artículo 23 del presente pliego de Bases y condiciones.

Las propuestas firmadas en parte, podrán ser subsanadas en el mismo acto si el representante legal se encontrara presente, o con posterioridad al acto de apertura de ofertas, previa intimación fehaciente del Municipio.

Todos los Oferentes tendrán derecho a hacer observaciones que sean procedentes, pura y exclusivamente con respecto al acto de apertura.

De todo lo actuado y sucedido durante el acto de apertura se labrará un Acta.-

Artículo 25 - Composición de la Comisión Pre-adjudicadora.

La Comisión Pre adjudicadora estará compuesta por el SECRETARIO DE OBRAS Y SERVICIOS PÚBLICOS o quien designe emitiendo dictamen técnico, el Contador Municipal, representante de la Oficina de Compras del municipio y el SECRETARIO DE ECONOMIA o quien designe.

Artículo 26 - Evaluación de las ofertas.

Recibidas las propuestas se dará intervención a la Comisión Pre-adjudicadora, que procederá a examinarlas y podrá requerir de los Oferentes cualquier información

complementaria, aclaraciones o subsanación de defectos formales que considere necesarias o documentación omitida que no se indique en el Artículo 23, quienes deberán dar cumplimiento al pedido de informes complementarios dentro del plazo de CINCO (5) días hábiles, y si no se cumpliera en término con dicho pedido, se la declarará inadmisibile.

La Comisión Pre-adjudicadora procederá al estudio de las propuestas y descartará las que por deficiencias insalvables no permitan su comparación, con las restantes, en condiciones de igualdad.

Para tal estudio, la Comisión Pre-adjudicadora, tendrá en su consideración en principio la propuesta más económica que cumpla con todos los requisitos establecidos en el presente pliego, pero asimismo podrá dictaminar en favor de una propuesta económica de mayor valor, cuando los antecedentes y o características técnicas de la construcción de alguna de los oferentes analizados resulten en mejores condiciones para la correcta ejecución de la obra, y garanticen a entendimiento de la comisión evaluadora el efectivo cumplimiento de los plazos establecidos para el cumplimiento del contrato. Dicho dictamen será bajo argumentación fundada, lo que significará una propuesta superadora en condiciones evaluadas según conveniencia para el Municipio.

Artículo 27 - Dictamen de preadjudicación.

La obra será preadjudicada en principio, dentro de los VEINTE (20) días hábiles administrativos, computados desde la apertura de los sobres.

La Comisión Pre-adjudicadora verificará las propuestas presentadas, confeccionará un cuadro comparativo de ellas y, proveyéndose de todos los elementos de juicio adicionales que considere necesarios, emitirá, dentro de los CINCO (5) días hábiles administrativos contados desde que toma intervención o desde el vencimiento del plazo establecido para la subsanación de defectos formales o pedidos de aclaraciones o documentación complementaria, si lo hubiere, un dictamen no vinculante aconsejando sobre la preadjudicación de las ofertas.

Artículo 28 - Mejora de ofertas.

Si entre las propuestas presentadas y admitidas hubiere dos o más que resultaren de igual conveniencia, la Municipalidad podrá llamar a mejora de ofertas bajo sobre cerrado, que se abrirá en día y hora que se determine, entre aquellos proponentes exclusivamente.-

La Municipalidad se reserva la facultad de rechazar todas las propuestas sin que ello cree derecho alguno a favor de los proponentes ni obligaciones para ella.-

Artículo 29 - Notificación del dictamen de preadjudicación.

El resultado de la preadjudicación será notificado a todos los Oferentes que se hubiesen presentado.

Artículo 30 - Principio de prioridad.

Regirá el principio de prioridad de las empresas radicadas en el territorio argentino, de capital nacional y constituidas por personas físicas o jurídicas nacionales, siempre y cuando se configuren similares condiciones de calidad con respecto a ofertas realizadas por personas físicas y/o jurídicas extranjeras y/o con capital de origen extranjero y cuya diferencia de precios no supere a los porcentajes indicados en el presente artículo.

A igualdad de calidad en la oferta, se adjudicará la licitación a la oferta formulada por el Oferente radicado en el territorio nacional y con capital nacional, aunque su cotización supere en hasta un CINCO (5) por ciento las ofertas presentadas por sujetos no beneficiarios del principio de prioridad.

Asimismo, entre las empresas a cuales se les aplique dicho el principio, se priorizarán las empresas cuya sede principal de sus negocios sea en el Partido de Mercedes.

CAPITULO VI - ADJUDICACION DE LA OBRA

Artículo 31 - Adjudicación.

Terminada la evaluación de las Ofertas y notificada la preadjudicación a los Oferentes, dentro de los DOS (2) días hábiles administrativos posteriores, se dictará el Decreto de adjudicación de la obra a la empresa seleccionada, la que tendrá un plazo de TRES (3) días hábiles administrativos, contados a partir de la notificación, para que comparezca a firmar el Contrato.-

La adjudicación recaerá en la propuesta más conveniente para la ejecución de la obra, acorde a lo indicado en el Artículo 26.

Si se hubieran formulado impugnaciones contra el dictamen de preadjudicación, éstas serán resueltas en el mismo acto que disponga la adjudicación.

La Municipalidad podrá rechazar todas las propuestas o aceptar variantes previstas en las especificaciones técnicas, sin que ello dé derecho a reclamo por parte de los oferentes.

CAPITULO VII - FIRMA DEL CONTRATO

Artículo 32 - Formalización del Contrato.

El Contrato, en TRES (3) ejemplares de un mismo tenor y a un solo efecto, será suscripto por el adjudicatario y por un representante autorizado de la Municipalidad de Mercedes, dentro del plazo establecido en el artículo 31, precedente.

Toda la documentación que integre el Contrato, deberá ser firmada por las partes en el acto de suscripción. Una vez firmado el Contrato, la Municipalidad entregará al Contratista un ejemplar del mismo y de la totalidad de la documentación contractual.

Al momento de la firma del contrato, el adjudicatario deberá informar:

- Personal a afectar a la obra
- Seguro de personal afectado
- Seguro de responsabilidad civil
- Plan de trabajo

Artículo 33 - Mandato.

Los mandatarios deberán acreditar su condición de tales mediante el respectivo testimonio de poder otorgado en forma. Si representaren sociedades, los poderes deberán estar otorgados conforme a las exigencias legales y estatutarias.

Artículo 34 - Efectos de no concurrir a la firma del Contrato.

Si el adjudicatario no concurriese en el plazo fijado para formalizar el Contrato o se negare a hacerlo, la Municipalidad podrá disponer la pérdida, a su favor, del depósito de garantía de la oferta y dejar sin efecto la adjudicación, suspendiéndolo del Registro de Licitadores por el término que determine el Municipio, y pudiendo en tal supuesto, adjudicar las obras al proponente que le siguiere en orden de conveniencia o llamar a nueva Licitación.-

Artículo 35 - Documentos integrantes del Contrato.

Se considerarán como formado parte del Contrato, además de las normas y demás documentos consignados en el artículo 2, los siguientes elementos:

- a) La propuesta presentada por el adjudicatario.-
- b) La resolución o Decreto que disponga la adjudicación.-
- c) Las resoluciones o Decretos que dispongan modificaciones, ampliaciones o reducciones de las obras o plazos.
- d) Garantía de cumplimiento de contrato.

Artículo 36 - Garantía de cumplimiento de Contrato.

Simultáneamente con la firma del Contrato, la empresa Contratista deberá afianzar su cumplimiento mediante una garantía, constituida en alguna de las formas previstas en el artículo 21 de este pliego y en las condiciones establecidas en el artículo 21, por el CINCO POR CIENTO (5 %) del importe total del Contrato, que surgirá del monto total ofertado en la Planilla de Cotización.

Si la Contratista no integrara la garantía de cumplimiento del Contrato, la Municipalidad de Mercedes podrá dejar sin efecto la adjudicación, en cuyo caso la Contratista perderá la garantía de mantenimiento de su propuesta.

La garantía de cumplimiento de contrato, deberá establecer expresamente que la misma se mantiene hasta la recepción provisoria de la obra y que garantiza la ejecución de la obra durante el plazo establecido.

Artículo 37 - Sellado.

Los gastos de sellado de Contrato, si los hubiere, como así también cualquier otro gasto que sea necesario para la constitución del mismo, serán satisfechos por el adjudicatario.

Artículo 38 - Escritura Pública.

A solicitud del adjudicatario el Contrato podrá ser pasado a Escritura Pública, siendo en tal caso a su cargo los gastos totales que ello demande.-

Artículo 39 - Transferencia del Contrato.

Firmado el Contrato, la empresa Contratista no podrá transferirlo ni cederlo, en todo o en parte, a otra persona o entidad, ni asociarse para su cumplimiento, sin autorización y aprobación de la Municipalidad de Mercedes.

Artículo 40 - Domicilio de la empresa Contratista.

En el Contrato, la empresa Contratista deberá constituir un domicilio especial en la jurisdicción de la Ciudad de Mercedes, provincia de Buenos Aires.

En caso de modificarse el domicilio especial de la Contratista durante la ejecución del Contrato, está obligada a comunicar en el plazo de DOS (2) días, en forma fehaciente a la Municipalidad de Mercedes, su nuevo domicilio, el que deberá constituirse en la misma jurisdicción.

CAPITULO VIII - PENALIDADES

Artículo 41 - Hechos que Pueden Originar Penalidades y Sanciones

El Comitente, a través de la DO, podrá imponer penalidades en caso de incumplimiento de las condiciones contractuales, de Órdenes de Servicio o de ambas. La aplicación de sanciones al Representante Técnico no releva al Contratista de las penalidades que le pudieren corresponder por la mala ejecución de trabajos o la mala calidad de los materiales. A las mencionadas se agrega la ocurrencia de hechos calificados como “falta grave” y que tienen como penalidad el derecho a rescisión por culpa o causa del Contratista.

1 - Clases de Penalidades y Sanciones

Se determinan las siguientes Penalidades y Sanciones:

1º) Penalidades

- a) Cargos
- b) Multas
- c) Falta Grave

2º) Sanciones

- a) Llamado de atención al Representante Técnico
- b) Sustitución del Representante Técnico
- c) Suspensión o inhabilitación del Representante Técnico y del Contratista

2 - Cargos

Los cargos son una compensación en dinero de los perjuicios ocasionados por una operación errada o por el incumplimiento de una obligación. El Municipio podrá recurrir al cargo para hacer efectuar por terceros o con su propio personal los trabajos no ejecutados por el Contratista en su oportunidad y adicionará a su valor un recargo del quince por ciento (15%). La aplicación del cargo no libera al Contratista de la responsabilidad por cualquier consecuencia de la operación errada o por el incumplimiento de su obligación ni la exime de la aplicación de las sanciones que pudieren corresponderle.

Previamente a la aplicación del cargo la Dirección de Obra intimará al Contratista a subsanar o cumplir con la obligación en un plazo perentorio.

Artículo 42 – Multas

Cuando la certificación acumulada a precios básicos de contrato se encuentre por debajo de la Curva de Certificación durante un período de dos (2) meses consecutivos, el Comitente, previo informe de la Inspección de Obra, podrá aplicar multas. El monto de la multa se calculará como el 0,005% diario de la diferencia entre la certificación acumulada prevista y la certificación acumulada real, siempre considerando los precios básicos de Contrato y sus redeterminaciones aprobadas. La multa podrá quedar en suspenso si mediaran razones atendibles a criterio del Comitente. En caso de recuperarse los niveles previstos de certificación acumulada, las multas serán devueltas a pedido del Contratista.

Sin perjuicio de las penalidades y sanciones ya establecidas, se fija para el presente proceso las siguientes multas pasibles para el Contratista:

a) POR INCUMPLIMIENTOS VARIOS

A los efectos de asegurar el fiel cumplimiento del contrato, el Contratista se hará pasible de las siguientes penalidades, en materia de Suspensión injustificada de los trabajos, Limpieza de Obra, Seguridad del Personal y Órdenes de servicio, cuyo monto por evento será equivalente al 0,01% del monto contractual.

b) MORA EN EL INICIO DE TAREAS

Si el Contratista no iniciara los trabajos dentro del plazo establecido se le aplicará una multa de 0,005 % del monto total del contrato, por cada día de demora. La multa que se aplique por demora en la iniciación de los trabajos no autoriza al Contratista a considerar prorrogado el plazo de la Obra por el número de días correspondientes a aquella. Sólo se incluirán en el cómputo del plazo del contrato, las prórrogas y ampliaciones aprobadas expresamente por el Comitente.

c) POR LA AUSENCIA DEL REPRESENTANTE TÉCNICO EN LA OBRA - INCUMPLIMIENTO EN LA SUSTITUCIÓN DEL MISMO A SOLICITUD DEL COMITENTE

El Representante Técnico designado por el Contratista y su jefe de obra deberán encontrarse en la Obra. Su ausencia injustificada, hará pasible la aplicación de una multa de un 0,005% del monto total del contrato, por cada día de ausencia. Idéntico cargo diario, será aplicado en el supuesto caso de que el Comitente solicite la sustitución del mismo y el Contratista no lo presentase dentro del plazo fijado.

d) POR NO ATENDER EN EL TIEMPO ESTABLECIDO POR LA INSPECCIÓN DE OBRA LOS DEFECTOS OBSERVADOS PREVIO A LA RÚBRICA DEL ACTA DE RECEPCIÓN PROVISORIA Y/O DEFICIENCIAS DE CALIDAD

Cuando previo a la firma del Acta de Recepción Provisoria, el Contratista no cumpliera con su obligación de subsanar las observaciones efectuadas por la Inspección de Obra dentro del término establecido por el mismo, éste será pasible de la aplicación de una multa por cada día de retraso que podrá variar desde un 0,005% a un 0,13% del monto total del contrato,, en función de la gravedad del incumplimiento, a solo juicio de la Inspección de Obra ello sin perjuicio de la reserva del Comitente de hacer valer lo dispuesto respecto a la ejecución de los trabajos por un tercero a su cargo.

CAPITULO IX - RESCISION DEL CONTRATO

Artículo 43 - Trámite.

Para el caso de rescisión del Contrato por culpa de cualquiera de las partes, será aplicable lo dispuesto por la Ley de Obras Públicas N° 6021 y su Reglamentación.

Artículo 44 - Causas de rescisión de Contrato.

Son Causas de Rescisión, los siguientes casos:

- a) Por quiebra de la Contratista.
 - b) Por muerte del Contratista, salvo que los herederos o su representante legal ofrezcan llevar a cabo la obra bajo las condiciones estipuladas en el Contrato con la aprobación de la Municipalidad de Mercedes..
 - c) Cuando el Contratista sea culpable de fraude o negligencia grave o contravenga las obligaciones y condiciones estipuladas en el Contrato.
 - d) Cuando el Contratista se exceda sin causa justificada en el plazo fijado para iniciar los trabajos o los ejecute con lentitud y a juicio de la Municipalidad no pueda terminarlos en el plazo estipulado.
 - e) Cuando el Contratista transfiera cada parte o la totalidad de su Contrato o se asocie con otros para la construcción, sin previa autorización de la Municipalidad.
- En los casos c), d), e), sin perjuicio de las sanciones que se dispongan por haberse llegado a la rescisión, el Contratista perderá los depósitos de garantía y quedará inhabilitado por un plazo de TRES (3) años a participar en licitaciones municipales.
- f) Por el incumplimiento a cualquiera de las obligaciones a cargo del Contratista fijadas en el Contrato, en las leyes, y demás disposiciones aplicables.

Artículo 45 - Reconocimiento.

En los casos de rescisión por causa imputable a la Municipalidad, el porcentaje de beneficio a reconocer a la Contratista, correspondiente a obras no ejecutadas, será de hasta el cinco por ciento (5%).

Artículo 46 – Re-determinación de Precios.

El Municipio de Mercedes no reconocerá para el presente contrato la re-determinación de los precios ofertados.

Artículo 47 - Jurisdicción.

La obra queda establecida a la jurisdicción del Fuero Contencioso Administrativo del Departamento Judicial de Mercedes, renunciando a cualquier otra Jurisdicción.

CAPITULO X – PERSONAL DE LA CONTRATISTA

Artículo 48 - Salarios.

La Contratista deberá cumplir estrictamente con la normativa vigente en materia legal, laboral, previsional e impositiva en su relación con el personal afectado a la actividad, desligando expresamente a la Municipalidad de Mercedes, de toda responsabilidad civil y

penal. La Contratista deberá acreditar el pago puntual de los salarios del personal que emplee en la obra, de acuerdo con los jornales establecidos por los convenios homologados y actualizados, en caso que esos sufrieran modificaciones. Si dejara de abonar los sueldos o jornales será emplazado a hacerlo dentro de los CINCO (5) días hábiles administrativos siguientes a la notificación. El incumplimiento de este plazo motivará la suspensión de la obra, sin interrupción del plazo contractual hasta tanto sean abonados los sueldos o jornales. También será responsable ante esta Municipalidad de los aportes previsionales. La demora en el pago de certificados motivada por incumplimientos de la Contratista no dará derecho a éste a reclamación alguna, ni correrán intereses por el retardo.

Artículo 49 - Idoneidad del personal.

La Contratista empleará personal idóneo a juicio de la Inspección, debiéndose dar preferencia, a igual competencia, al trabajador o trabajadora con residencia en la Ciudad de Mercedes. La Inspección de Obra podrá ordenar por escrito a la Contratista el retiro de obra de los obreros o empleados que, por su incapacidad, mala fe, insubordinación, o falta de seriedad o respeto, perjudique la buena marcha de los trabajos. La Contratista deberá mantener la disciplina en el obrador, y en el sitio de la obra, debiendo cumplir en todo momento con las leyes, ordenanzas, disposiciones generales y las que reglamente al trabajo; asimismo está obligada a tener en la obra hasta la recepción provisional el personal necesario para su cuidado de día y de noche.

Artículo 50 - Representante Técnico y Profesional en Higiene y Seguridad Laboral habilitado.

Es responsabilidad de la contratista, contar con un Profesional que actuará como Representante Técnico y Jefe de Obras, podrá optar a su costo y cargo, por la figura de un Jefe de Obras por un Técnico que reúna las condiciones para tal fin.

La Contratista estará obligada a observar y hacer cumplir todas las normas sobre seguridad e higiene aplicables a las tareas propias de los trabajos regulados en el Contrato, requeridos por el Decreto 911/96 BORA (14/08/96), para lo cual deberá contar con un responsable técnico en forma permanente en la obra.

La Municipalidad de Mercedes podrá imponer restricciones que impidan o limiten acciones de la Contratista que afecten directa o indirectamente los objetivos del programa de prevención. Ante la inobservancia de las normas de salud y seguridad y en caso que la Contratista no haya cumplido con la orden de servicio emitida previamente, la Municipalidad retendrá el porcentaje asignado a Seguridad e Higiene en las certificaciones.

El programa de seguridad será confeccionado conforme Resolución SRT N° 51/97, de manera tal que la Municipalidad, previo al inicio de las obras, pueda efectuar la presentación del “Plan de Higiene y Seguridad Único para Obras” ante la ART correspondiente.

Por tal motivo la Contratista incluirá en su plan a todo Subcontratista nominado que participe en la construcción de la obra.

La Contratista deberá verificar el cumplimiento de la normativa de aplicación referida a las medidas de seguridad en la ejecución de las tareas, todo ello en línea con las pautas establecidas por la Municipalidad de Mercedes.

Artículo 51 - Seguros del personal obrero.

Los obreros estarán asegurados por cuenta de la Contratista en ART de conocida solvencia o seguros de similares montos y características, debiendo hacerlo dentro de los CINCO (5) días corridos de iniciada la obra y presentado el listado completo de todos los obreros y profesionales afectados y los comprobantes de sus registraciones en la ART elegida, dejando constancia que estos deberán estar asegurados desde el día de comienzo de la obra. En caso de no hacerlo, se suspenderán o paralizarán los trabajos sin interrupción del plazo contractual.

La Inspección de Obra queda facultada para exigir el cumplimiento de las precitadas normas, debiendo presentar la Contratista el correspondiente Plan de Seguridad e Higiene en forma previa al inicio de los trabajos. El responsable de higiene y seguridad en el trabajo designado por la Contratista cuando la Inspección de Obra así lo solicite, deberá inspeccionar las instalaciones certificando el cumplimiento del plan de seguridad e higiene y de todas las normativas vigentes al respecto al momento de la inspección, como requisito indispensable para que la Inspección de Obra autorice el comienzo de las tareas respectivas.

El personal de la Inspección de Obra será provisto con elementos de seguridad pasiva personal bajo Normas IRAM (cascos, guantes, botas, máscaras, anteojos, cinturones, etc.) por cuenta de la Contratista.

Asimismo, en la obra se instalarán los elementos de seguridad colectiva (matafuegos, disyuntores, botiquín, señalización, etc.) que por su índole correspondan, siendo responsable la Contratista de los accidentes ocasionales o agravados por la falta o mal uso de los elementos arriba mencionados. Sin perjuicio de esto, la Inspección de Obra podrá exigir el uso o la colocación de los elementos que considere convenientes.

CAPITULO XI - LIQUIDACION, CERTIFICACION Y PAGO DE LAS OBRAS.

Artículo 52 - Anticipo Financiero

Podrá contemplarse un anticipo financiero a solicitud de la Contratista luego de la firma del Contrato, el mismo tiene como objeto facilitar el acopio de materiales.

El anticipo financiero no podrá ser mayor al 20% del monto del Contrato, y acorde a lo que establece el Artículo 48 de la Ley 6021. El mismo será deducido proporcionalmente en partes iguales en cada certificación hasta la recepción provisoria de la obra y deberá ser otorgado previa garantía a satisfacción del Municipio.

Deberá presentarse el objeto de utilización de dichos fondos, el cual será controlado por la Inspección.

Artículo 53 - Medición. Certificación.

Al final de cada **quincena** calendario, la Contratista, en colaboración y bajo la supervisión de la Inspección, efectuará la medición ajustándose a lo que se establezca en las Especificaciones Técnicas Particulares. Conformada la mensura por la Inspección, la Contratista preparará, de acuerdo con ella, las actas de medición y los certificados de obra, aplicando los precios fijados en el Contrato y ajustándose también a las indicaciones complementarias que pudiera haber formulado la Inspección.

Cada certificado debe comprender la totalidad de los trabajos ejecutados desde el comienzo de la obra hasta la fecha del certificado.

A los efectos de la certificación, se considerará rubro completo terminado y con los resultados satisfactorios de los ensayos de resistencia exigidos.

El certificado será firmado por la Inspección y por un representante de la Secretaria de Obras y Servicios Públicos de la Municipalidad de Mercedes por una parte, y por la Contratista y el Representante Técnico de la obra por la otra parte.

Los certificados constituirán en todos los casos, documentos provisionales para pagos a cuenta, sujetos a posteriores rectificaciones, hasta tanto se produzca la liquidación final y ésta sea aprobada por la Secretaría de Obras Públicas de la Municipalidad de Mercedes.

En caso de desacuerdo en relación con la medición, se extenderá el certificado con los resultados obtenidos por la Inspección, haciéndose a posteriori, si correspondiera, la rectificación pertinente, o difiriendo para la liquidación final el ajuste de las diferencias sobre las que no hubiera acuerdo.

Artículo 54 - Deduciones sobre los certificados.

Del importe de cada certificado se deducirán en efectivo los siguientes importes:

a) Como garantía obra / fondo de reparo: el CINCO POR CIENTO (5%) de cada certificación. Este fondo quedará en poder de la Municipalidad de Mercedes hasta la RECEPCION DEFINITIVA de la obra, en garantía de la correcta ejecución de los trabajos y

para hacer frente a reparaciones que fueran necesarias y que el Contratista no ejecutara cuando le fuera ordenado.

La Municipalidad de Mercedes no pagará intereses por las retenciones realizadas en dicho concepto.

- b) El porcentual correspondiente de cada certificación, en el caso que la Contratista solicite el anticipo financiero.
- c) Las deducciones correspondientes a penalidades, en los casos que apliquen, durante el período que abarque la certificación y período de garantía de obra.

Artículo 55 - Sustitución del fondo de reparos.

Durante la ejecución de la obra, la Contratista podrá sustituir el fondo de reparo por garantías en modalidad de fianza bancaria o fianza por póliza de seguro.

Artículo 56 - Pago de los certificados.

El pago de los certificados se realizará, dentro de los TREINTA (30) días hábiles administrativos de la certificación. Junto con el certificado de obra, la Contratista deberá presentar la factura correspondiente, la que se ajustará a la legislación vigente, con fecha coincidente a la consignada en el certificado.

Si el certificado fuese observado, el plazo para el pago comenzará en el momento en que la Contratista lo presente con las correcciones del caso.

Artículo 57 - Vigilancia y responsabilidad de la obra.

La Contratista deberá asumir la responsabilidad civil que le compete en su rol de locador de obra. Para ello, deberá adoptar todas las medidas necesarias a fin de prevenir accidentes en la obra durante el transcurso de la misma. Asimismo, será el único responsable por la seguridad de los materiales, equipos y herramientas propios que se encuentren depositados en la obra, quedando a su exclusivo cargo los perjuicios que pudieran surgir, tanto en los bienes de uso y consumo, como en la infraestructura indicada en avance de obra.

Artículo 58 - Seguros.

Todo daño que se ocasione como consecuencia de la ejecución del presente Contrato, es de exclusiva responsabilidad de la Contratista, tanto se produzcan hacia terceros o a las cosas, instalaciones o a su personal; desligando absoluta y totalmente a la Municipalidad de Mercedes de cualquier responsabilidad derivada del objeto del presente Contrato sea ella civil y/o penal. A tales efectos la Contratista deberá asegurar la obra contra todo riesgo de construcción (Seguro Técnico por un valor equivalente al monto del Contrato). Dicho seguro también estará integrado por los siguientes rubros: Responsabilidad Civil por daños a

terceros, Robo e Incendio. En la póliza de seguro respectiva, se consignará como parte asegurada a la empresa adjudicataria y co-asegurado a la Municipalidad de Mercedes, provincia de Buenos Aires.

La vigencia de los seguros indicados deberá extenderse hasta el momento en que se efectúe la Recepción Definitiva de la Obra.

Si durante el transcurso de la encomienda, la Municipalidad de Mercedes aprobara la ejecución de trabajos adicionales, la empresa Contratista quedará obligada a extender los alcances de la cobertura de los seguros precedentemente consignados, teniendo en cuenta el mayor volumen de obra y la ampliación del plazo aprobado.

Asimismo, los trabajadores que la Contratista emplee en la obra, por sí o a través de Subcontratistas, incluido el Representante Técnico, deberán contar con seguro por accidentes de trabajo, de conformidad con la legislación vigente (Ley 24.557 y normas reglamentarias).

Artículo 59 – Patentes

Los derechos para el empleo en las obras, de artículos y dispositivos patentados, se consideran incluidos en los precios del Contrato. La Contratista será único responsable por los reclamos que se promuevan por el uso indebido de patentes.

Artículo 60 - Daños y perjuicios a favor de la Municipalidad.

La Municipalidad podrá exigir de la Contratista, reparación por daños y perjuicios por mayor monto que el total de los depósitos de garantía, pues queda entendido que éstos no significan un límite a su responsabilidad.

Artículo 61 – Plazo de obra.

El plazo estipulado para la obra es de **90 días corridos** a partir del acta de replanteo.

Artículo 62 – Recepción Provisoria y Definitiva.

La Municipalidad oficiara junto a la contratista la recepción total de los trabajos contratados, una vez culminados y aceptados los mismos, a partir de la cual correrá el plazo de garantía de la obra en un periodo de 180 días corridos a contar desde la Recepción Provisoria.

PARTE 3
ESPECIFICACIONES TECNICAS GENERALES
Obras Públicas

CAPITULO I – IMAGEN DE LA OBRA

Artículo 1 - Normas generales para la ejecución obras.

Los trabajos se realizarán en forma tal que resulten terminados completos y adecuados a su fin, ejecutándose de acuerdo con lo que se indica en los anteproyectos, planos, especificaciones y demás documentación del Contrato, o a órdenes de la Inspección de Obra. A tales efectos se considera que todos los elementos de la documentación se complementan y se integran entre sí, de manera tal que toda la obra se ejecutará en las condiciones en que fuera contratada, tanto en lo que respecta a cantidad y especialidad de la mano de obra y calidad de los materiales, como a la forma y plazo de ejecución, etc...

En consecuencia, deberá entenderse que el propósito de la contratación es la obtención de un resultado, por lo tanto es responsabilidad de la empresa Contratista, el perfecto desarrollo y acabado de las construcciones civiles, mecánicas, eléctricas, de comunicaciones, señalética, etc., así como el montaje y puesta en operación de equipos e instalaciones, de manera tal de cumplir en su totalidad los objetivos que motivan la presente licitación.

La Contratista no podrá ejecutar por sí trabajo alguno sin la estricta sujeción al Contrato.

Artículo 2 – Imagen pública de la obra.

La Contratista pondrá el máximo empeño y todo el esfuerzo posible en cuidar la buena imagen pública de la obra y, fundamentalmente, en el cumplimiento de las ordenanzas municipales, y leyes provinciales y nacionales vigentes en materia laboral, de seguridad, ocupación de la vía pública, y desempeño y comportamiento del personal.

Durante la ejecución de las obras deberá mantener limpio y despejado de residuos el sitio de los trabajos y sus terrenos lindantes. Una vez finalizada, deberá entregar la obra libre de escombros y materiales excedentes de la construcción y perfectamente limpia con la correspondiente aprobación de la Inspección.

Artículo 3 - Letrero de obra.

La Contratista deberá emplazar en los lugares que la Municipalidad determine, letrero/s de dimensiones a determinar en las Especificaciones Técnicas Particulares, indicativos de las obras, donde conste: el logo de la Municipalidad, tipo y presupuesto de la obra y nombre de

La Contratista, etc. Los mismos deberán estar colocados dentro de los CINCO (5) días hábiles de iniciada la obra y cuyo modelo deberá ser aprobado por el Municipio.

Artículo 4 – Ropa de trabajo del personal.

El personal que trabaje en la obra vestirá uniformemente y llevará en forma visible una identificación con los nombres de la empresa Contratista, el nombre propio, e identificación de la tarea u oficio que desempeña.

La Inspección de Obra verificará, previo al inicio de los trabajos, que el personal de la Contratista disponga de todos los elementos de protección personal, necesarios para realizar las tareas, así como las condiciones de seguridad de las máquinas eléctricas.

Artículo 5 – Obrador.

La Contratista preparará el obrador, cumplimentando las disposiciones contenidas en las reglamentaciones vigentes en la Municipalidad de Mercedes con respecto a los cercos y defensas provisorias en calles, banquetas, veredas, etc., normativa que podrá solicitar a la Inspección de Obra.

La Contratista proveerá un local, con timbre y campanilla, destinado al Sereno, quien ejercerá la vigilancia general de la zona de obra, fuera de los horarios de trabajo, y la custodia de los materiales, herramientas y equipos de la Contratista.

Deberá disponer de un teléfono celular, cuyo número pondrá en conocimiento de la Inspección de Obra, y ésta suministrará un listado con números telefónicos para casos de emergencia.

El Obrador deberá contar con sanitarios apropiados para el personal, depósito para materiales y/o pañol de herramientas, locales que se construirán con materiales en buen estado de conservación, a lo sumo de segundo uso, de aspecto presentable.

La puerta de acceso al obrador debe ser manuable y con dispositivo de seguridad.

Todos los locales cumplirán con lo exigido por la ley 19.587, de Higiene y Seguridad en el Trabajo, y las normas particulares del gremio de la construcción.

Artículo 6 – Acondicionamiento del terreno.

En caso de ser necesario la empresa adjudicataria deberá efectuar la limpieza total o parcial del terreno a los efectos de realizar un correcto replanteo, acopio de materiales al exterior, accesos para la entrada, salida y estacionamiento de vehículos, maquinarias y equipos en general, etc.

Si la construcción produjera polvo o escombros o causara molestias a los espacios públicos en uso, la Contratista deberá proceder a la limpieza de los mismos tantas veces como sea necesario durante la ejecución de los trabajos.

Dentro de los límites designados de la obra, procederá a efectuar las demoliciones, extracciones y limpieza general de la zona de obra, teniendo en cuenta que todo material o elemento a retirar, deberá ser comunicado previamente a la Inspección de Obra, determinando ésta última el lugar donde la Contratista deberá acopiarlo y depositarlo en perfecto orden, en caso contrario se establecerá el retiro fuera del predio si se determinara que no es aprovechable realizando las tareas la Contratista a su costo y cargo.

Artículo 7 – Fuerza Motriz y Agua de Construcción.

La Contratista deberá tramitar ante la distribuidora de energía eléctrica de la zona (EDEN SA o COOPERATIVA LEVIN LTDA.), el suministro de energía eléctrica y potencia necesaria para fuerza motriz e iluminación del obrador. Todas las gestiones y construcciones necesarias a estos fines, así como el pago de Derechos a las prestatarias, y los sucesivos importes por consumo de energía, estarán a exclusivo cargo de la Contratista. Finalizada la obra y desmontado el obrador, deberá dar de baja el servicio y normalizar el terreno a su estado original.

Alternativamente, la Contratista podrá generar su propia energía eléctrica con destino al obrador, el que deberá cumplir con las normas de seguridad vigentes en la materia, así como la instalación interna, que estará alcanzada por la normativa vigente en materia de seguridad.

La Contratista hará uso de agua apta para la construcción, pudiendo obtener la misma de perforaciones o redes de distribución existentes, requiriéndose en ambos casos autorización previa de la Municipalidad de Mercedes. Todos los gastos para su uso, extracción, conducción, elevación, consumo, derechos, impuestos correrán por cuenta y cargo de la Contratista.

Artículo 8 – Cerco de obra, vallas y protecciones.

La Contratista deberá contar con vallas provisorias, conforme a las normas vigentes que serán utilizadas durante la ejecución de la obra, para señalar y evitar el paso temporario a las personas, impidiendo todo posible daño, riesgo o incomodidad a los transeúntes o vehículos, sobre todo durante las maniobras de equipos viales, o durante el ingreso y egreso de vehículos y/o elementos al sector de la obra y al obrador.

La empresa Contratista deberá cumplir con todo lo referente a la señalización de obra según marca la legislación vigente al respecto, como así también dar cumplimiento a todo lo requerido por la Inspección de Obra a los efectos de obtener un buen funcionamiento del tránsito y para asegurar seguridad a los peatones.

Artículo 9 - Señales y luces de seguridad.

Se deberá cumplir con la normativa técnica que la Municipalidad de Mercedes emita sobre seguridad y señalamiento de obras y obstáculos en la vía pública, así como con las indicaciones que al respecto emanen de la Inspección de Obra, para cada caso en particular.

Es obligación de la Contratista la señalización con barreras, señales o banderas rojas de día y con luces de noche toda interrupción u obstáculos en la zona de trabajo que signifique algún peligro para el tránsito de vehículos o peatones. Por este concepto no corresponde pago adicional alguno.

Considerando que las obras se realizarán en la vía pública, el Municipio podrá dar indicaciones sobre la ejecución de la obra, para velar por el libre tránsito y accesos despejados.

CAPITULO II – COMUNICACIÓN ENTRE LAS PARTES

Artículo 10 – Representación de la Contratista en la obra.

La Contratista deberá designar y documentar la presentación de su Representante Técnico, el que mantendrá la relación con la Inspección de Obra designada por la Municipalidad de Mercedes, en todos los aspectos inherentes al desarrollo de los trabajos hasta la finalización de las obras contratadas.

El Representante Técnico deberá contar con la aceptación de la Municipalidad de Mercedes, estar legalmente habilitado para el ejercicio de la profesión, de acuerdo a las disposiciones legales vigentes, y poseer la incumbencia profesional apropiada para este tipo de obra. Para ello deberá tener matrícula actualizada en el respectivo colegio profesional.

El Representante Técnico tendrá a su cargo la conducción de los trabajos y estará autorizado por la empresa Contratista para recibir órdenes de la Inspección, notificarse de Órdenes de Servicio y darles cumplimiento. La firma del Representante Técnico obliga a la Contratista ante la Municipalidad.

La Municipalidad de Mercedes se reserva el derecho de exigir el reemplazo del Representante Técnico si las ausencias, justificadas o no, superan SIETE (7) días por mes, sin perjuicio de exigir dicho reemplazo por otras causa, tales como falta de idoneidad o incorrección en el cumplimiento de sus funciones.

En el caso que el Representante Técnico deba ser cambiado, la Contratista dará a conocer a la Municipalidad de Mercedes dentro de los TRES (3) días previos a su relevo, el nombre y antecedentes del nuevo Representante Técnico propuesto, quien realizará la evaluación, quedando a su exclusivo juicio su aceptación o rechazo.

Será por cuenta y cargo de la Contratista la inscripción del Representante Técnico en el Colegio profesional que corresponda, como asimismo su inscripción en las reparticiones

nacionales, provinciales o municipales, si estas inscripciones son obligatorias o necesarias para desempeñar su actividad.

Este profesional suscribirá toda la documentación técnica y realizará las presentaciones que hubiere que efectuar por el hecho de la obra, ante dichos organismos. Los impuestos, derechos, gabelas y cualquier otra imposición a pagar, que liquiden los organismos a que se hace mención por tal circunstancia, estarán a exclusivo costo y cargo de la Contratista.

El Representante Técnico deberá estar presente, además, en todas las operaciones de carácter técnico, que sea necesario realizar en el curso de la construcción como ser: replanteo, construcción, pruebas de resistencia, nivelaciones, mediciones para los certificados parciales y finales, recepciones de la obra, etc., debiendo firmar todas las actas respectivas. La incomparecencia del Representante Técnico o su negativa a las firmas de las actas, inhabilitará a la Contratista para reclamos inherentes a la operación realizada.

Artículo 11 - Inspección de Obra.

La Municipalidad designará, conforme lo establece el artículo 31º de la Ley 6021, a un profesional universitario que, bajo la denominación de Inspector, será el responsable de la supervisión técnica de la obra y del correcto cumplimiento del Contrato.

La Inspección tendrá, en cualquier momento, libre acceso al lugar de obra, los obradores, depósitos y oficinas de la Contratista a efectos de supervisar los trabajos efectuados y en ejecución

La Inspección se ocupará de la vigilancia y contralor de calidad de los materiales, procedimientos constructivos y marcha de los trabajos, conformará las Actas de Replanteo e Iniciación, Mediciones y Recepciones Parciales, Provisoria, y Final, extenderá los certificados provisionales y definitivos para el pago de las obras, dará las órdenes e instrucciones que considere necesarios para el mejor desarrollo de los trabajos, hará demoler y reconstruir todo trabajo que a su juicio esté mal ejecutado, rechazará, ordenando su retiro de la obra, todo material a que su juicio sea defectuoso o de mala calidad, dispondrá el retiro de la obra de cualquier miembro del personal a cargo de la Contratista que resultare a su solo juicio, incompetente, negligente o actúe de manera tal que perturbe o perjudique el desarrollo de los trabajos o el ejercicio de las tareas de inspección, además de todas las funciones que deriven de lo estatuido en el artículo 31º de la Ley 6021 y los que este pliego pone específicamente a su cargo.-

La Inspección de Obra comunicará por nota a la Contratista cuáles son las personas autorizadas para visitar la obra en cualquier momento sin previo permiso.

La Contratista y su personal cumplirán las instrucciones y órdenes impartidas por la Inspección. La inobservancia de esta obligación, o los actos de cualquier índole que

perturben la marcha de la obra, harán pasibles al culpable de su inmediata expulsión del recinto de los trabajos.

Artículo 12 - Sobrestante.

La Municipalidad podrá destinar a la obra Sobrestantes; las funciones del Sobrestante serán las de auxiliar de la Inspección, y las indicaciones que sugiera sobre la marcha del trabajo deberán ser ratificadas por la Inspección para tener fuerza ejecutiva.

Artículo 13 - Permanencia de Documentos en Obra.

La Contratista tiene la obligación de ajustarse en un todo a los anteproyectos, planos y pliegos de condiciones de la obra, por lo que solicitará oportunamente una copia autorizada de dicha documentación, la cual estará permanentemente en la obra a disposición de la Inspección.

Artículo 14 - Órdenes de servicio y notas de pedido.

En todos los casos en que la Inspección deba comunicar una observación con referencia a la marcha de los trabajos, lo hará por intermedio de "Órdenes de Servicio". Las observaciones o indicaciones de la Contratista a la Inspección se harán por medio de "Notas de Pedido". Ambas se realizarán en forma digital en formato PDF que será enviado por mail a entre las direcciones que los representantes de la empresa y de la Inspección de Obra comuniquen para tal fin. Luego de ser enviados digitalmente se firmarán en obra dos copias, una para la Inspección y otra para la Contratista.

Las órdenes de servicios y notas de pedidos no deberán contener tachaduras, enmiendas, ni intercalaciones sin que sean debidamente salvadas.

La Contratista procederá a su cumplimiento dentro de los plazos que en cada caso se fija. Su negativa lo hará pasible de la multa que se prevea en este Pliego. Cuando se trate de reincidencia, el valor de las multas establecidas se duplicará y deberán ser comunicadas al Registro de Licitadores de Obras Públicas de la Municipalidad de Mercedes.

La Municipalidad podrá, además, mandar a ejecutar en cualquier momento, a costa de la Contratista, los trabajos ordenados, deduciéndose su importe del primer certificado que se extienda y, en caso necesario, del fondo de reparos.

Las notas de pedido las estudiará la Inspección de Obra, debiendo resolverlas dentro de los DIEZ (10) días hábiles administrativos subsiguientes a su entrega. El no cumplimiento por parte de la Inspección del plazo estipulado habilita a la Contratista para actuar ante la Municipalidad por trámite separado.

La Inspección de Obra en todos los casos archivará en una carpeta especial llevada al efecto, los duplicados de las notas de pedido, para que sirvan de elementos de consulta para cualquier problema de obra.

La Contratista deberá disponer en la obra, un libro de actas que contenga el historial diario de la obra, referido a movimiento de equipo de trabajo, lugares y sitios donde se trabaja, clase de trabajo que se ejecute, órdenes de servicio impartidas o pedidos y reclamos efectuados, nombres de funcionarios del Municipio que realicen visitas e inspecciones, entrada de material, mediciones realizadas, estado del tiempo y cualquier otro acontecimiento que se considere de interés.

La conservación y seguridad de los Libros y documentación en obra quedará a cargo de la Contratista. Se tomarán las medidas necesarias con respecto a su conservación y custodia a fin de que se pueda disponer del mismo cuando fuere menester.-

Artículo 15 - Interpretación de la documentación técnica.

La Contratista es responsable de la correcta interpretación de los anteproyectos, planos y especificaciones para la realización de la obra y responderá de los defectos que puedan producirse por su incorrecta interpretación durante la ejecución y conservación de la obra hasta la Recepción Definitiva.

Si la Contratista creyera advertir errores en la documentación técnica, tiene la obligación de señalarlo a la Inspección antes de iniciar el trabajo. Ésta, de considerarlo pertinente, indicará a la Contratista que se efectúen las correcciones que correspondan.

Si la Contratista no los señalara oportunamente, serán a su cargo los trabajos que fuera necesario ejecutar para corregir las fallas. Dichos trabajos no podrán justificar ampliaciones de plazo.

Artículo 16 - Divergencia entre la Contratista y la Inspección.

Cuando hubiera divergencia entre la Contratista y la Inspección sobre un problema de obra, planteado por medio de una nota de pedido, la Inspección lo deberá comunicar de inmediato a la Municipalidad para su consideración. La Contratista podrá solicitar por intermedio de notas de pedido justificativo de ampliaciones de plazo de obra o comunicar cualquier hecho de importancia que signifique un tropiezo en la marcha normal de los trabajos de acuerdo al Plan de Trabajo aprobado.

Aun cuando la Contratista considere que en una orden de servicio se exceden los términos del Contrato, deberá notificarse de ella, sin perjuicio de presentar ante la Municipalidad, por intermedio de la Inspección de Obra, y en el término de CINCO (5) días, un reclamo fundando detalladamente las razones que le asisten para observar la orden recibida. No se

considerarán como observadas las órdenes de servicio cuando al hacerlo la Contratista no asentare los fundamentos de su observación.

Transcurrido el plazo anterior sin hacer uso de ese derecho, la Contratista quedará obligada a cumplir la orden de inmediato, sin tener derecho a reclamos posteriores.

La observación de la Contratista, opuesta a cualquier orden de servicio, no la eximirá de la obligación de cumplirla, si ella fuera reiterada.

Cualquier disidencia que ocurra entre la Inspección de Obra y la Contratista, será resuelta en primer término por la Municipalidad. De ser objetada la resolución por la Contratista, la disidencia será sometida al fallo del Consejo de Obras Públicas del Ministerio de Infraestructura y Servicios Públicos de la Provincia de Buenos Aires. Los trabajos deberán continuar en todos aquellos aspectos no afectados por la mencionada disidencia.

Artículo 17 - Subcontratistas.

La dirección y la supervisión de la obra no podrán subcontratarse, estas funciones deberán ser ejercidas directamente por personal dependiente de la Contratista.

Si a criterio de la Municipalidad resultase conveniente permitir una subcontratación parcial de la obra, los sub-contratos se ajustarán a las disposiciones que rigen para el principal, y deberán contar previamente con AUTORIZACION EXPRESA de la Municipalidad. En ese sentido, la Contratista solamente podrá subcontratar parte de sus trabajos si media la autorización previa de la Municipalidad de Mercedes, y la aceptación del subcontratista. La subcontratación no exime a la Contratista de sus obligaciones con relación a la Municipalidad, quien podrá denegar la autorización a la subcontratación, sin que tal negativa otorgue derecho alguno a la Contratista ni justifique atrasos en el Plan de Trabajo.

Artículo 18 - Responsabilidad.

La Contratista es única responsable, ante la Municipalidad de Mercedes, de todo lo hecho por sus subcontratistas.

Esto no exime tampoco al subcontratista de su responsabilidad, quien deberá agregar al subcontrato, una garantía de manera concordante a lo establecido en los artículos 21 y 22 de las Bases y Condiciones Generales de presente Pliego, por el monto de lo subcontratado.

CAPITULO III – EJECUCION DE LOS TRABAJO

Artículo 19 – Presentaciones y gestiones.

Estarán a cargo exclusivo de la Contratista:

- a) La tramitación de permisos para la apertura de veredas y calles de jurisdicción municipal.

- b) La tramitación de permisos, ante jurisdicción provincial y nacional, para cruces especiales (rutas, ríos, vías, canales), derechos de paso y servidumbres.
- c) Los pedidos de interferencias ante empresas prestatarias de servicios públicos.
- d) Las presentaciones y gestiones que previo y/o durante el desarrollo de la obra deban efectuarse ante otras reparticiones, sean éstas nacionales, provinciales, municipales o ante los Colegios Profesionales correspondientes, serán realizados por la Contratista, en su carácter de Projectista, Director de Obra, Constructor o Instalador, por lo cual así deberá haberlo previsto en el rubro correspondiente de la obra.
- e) Los derechos a pagar, sean éstos en concepto de inspección y/o construcción, a excepción de los establecidos en el punto a), estarán a exclusivo cargo y costo del Contratista.

La Inspección de Obra requerirá, en oportunidad de certificar el ítem o la parte de obra involucrada, la presentación de los comprobantes de gestión y pago respectivo, requiriéndose previo al inicio de la obra, el visado de Dirección y Representación Técnica ante el Colegio de Ingenieros de la provincia de Buenos Aires.

Artículo 20 – Relevamiento previo

La Contratista deberá efectuar, previamente al comienzo de los trabajos, un minucioso relevamiento del sitio de la obra y sus adyacencias, verificando la existencia de construcciones e instalaciones de servicios existentes, tanto en los sectores de trabajo como en la zona del obrador, que intervengan en el proyecto definitivo, procediendo al relevamiento de dimensiones, cotas, niveles, etc.. Comprobará además la existencia de servicio de energía eléctrica, iluminación, provisión de agua, desagües cloacales, desagües pluviales, etc. al efecto de evaluar las tareas necesarias para la materialización de las mismas si esto fuera necesario.

Los trabajos de relevamiento previo deberán extenderse incluso a todas las condiciones del subsuelo, fundación, estructura e instalaciones que incidan de manera directa y/o indirecta sobre la obra a ejecutar, de modo que, en el momento de ejecutar los trabajos, no se aceptarán reclamos de ningún tipo sobre las condiciones existentes.

Artículo 21 – Comunicaciones a terceros.

Con la debida anticipación, comunicará la fecha de inicio de los trabajos a los particulares, empresas y demás entidades que tengan instalaciones superficiales y/o subterráneas afectadas por las obras, a efectos de que procedan a realizar en tiempo y forma los trabajos de remoción o renovación de las mismas. Si pasado un lapso prudencial tales trabajos no se realizaran, los ejecutará la Contratista por su cuenta, facturándose luego el importe correspondiente a cada trabajo al ente o particular que corresponda.

La protección de los edificios o instalaciones amenazados en su estabilidad o servicio por la construcción de las obras, será por cuenta de la Contratista, y los trabajos se harán de modo que se cumplan las condiciones fijadas en las respectivas especificaciones pues la Contratista es el único responsable de los desperfectos que por tales causas pudieran ocurrir. El reclamo o controversia con respecto a los trabajos a realizar o a su pago en ningún caso podrán demorar las obras, de manera de provocar una interrupción o entorpecimiento del ritmo establecido en el Plan de Trabajo.

Artículo 22 – Replanteo.

La Contratista será responsable del replanteo, y está obligada a mantener los puntos fijos de planialtimetría hasta el momento que la Inspección de Obra lo determine. A su vez será responsable de cualquier error, el cual deberá ser corregido de ser posible o demolido y reconstruido si fuera necesario a su costo y cargo.

Los niveles se empezarán considerando la línea de cota de inundación siendo ésta parte de las tareas previas de la Contratista.

Se implantarán dos ejes ortogonales de referencia planimétrica, materializándolos con alambre de hierro dulce o material equivalente u otros dispositivos firmes. Complementariamente se ejecutarán ejes secundarios en la medida de ser necesarios.

El replanteo es de fundamental importancia, ya que la Contratista deberá realizar la mensura y toma de niveles en cada lugar de intervención, sobre todo considerando la posible existencia de árboles, en cuyo caso deberá comunicar a la Inspección de Obra, el tipo y la cantidad de especies a remover.

Artículo 23 – Marcas geodésicas y topográficas

La Contratista adoptará las medidas que resulten necesarias para preservar las marcas geodésicas y/o topográficas existentes que pudieran afectarse por la construcción de las obras.

En caso que se afecten las referidas marcas geodésicas y/o topográficas, deberá reponerlas a su exclusivo costo. La Inspección de Obra verificará que se dé cumplimiento a lo indicado precedentemente.

Artículo 24 - Fotografías.

La Contratista, de acuerdo a lo instruido por la Inspección de Obra, hará sacar periódicamente fotografías de las etapas constructivas de la obra y deberá colaborar con la Municipalidad en no tapar las diversas etapas constructivas antes que ésta registre las mismas fotográficamente.

Cada certificación deberá estar acompañada del registro fotográfico que ilustrará los avances indicados en ese documento.

Artículo 25 – Movimiento de Suelo.

Los trabajos incluidos comprenden la realización de los desmontes y terraplenamientos indicados en los respectivos planos de proyecto, y el replanteo y ejecución de todas las excavaciones y rellenos para fundaciones, instalaciones y toda tarea necesaria para la construcción de la obra.

Incluye retiro y transporte de tierra y/o toda obra de contención que puede ser necesaria para la mayor estabilidad de las excavaciones y rellenos posteriores y los desagotamientos que puedan requerirse por filtraciones e inundaciones y aquellos trabajos que aunque no estén específicamente mencionados, sean necesarios para llevar a cabo los trabajos de acuerdo a su fin.

La Contratista tomará en consideración los niveles fijados en los planos de proyecto, que deberá verificar de acuerdo con la cota fijada por la Municipalidad. No se aceptarán reclamos por cualquier modificación que surja de dicha verificación.

La Contratista estará obligada a verificar todos los datos proporcionados por el Estudio de Suelos.

Artículo 26 – Rotura y reparación de calles de tierra, pavimento y veredas.

Se considerarán incluidas, sin carácter limitativo, las siguientes actividades:

- Replanteo de obra.
- Provisión y transporte de todos los materiales y medios necesarios para realizar la rotura y reparación.
- Sobreanchos por rotura y ajuste de mosaicos, losetas, baldosones cruzados, adoquinado, lajas, etc.
- Aserrado de veredas, pavimentos y laterales de los pozos.
- Aplicación de tomajuntas
- Recuperación y acopio de adoquines de granito o granitullo para su restitución; el faltante será sustituido por el Contratista, a su cuenta.
- Todas las medidas e instalaciones de seguridad y señalización que sean necesarias o establecidas en las normativas de aplicación, incluyendo los pontones de chapa o de madera para el paso de personas o vehículos.
- Limpieza de la obra, retiro y disposición final de todo material sobrante.
- Obtención de conformidad por las reparaciones, por el Municipio y/o el/los tercero/s afectado/s.

Con el precio que se estipule se abonará la rotura y reparación de veredas correspondientes a:

- Toda entrada/salida de vehículos
- Todos los pozos o zanjas que se precisen, a juicio de la Inspección de Obra y que no estén incluidos dentro de otro ítem de obra.

Se repondrá toda aquella superficie adicional de pavimento o vereda que a juicio de la Inspección de Obra haya sido dañada durante la rotura por la mala ejecución de la Contratista, sin que este concepto genere pagos adicionales.

El solado a restituir (pavimento, mosaicos, losetas, lajas, adoquines, graníticos, etc.) debe ser similar en sus características al existente (material, geometría, color, dibujo, etc.).

Las pautas establecidas serán de aplicación para pavimentos y veredas de todo tipo.

En caso de tendidos de líneas de conducción subterráneas se deberá respetar estrictamente los anchos de zanja y tapadas mínimas que se estipulan en las normativas de aplicación.

Cuando, para evitar obstáculos, alojar piezas especiales, etc., o por razones debidamente mensurables, se tengan que realizar roturas y reparaciones superiores a las especificadas, deberán ser previamente justificadas y aprobadas por la Inspección de obra, debiendo los costos que ello demande, estar comprendidos dentro de la cotización de vereda presentada por el Oferente en su oferta.

Los cruces de las calles pavimentadas se ejecutarán mediante el uso de tuneleras, garantizando el cumplimiento de los niveles de proyecto. Asimismo se deberá asegurar el correcto llenado y compactado de la excavación, mediante los métodos apropiados, a fin de no afectar el futuro asentamiento del pavimento.

Artículo 27 - Refacción de veredas, pavimentos, parques, jardines etc.

Las veredas y pavimentos, removidos por la realización de las obras, deberán ser reacondicionados con la misma calidad y forma constructiva de los originales, debiendo quedar satisfactoriamente terminados, SEIS (6) días después de concluido el relleno de la excavación respectiva.

Cualquier hundimiento en los afirmados y veredas refaccionados, ya sea por una mala ejecución o una insuficiente compactación del relleno de las excavaciones deberá ser reparado por el Contratista por su cuenta, dentro de los QUINCE (15) días de notificado; en caso contrario, la Municipalidad ejecutará los trabajos de reparación correspondiente y su importe será con cargo a la Contratista.

En el caso de que los materiales provenientes de la demolición sean utilizados nuevamente, los mismos se podrán acopiar en la vía pública, al costado de las excavaciones, cuidando de no producir entorpecimientos al tránsito y al libre escurrimiento de las aguas superficiales. Si

tales depósitos se hicieran en la vereda, se deberá arbitrar los medios necesarios para no producir deterioros en la misma, pero si por cualquier causa se produjesen daños, la Contratista está obligada a repararlas por su cuenta.

La reconstrucción de afirmados base y pavimentos se efectuará reproduciendo las características de los preexistentes, con materiales y proporciones iguales a los del afirmado primitivo.

Cuando se trate de afirmados en los que para su construcción puedan utilizarse los materiales provenientes de su demolición, tales como adoquines comunes de granito, granitullo, tarugos de madera, restos de asfalto, grava, cascotes de hormigón, arena, etc., la Contratista adoptará las medidas necesarias para evitar pérdidas, deterioros o cualquier otra causa de inutilización, pues será por su cuenta la reposición de los materiales que faltaren.

En la reconstrucción de veredas se empleará el mismo tipo de material que el de la vereda primitiva. Las veredas de mosaicos se construirán sobre un contrapiso de 8 cm. de espesor de cascotes de ladrillos de la siguiente proporción:

1 parte de cal hidráulica en pasta.

1/4 parte de cemento.

3 partes de arena gruesa.

2 partes de polvo de ladrillo.

10 partes de cascotes de ladrillos.

Los mosaicos se asentarán con mortero compuesto de la siguiente manera:

1/4 parte de cemento.

1 parte de cal.

3 partes de arena gruesa.

1 parte de polvo de ladrillo.

Los reclamos que se presentaran con motivo de la refacción de las veredas, deberán ser atendidos de inmediato por la Contratista y en caso de no hacerlo así la Inspección adoptará las medidas que crea conveniente y los gastos que se originasen se deducirán de los certificados de obras respectivos.

Artículo 28 - Obras no previstas.

Cuando fuese necesario ejecutar obras no previstas o modificaciones al proyecto, dando como resultado la aparición de nuevos Ítems, la Contratista presentará con suficiente anticipación un análisis de precios el cual será evaluado por la Secretaría de Obras Públicas de la Municipalidad, previa aprobación de la Inspección.-

Para la fijación de los nuevos precios unitarios se deberá indicar en los análisis en forma discriminada los materiales, mano de obra, incidencia del equipo, conservación, gastos

generales (15%), beneficios (10%) y cualquier otro rubro que corresponda considerar según los casos.-

La Municipalidad evaluará si las obras no previstas significarán Trabajos Adicionales, para lo cual aplicaría lo indicado para el Artículo correspondiente al mismo del presente Pliego.

Artículo 29 – Extracción de árboles.

Toda extracción de árboles no prevista en el Plan de Trabajo, deberá ser informada previamente a la Inspección de Obra, quien podrá aprobar o rechazar según el impacto ambiental o social que pueda significar. Solo se efectuará en aquellos casos de estricta necesidad, una vez agotadas otras soluciones alternativas.

Los restos de raíces, cañerías de servicios sanitarios o pluviales fuera de servicio, restos de hormigón, u otros materiales que interfieran o modifiquen la ejecución de las obras proyectadas, quedarán en propiedad de la Municipalidad, debiendo la Contratista retirarlos y trasladarlos a los depósitos que indique la Inspección de Obra dentro del ejido urbano. Los costos de estas tareas están incluidos en el presupuesto de la obra.

Artículo 30 - Ampliación o reducción de obras.

Cuando fuese necesario ampliar o reducir las obras, dando como resultante un aumento o disminución del monto de la obra contratada, se efectuará el nuevo cómputo métrico, que multiplicado por los precios unitarios, dará la diferencia del monto de obra. El Municipio se reserva el derecho de ordenar las modificaciones de los ítems que contribuyan a mejorar el proyecto, ampliando o disminuyendo hasta un VEINTE POR CIENTO (20 %) del valor del Contrato. Esta variación es de cumplimiento obligatorio para la Contratista.

El Departamento Ejecutivo podrá disponer, previo dictamen de la Secretaria de Obras Públicas, trabajos que superen ese porcentaje y resulten indispensables, urgentes o convenientes, siempre que el importe de esos trabajos no exceda el 50% del monto total del Contrato.

Artículo 31 - Trabajos provisorios.

Si durante la ejecución de las obras se modifican las condiciones existentes para tránsito o evacuación natural de las aguas de lluvia, como así también cualquier condición que necesite una alteración temporal para el beneficio de la obra en el momento de ejecución, será informada a la Inspección, y la Contratista deberá adoptar por su cuenta las medidas necesarias para evitar inconvenientes o perjuicios.

Luego de ejercer el fin para el cual se ha realizado el trabajo provisorio, se deberá restituir inmediatamente las alteraciones ejercidas.

Artículo 32 - Trabajos adicionales.

La Municipalidad se reservará el derecho, si lo considera más conveniente para sus intereses, de realizar un nuevo proceso Licitatorio para la ejecución de los trabajos adicionales. En su caso, la Contratista de la obra, a igualdad de cotización o escasa diferencia de precios, podrá ser adjudicataria teniendo en cuenta la ventaja que eso significa para la marcha general de los trabajos.-

Artículo 33 - Suspensión de los trabajos por condiciones climáticas.

Durante el período en que no se construya, se deberán tomar las precauciones necesarias para que los trabajos en proceso de ejecución (excavaciones, fundaciones, estructuras, etc.), no pierdan sus características y/o resistencia, debido a las condiciones climáticas, las cuales deberán ser aprobadas por la Inspección de Obra.

CAPITULO VI - MATERIALES**Artículo 34 – Provisión y calidad de materiales.**

Todos los materiales que sean necesarios para la realización completa de la obra, serán provistos por la Contratista, y deberán contar con su respectivo CERTIFICADO DE CONTROL DE CALIDAD, en original, emitido por los respectivos fabricantes, en los casos que corresponda. La Inspección deberá proceder a la aprobación de los materiales que provea la Contratista antes de su empleo a cuyo efecto presentará con suficiente antelación en cada caso las muestras que le sean exigidas, las que serán aprobadas o rechazadas en un plazo máximo de TREINTA (30) días. A igualdad de precios y condiciones se dará preferencia a materiales de producción local y nacional especialmente de las fábricas existentes en la Provincia y en la zona.

La empresa Contratista deberá tomar todas las providencias necesarias para el transporte, descarga, almacenaje en obrador y conservación de los mismos, contemplando además la normativa vigente en la materia, las recomendaciones de los fabricantes y las reglas del arte.

El almacenaje se efectuará ordenadamente, de modo que en cualquier momento se pueda hacer un recuento del material existente. Tendrá siempre en la obra la cantidad de materiales que a juicio de la Inspección de Obra se necesite para su buena marcha y no podrá utilizarlos en otros trabajos que no sean de la obra contratada.

La designación de una marca determinada de materiales en el Pliego es al solo efecto orientativo, pudiéndose en consecuencia utilizar todos aquellos productos y materiales de marca reconocida que existan en el mercado y reúnan las especificaciones requeridas. La Contratista presentará muestras de todos materiales a utilizar en la Construcción para su aprobación por parte de la Inspección de Obra, previo a su uso en la misma.

Estará también obligada a usar métodos y enseres que a juicio de la Inspección aseguren la calidad satisfactoria de la obra y su terminación dentro del plazo fijado en el Contrato.

Sin embargo, el hecho de que la Inspección nada observe sobre el particular, no eximirá a la Contratista de la responsabilidad que le concierne por la mala calidad de las obras ejecutadas o por la demora en terminarlas, quedando alcanzada por las causales de incumplimiento y la aplicación de las respectivas multas.

CAPITULO V – EQUIPOS

Artículo 35 - Equipo a utilizar en obra.

La Contratista consignará la lista de equipos que propone utilizar cuantitativa y cualitativamente, que deberá contar con aprobación de la Inspección de Obra. Empleará equipo de calidad apropiada a los trabajos por ejecutar, y la Municipalidad podrá exigir cambio o refuerzo de equipos cuando el provisto, ya sea por su estado o características, no permita la ejecución de un trabajo correcto y al ritmo previsto, aceptando cualquier observación que al respecto ésta le formule. Cuando se observen deficiencias o mal funcionamiento de algunos de esos equipos y/o elementos durante la ejecución de los trabajos, la Inspección de Obra podrá ordenar el retiro y su reemplazo por otro igual y en buenas condiciones de uso, sin que ello dé lugar a derecho de indemnización alguna por reajustes que se soliciten del equipamiento propuesto. La Contratista no podrá proceder, unilateralmente, a su retiro total o parcial mientras los trabajos se encuentren en ejecución, salvo los elementos para los cuales la Inspección de Obra extienda autorización por escrito. El emplazamiento y funcionamiento de los equipos, particularmente para las excavaciones mecánicas, se convendrá con la Inspección de Obra.

No obstante, haber presentado conformidad al equipo propuesto por la Contratista, la Municipalidad puede ordenar su aumento, modificación, cambio total o parcial, antes o durante los trabajos, si ello fuere necesario para satisfacer una de las condiciones básicas del Contrato, que es el cumplimiento del mismo dentro del plazo de ejecución programado.

Dentro de los CINCO (5) días corridos de adjudicada la obra, el Contratista deberá presentar los seguros en movimiento y en operación pertenecientes a los equipos, maquinarias y vehículos afectados a la obra, dejando constancia que estos deberán contar con los seguros correspondientes desde el día del comienzo de la obra. En caso de no hacerlo, se suspenderán o paralizarán los trabajos sin interrupción del plazo contractual

CAPITULO IV – INCUMPLIMIENTOS

Artículo 36 – Incumplimientos.

En caso de incumplimiento reiterado de plazos, calidad, mala ejecución, normas legales, mala imagen, aspecto de la obra, etc., la Municipalidad podrá terminar la obra por los

medios que considere más adecuados, pasando a cargo de la Contratista los costos restantes, sin renunciar por ello a las acciones legales que pudiera ejercer.

Artículo 37 – Penalización por mora.

Ante incumplimientos de la Contratista por causas que no fueran de fuerza mayor, la Inspección de Obra instará a revertirlo en un lapso perentorio, de no revocarse el incumplimiento, quedará constituido en mora automáticamente por el solo hecho del transcurso de los plazos estipulados en el Contrato, sin necesidad de requerimiento judicial o extrajudicial, y obligado al pago de la multa correspondiente, debiéndose descontar su importe de los certificados a su favor y, si éstos fueran insuficientes, de los depósitos de garantías.

Se le impondrán las penalizaciones detalladas en el Artículo 41 de las Bases y Condiciones Generales.

Artículo 38 – Penalización por deficiencias de calidad

La Municipalidad de Mercedes podrá imponer a la Contratista sanciones de carácter económico por deficiencias probadas en la calidad de las obras, y a estos fines, serán válidos y tendrán carácter de prueba los informes emitidos por la Inspección de Obra.

Las causales se resumen en las Especificaciones Técnicas Particulares, y las penalizaciones se detallan en el Artículo 42 de las Bases y Condiciones Generales.

El importe de las sanciones será descontado de la liquidación correspondiente a la certificación que contemple la fecha en que fue aplicada la misma o de la futura (más próxima) certificación o de otros documentos de crédito.

La efectividad de las sanciones no liberará a la Contratista de la responsabilidad de reparar las deficiencias de obra, sin ningún tipo de cargo para la Municipalidad de Mercedes.

Artículo 39 - Reiteración de las deficiencias

A los importes calculados según el grado de deficiencia, se le sumará un 10% para la primera reiteración, un 20% para la segunda reiteración y así sucesivamente, sin que el monto total de las sanciones por todo concepto supere el 10% del valor total de la obra contratada.

Alcanzado este porcentaje, la Municipalidad de Mercedes podrá unilateralmente rescindir el Contrato.

PARTE 4

ESPECIFICACIONES TECNICAS PARTICULARES

Artículo 1 – Objeto.

Establecer las especificaciones técnicas particulares para la construcción de la obra: **“MATERIALES y MANO DE OBRA PARA EXTENSION DE LINEA DE MEDIA TENSION 13.2 KV e INSTALACION DE TRANSFORMADOR DE 630 Kva EN PARQUE MUNICIPAL INDEPENDENCIA SECTOR NUEVO y MEDICION T3 EN BAJA TENSION** , en el parque municipal sector nuevo.

Los trabajos mencionados incluyen las obras civiles, mecánicas, eléctricas, de comunicaciones, señalética, sondeos, zanjeos, apertura de pozos, túneles, cruces subterráneos, movimiento de suelos, la reparación de los daños que como consecuencia de estos trabajos se pudieran ocasionar a terceros, la restitución a su estado original del suelo e instalaciones, arbolado, veredas y calles afectadas, y el retiro, transporte y disposición final de los materiales sobrantes.

Artículo 2 – Reglamentaciones y normas de aplicación.

La construcción de las obras se ajustará a lo indicado en las presentes Especificaciones Técnicas Particulares y en las condiciones que exige EDEN, y en las normas que se aluden en su articulado.

Artículo 3 – Memoria Descriptiva de las obras a ejecutar.

Las obras a ejecutar son:

- **TENDIDO DE 390 METROS LINEA MEDIA TENSION DE 3X1X35mm EN ALUMINIO, DESNUDO 13.2**
- **CENTRO DE TRANSFORMACION TIPO PLATAFORMA DE 630 KVA, SOBRE COLUMNAS DE HORMIGON EN LINEA 13.2**
- **MEDICION T3 EN BAJA TENSION**

La presente contratación consiste en el suministro de energía eléctrica de media tensión 13.2 kv en el parque municipal sector nuevo.

- Se le brindará los típicos, el plano eléctrico y la lista de materiales que deberán incluirse en la cotización, para poder realizar la obra en cuestión.
- EDEN S.A. proyectó Ingeniería, Provisión de materiales menores y de obra, Construcción y Montaje de las Instalaciones necesarias para vincularla al Sistema Eléctrico de la Provincia de Buenos Aires. La Supervisión e Inspección de Obra será tarea de EDEN S.A.

- Se deberá presentar la documentación inherente a los materiales para sus respectivas inspecciones en fábrica o en campo según su tipo y plan de trabajado detallando inicio de obras y tiempos estimados por típicos constructivos para poder controlar la misma.
- Junto al presente pliego de bases y condiciones, se acompaña el Plano de Obra pertinente y las especificaciones técnicas de típicos constructivos de montaje y materiales para la obra.
- Se deberá cotizar incluyendo la mano de obra junto con los materiales mencionados en el listado y todos los que estime pertinentes para llevar a cabo la obra.

Artículo 4 – Plazos y fechas de ejecución de los trabajos.

Los plazos y fechas para la realización de la totalidad de las obras se fijan en el siguiente cronograma.

PROYECTO PLAZO DE EJECUCION: 90 días CORRIDOS.

Artículo 5: Inspección.

La municipalidad de Mercedes aportara los profesionales técnicos disponibles para el control de la ejecución de los trabajos.

La inspección estará a cargo de EDEN SA.

Artículo 6: Documentación técnica a utilizar

Para la ejecución de los trabajos deberán respetarse los TRIPTICOS, PLANOS ELECTRICOS y LISTADO DE MATERIALES aportados por EDEN que forman parte del presente pliego de licitación., dejando presente que el proyecto ha sido aportado por el sector técnico de EDEN.

Artículo 7: Documentación a presentar

Para la ejecución de los trabajos deberán presentarse:

- Documentación referida a los materiales a utilizar
- Plan de trabajo
- Profesional con incumbencia en el rubro que se licita, con el correspondiente contrato por la tarea profesional encomendada, visada por el colegio profesional respectivo y el pago de aportes.

PARTE 5
PRESUPUESTO OFICIAL
**MATERIALES y MANO DE OBRA PARA EXTENSION DE LINEA DE MEDIA TENSION
 13.2 KV e INSTALACION DE TRANSFORMADOR DE 630 Kva EN PARQUE MUNICIPAL
 INDEPENDENCIA SECTOR NUEVO y MEDICION T3 EN BAJA TENSION**

DESCRIPCIÓN DE LAS TAREAS	UNIDAD	CANTIDAD	PRECIO \$	
			UNITARIO	TOTAL
1.LINEA MEDIA TENSION DE 3X1X35mm EN ALUMINIO, DESNUDO 13.2	ML	390	\$ 4.166,67	\$ 1.625.000,00
2.CENTRO DE TRANSFORMACION TIPO PLATAFORMA DE 630 KVA, SOBRE COLUMNAS DE HORMIGON EN LINEA 13.2	UN	1	\$ 3.000.000,00	\$ 3.000.000,00
3. MEDICION T3 EN BAJA TENSION	UN	1	\$ 800.000,00	\$ 800.000,00
TOTAL CON IVA INCLUIDO \$				5.425.000,00

PARTE 6
OFERTA

**MATERIALES y MANO DE OBRA PARA EXTENSION DE LINEA DE MEDIA TENSION
 13.2 KV e INSTALACION DE TRANSFORMADOR DE 630 Kva EN PARQUE MUNICIPAL
 INDEPENDENCIA SECTOR NUEVO y MEDICION T3 EN BAJA TENSION**

DESCRIPCIÓN DE LAS TAREAS	UNIDAD	CANTIDAD	PRECIO \$	
			UNITARIO	TOTAL
1.LINEA MEDIA TENSION DE 3X1X35mm EN ALUMINIO, DESNUDO 13.2	ML	390	\$ 4.166,67	\$ 1.625.000,00
2.CENTRO DE TRANSFORMACION TIPO PLATAFORMA DE 630 KVA, SOBRE COLUMNAS DE HORMIGON EN LINEA 13.2	UN	1	\$ 3.000.000,00	\$ 3.000.000,00
3. MEDICION T3 EN BAJA TENSION	UN	1	\$ 800.000,00	\$ 800.000,00
TOTAL CON IVA INCLUIDO \$				5.425.000,00

Anexo I

Declaración Jurada de Habilidad para Contratar

Fecha:

Nombre y apellido o razón social:

CUIT:

Teléfono:

Correo electrónico:

Procedimiento: *LPV* N° 47/2021

Nosotros, los suscritos, declaramos que NO nos encontramos incurso en ninguna de las causales de inhabilidad para cotizar y contratar establecidas en el pliego de bases y condiciones que rige el procedimiento de contratación descripto anteriormente.

Se encontrarán inhábiles para contratar quienes:

- a) Los agentes y funcionarios del Municipio de Mercedes y las empresas en las cuales aquéllos tuvieran una participación suficiente para formar la voluntad social, de conformidad con lo establecido en la Ley de Ética Pública, N° 25.188, y toda otra incompatibilidad vinculada con la función pública.
- b) Las personas que se encuentren inhabilitados por condena judicial.
- c) Las personas que se hallen quebrados o concursados, mientras no obtengan su habilitación judicial.
- d) Las personas que sean evasores o deudores morosos impositivos o previsionales, o deudores morosos del Fisco por decisión judicial o administrativa firme.
- e) Los condenados por delitos dolosos, por un lapso igual al doble de la condena.
- f) Las personas que se encontraren procesadas por delitos de lesa humanidad, delitos contra la propiedad o contra la Administración Pública Nacional, Provincial o Municipal o contra la fe pública o por delitos comprendidos en la Convención Interamericana contra la Corrupción.
- g) Las inhabilidades contempladas en los incisos precedentes serán también de aplicación a aquellas empresas cuyos directores, síndicos o representantes legales, se encontraren comprendidos en dichas causales o se hubieren desempeñado como directores, gerentes, síndicos, socios mayoritarios o representantes legales en sociedades que se encuentren comprendidas en dichos supuestos.
- h) De igual modo, cuando en forma individual, o las sociedades que éstos integren, se encuentren suspendidas por decisión del Registro Nacional de Constructores de Obras Públicas o hubieren sido objeto de rescisión por su culpa, de contratos administrativos.

Firma:

Aclaración:

Carácter:

MUNICIPALIDAD DE MERCEDES
SECRETARIA DE OBRAS Y SERVICIOS PUBLICOS

PARTE 7 - DOMICILIO ESPECIAL Y RATIFICACION DE OFERTA

Mercedes, de del 2021.-

Quien suscribe, DNI N°
....., en nombre y representación de la firma
....., en su carácter de
..... de la misma, con domicilio real en
N° de la ciudad de, fija domicilio especial a efectos
de la presente en calle N° de la ciudad de Mercedes, y declara que
habiendo examinado el terreno, estudiado y comprendido el Pliego de Bases y Condiciones
de la **Licitación Privada N° 47/2021, EXPEDIENTE MUNICIPAL N° 4843/2021, OBRA:**
“MATERIALES y MANO DE OBRA PARA EXTENSION DE LINEA DE MEDIA TENSION
13.2 KV e INSTALACION DE TRANSFORMADOR DE 630 Kva EN PARQUE MUNICIPAL
INDEPENDENCIA (SECTOR NUEVO) y MEDICION T3 EN BAJA TENSION” e
compromete a construirla y conservarla hasta su recepción definitiva a los precios que para
cada Renglón se consideran a continuación:

OBRA: “MATERIALES y MANO DE OBRA PARA EXTENSION DE LINEA DE MEDIA
TENSION 13.2 KV e INSTALACION DE TRANSFORMADOR DE 630 Kva EN PARQUE
MUNICIPAL INDEPENDENCIA SECTOR NUEVO y MEDICION T3 EN BAJA TENSION”

OFERTA - ADJUDICACIÓN INTEGRAL

PARA LA REALIZACIÓN DE MATERIALES y MANO DE OBRA PARA EXTENSION DE
LINEA DE MEDIA TENSION 13.2 KV e INSTALACION DE TRANSFORMADOR DE 630
Kva EN PARQUE MUNICIPAL INDEPENDENCIA SECTOR NUEVO y MEDICION T3 EN
BAJA TENSION

Pesos(\$.....)

Oferente

MUNICIPALIDAD DE MERCEDES
SECRETARIA DE OBRAS Y SERVICIOS PUBLICOS

PARTE 8 - DDJJ DE VISITA AL SITIO DE LA OBRA

Mercedes, de de 2021.-

Declaro como representante técnico de la firma....., haber efectuado en la fecha la visita al sitio e inmediaciones donde se ejecutarán los trabajos correspondientes a la **Licitación Privada Nº 47/2021, EXPEDIENTE MUNICIPAL Nº 4843/2021, OBRA: "MATERIALES y MANO DE OBRA PARA EXTENSION DE LINEA DE MEDIA TENSION 13.2 KV e INSTALACION DE TRANSFORMADOR DE 630 Kva EN PARQUE MUNICIPAL INDEPENDENCIA (SECTOR NUEVO) y MEDICION T3 EN BAJA TENSION"**

Firma y sello del representante técnico

MUNICIPALIDAD DE MERCEDES
SECRETARIA DE OBRAS Y SERVICIOS PUBLICOS

PARTE 9 - FORMULA PARA DESGLOSAR: JURISDICCION JUDICIAL

Mercedes de del 2021

La Firma,
con domicilio real en calle
....., N° de la
ciudad de , y domicilio legal en calle, N°
..... de la ciudad de Mercedes(B), declara que acepta y se somete a la jurisdicción del
fuero contencioso administrativo del Departamento Judicial Mercedes, provincia de Buenos
Aires, por cualquier cuestión que pudiera suscitarse con motivo de la **Licitación Privada N°
47/2021, EXPEDIENTE MUNICIPAL N° 4843/2021, OBRA: “MATERIALES y MANO DE
OBRA PARA EXTENSION DE LINEA DE MEDIA TENSION 13.2 KV e INSTALACION DE
TRANSFORMADOR DE 630 Kva EN PARQUE MUNICIPAL INDEPENDENCIA (SECTOR
NUEVO) y MEDICION T3 EN BAJA TENSION”**

.....
Oferente

SECTOR NUEVO

Escribe una descripción para tu mapa.

Leyenda

- Polígono sin título
- PUNTO DE ARRANQUE

PUNTO DE ARRANQUE

Google Earth

Image © 2021 Maxar Technologies

Image © 2021 CNES / Airbus

© 2021 Google

Republica de Chile

Cnel. Borrego

Calle 70

Calle 25

Calle 29

Calle 66



300 m



La información técnica contenida en el presente documento es propiedad exclusiva de EDEN S.A., revistiendo el carácter de confidencial, no pudiendo ser la misma reproducida, revelada, transferida ni divulgada total o parcialmente, sin la previa y expresa autorización al efecto extendida por EDEN S.A.

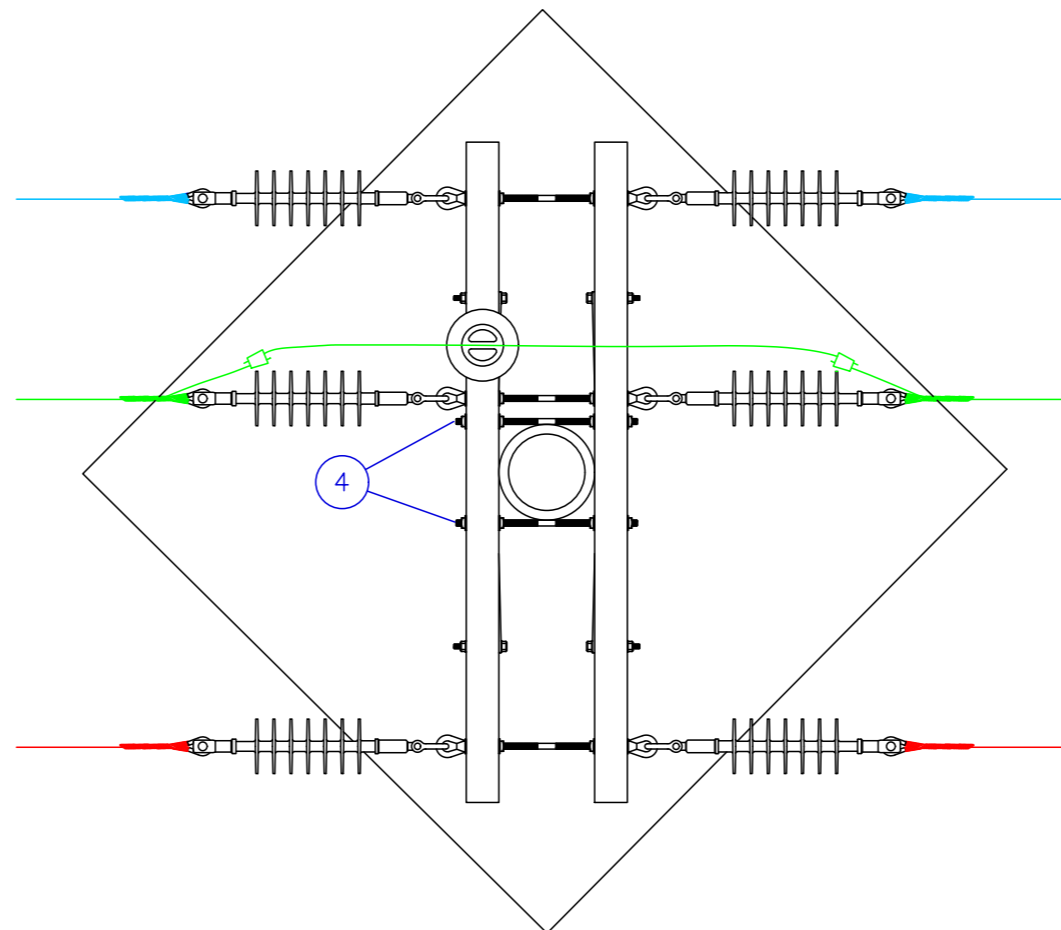
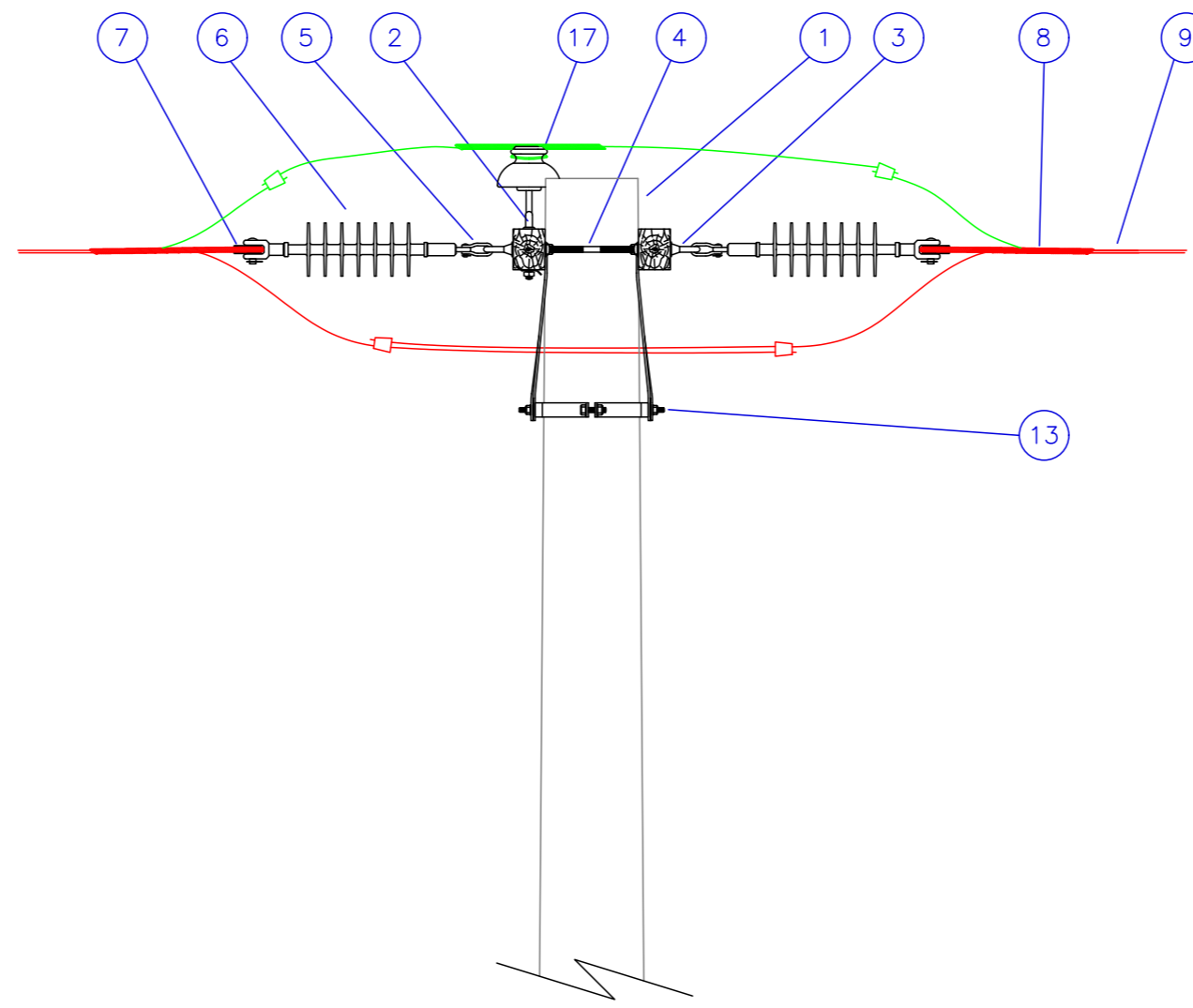
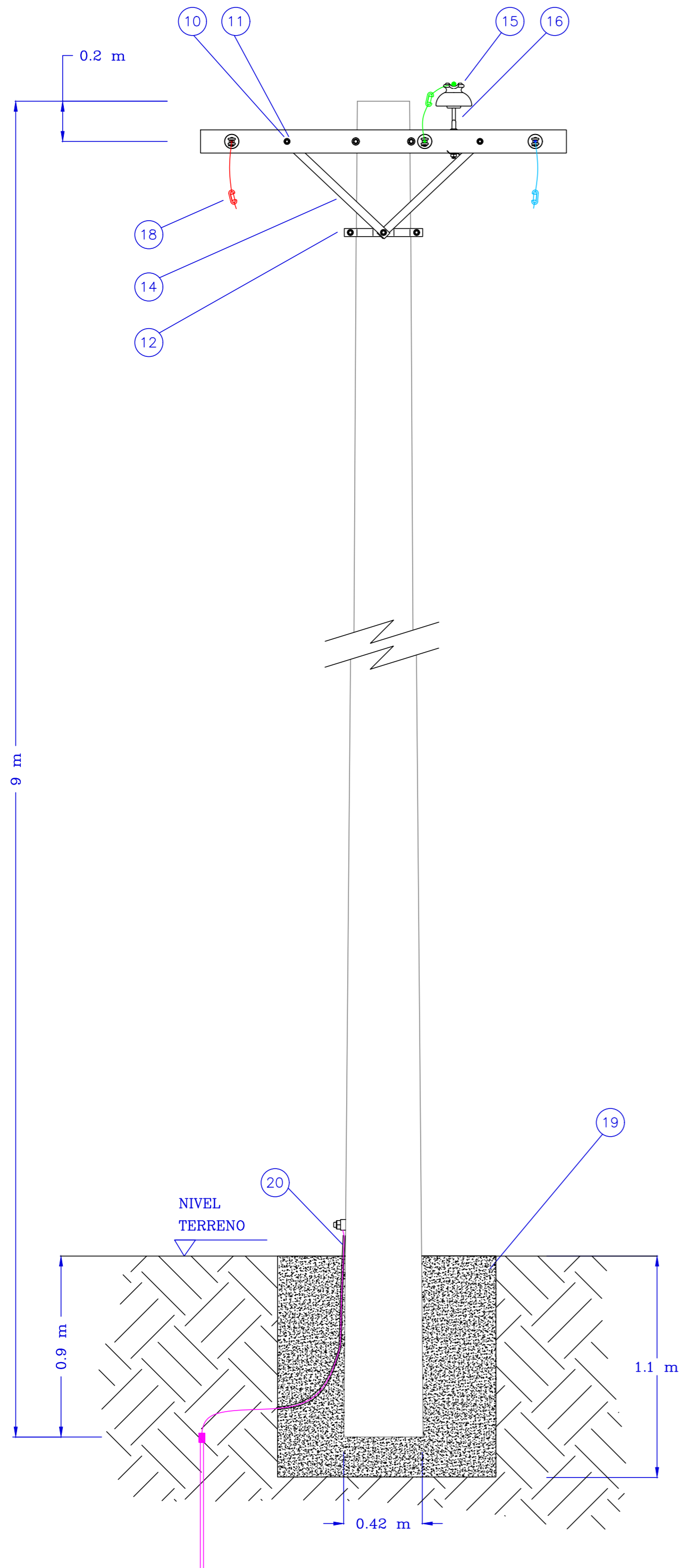

Listado de Materiales

Posición	Cantidad	Matrícula	Descripción del material
1	1	21858	Poste d horm arm pret lar 9,00mt 1200dan
2	2	3272	Cruceta d madera p/l.a.mt 90x115x1820 mm
3	6	3431	Ojal postizo s/rc ao cncd ø45mm x 84mm l
4	5	22928	Tilla fe galv recta 16x584x114 mn 508
5	6	22861	Horquilla term fe galv de 125x60 mn222
6	6	10881	Aislador org sus-ret o-h 33kv ansi ds-35
7	6	3236	Guardacabo ao cncd 50mm alt x 20mm abert
8	6	22791	Retencion pref cable desn 35mm2 alal
9	s/vano	22243	Cable desn aleacion aluminio 35mm2
10	4	19621	Bulon cbz tre cdr ao cncd w ø12,70x127 l
11	4	589	Chapa cdr ao cncd 50mm l 3 esp aguj ø 20
12	1	22409	Abraz p/fijar mens a poste hormigon
13	2	487	Bulon cbz tre exgl ao cncd w ø 12,7x82 l
14	4	3281	Brazo p/mensula ao cncd d 38,1x7,9x710mm
15	1	3550	Aislador porc mn3 13,2kv ansi 55-5
16	1	22384	Perno recto ø25,4 mn411c
17	1	22208	Atadura+antivib p/cbl 35mm2 f73mm
18	6	10185	Conector t/cuña rojo 35/35-35/25
19	1,6 m³	22254	Hormigon elaborado
20	1	22206	Caño pebd 1 1/2 anti uv esp 4mm-negro

CODIGOS S.G.P.

CODIGO	CANTIDAD
CIV-PSTHSB3	1
CIV-GRLEXCCS	2
ELM-SSP2AR	1
CIV-FNDNDC	2
ELM-SOPB	1
ELM-CBLD2UAD	Según Vano
ELM-RTN2H5	6
ELM-PATC	1

EN LA CARGA DE LOS CODIGOS EN EL SISTEMA, SE DEBERA VERIFICAR LOS MATERIALES SOBREPASANTES Y FALTANTES QUE CORRESPONDAN, AL LISTADO DE MATERIALES..



CUADRO RESUMEN DE ALTURAS LIBRES SEGUN DECRETO N° 2469

CASOS		33 kV	13.2 kV	B.T.
Ciudades	Zona Urbana	9,00m	9,00m	5,50m
	Zona Suburbana	7,50m	7,50m	5,00m
Poblaciones Rurales	Zona Urbana	7,50m	7,50m	5,00m
	Zona Suburbana	6,50m	6,50m	5,00m
Zona Rural (campos y a lo largo del camino)		6,50m	5,50m	4,50m
En rutas y caminos rurales		6,50m	5,50m (*)	4,50m
Cruce con calles de acceso a predios y caminos rurales		6,50m	6,00m	5,00m
Cruces con Rutas Nacionales o Provinciales		7,50m	7,50m	7,50m
Cruce con Ferrocarriles		11,75m	11,75m	11,75m
Cruce con Líneas de Telecomunicaciones		1.8 m		

(*) Accesos a pueblos 6,5 m

Notas:

- SE RECOMIENDA VERIFICAR QUE LA DISTANCIA MINIMA AL SUELO DEL CONDUCTOR ENERGIZADO MAS CERCANO SE AJUSTE A LO ESTABLECIDO EN EL DECRETO REGLAMENTARIO N° 2469 DEL 15-DIC-1978 QUE RIGE PARA LAS INSTALACIONES QUE EDEN S.A. TIENE DENTRO DE SU AREA DE CONCESION.
- PREVIO A REALIZAR EL TENSADO DE LOS CONDUCTORES SE RECOMIENDA REGISTRAR LA TEMPERATURA AMBIENTE Y VERIFICAR LA TENSION DE TRACCION DE ACUERDO A LA TABLA DE TENDIDO PARA LA SECCION ESPECIFICADA.
- PARA VANOS COINCIDENTES ENTRE LINEAS, LA SEPARACION ENTRE CONDUCTORES, EN EL CENTRO DEL VANO DE UNA Y OTRA NO SERA MENOR A LA MAYOR DISTANCIA VERTICAL ENTRE FASES.
- CUANDO UNA DE LAS LINEAS TENGA POSTES INTERCALADOS (VANOS DISTINTOS) LA SEPARACION EN EL LUGAR DE MAYOR ACERCAMIENTO SERA LA QUE CORRESPONDA A LA MAYOR DISTANCIA ENTRE LAS FASES DE LA LINEA EN CUESTION. DICHA SEPARACION SERA COMO MINIMO DE 1.00 M.

H	JUN-2016	MODIFICACIONES VARIAS	MSA	DAC	NBY
G	AGO-2015	MODIFICACIONES VARIAS	MSA	DAC	NBY
F	NOV-2013	REVISIÓN FINAL	EPI	DAC	NBY
E	SEP-2013	CAMBIO DE MATRICULAS / COD. SIST. S.A.P.	AGH	DAC	MMO
Rev.	Fecha	Descripcion	Dibujo	Reviso	Aprobo
			Plano N°: Escala S/E Hoja 1/2		
RETENCIONES EN LAMT 13,2 KV RURAL POSTE DE H°A° 9 METROS CONDUCTOR DESNUDO AL-AL 35 mm²					

La información técnica contenida en este documento es propiedad exclusiva de EDEN S.A. revistiendo el carácter de confidencial, no pudiendo la misma ser reproducida, ni revelada, ni transferida, ni divulgada total o parcialmente, sin la previa y expresa autorización al efecto extendida por EDEN S.A.

TIPO DE RETENCION

POSTE H°A°

DADO DE FUNDACION

(Hormigon H17; tipo suelo arcilla semidura)

RETENCION BILATERAL

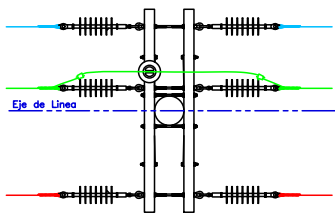

9m R1200 daN
D_{cima}=260 mm

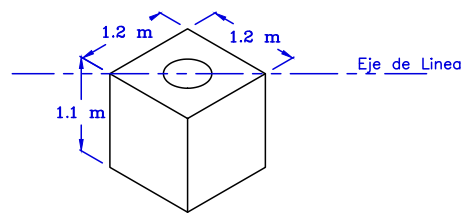

RETENCION ANGULAR 0°-10°

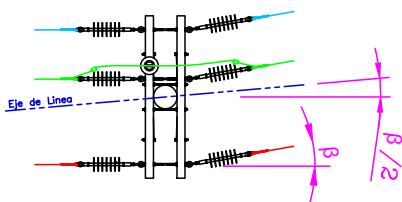

9m R1200 daN
D_{cima}=260 mm

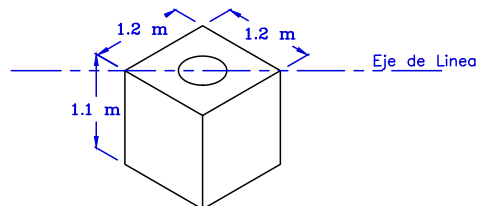

RETENCION ANGULAR 10°-30°

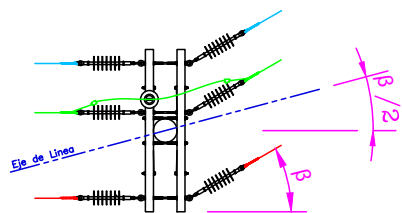

9m R1200 daN
D_{cima}=260 mm

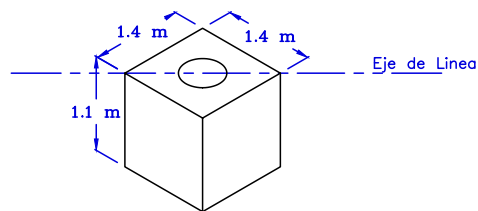

RETENCION ANGULAR 30°-60°

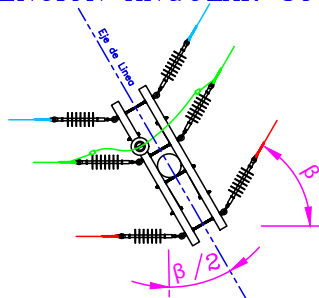

9m R2400 daN
D_{cima}=305 mm

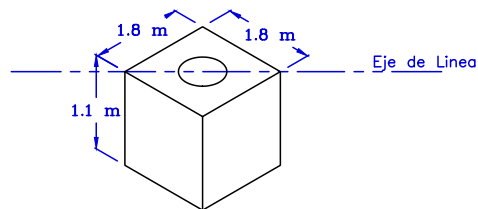

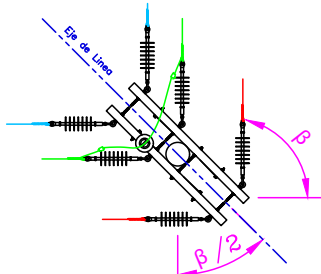

RETENCION ANGULAR 60°-90°

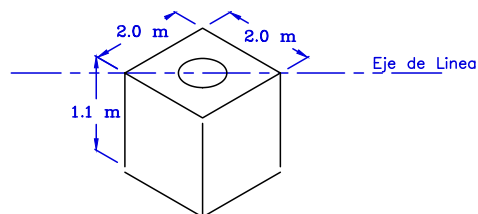

9m R2400 daN
D_{cima}=305 mm



A	JUN-2016	EMISION PARA COMENTARIOS	MSA	DAC	NBY
Rev.	Fecha	Descripcion	Dibujo	Reviso	Aprobo
			<p>RETENCIONES EN LAMT 13,2 KV RURAL POSTE DE H°A° 9 METROS CONDUCTOR DESNUDO AL-AL 35 mm²</p>		
			Escala: S/E	Hoja: 1/1	

La información técnica contenida en el presente documento es propiedad exclusiva de EDEN S.A., revistiendo el carácter de confidencial, no pudiendo ser la misma reproducida, revelada, transferida ni divulgada total o parcialmente, sin la previa y expresa autorización al efecto extendida por EDEN S.A.

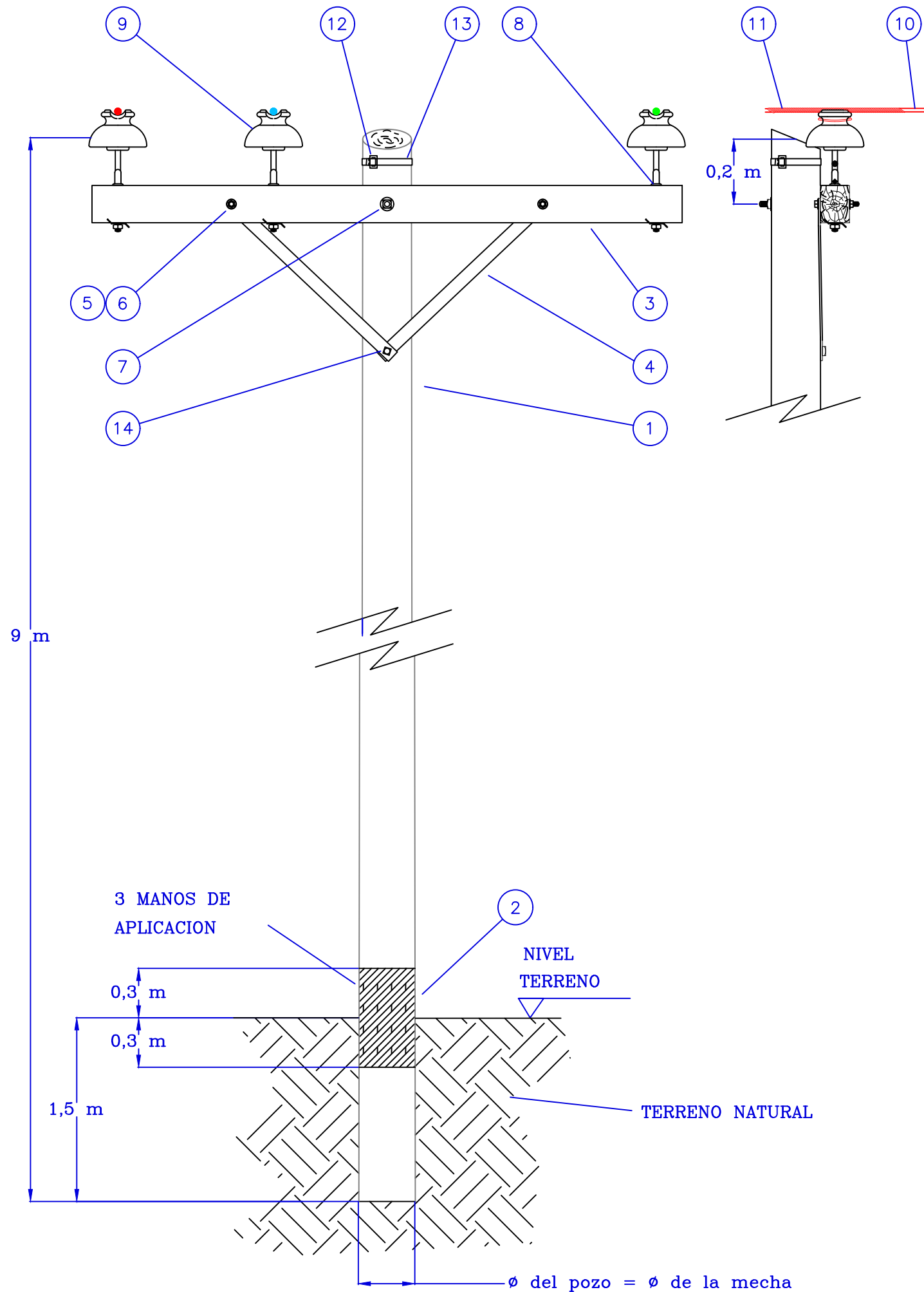

Listado de Materiales

Posición	Cantidad	Matrícula	Descripción del material
1	1	22472	Poste eucalipto 9m diam cima 15a17cm
2	1 lt	22257	Pintura asfáltica
3	1	3272	Cruceta d madera p/l.a.mt 90x115x1820 mm
4	2	3281	Brazo p/mensula ao cncd d 38,1x7,9x710mm
5	5	589	Chapa cdr ao cncd 50mm l 3 esp aguj ø 20
6	2	19621	Bulon cbz trc cdr ao cncd w ø12,70x127 l
7	1	506	Bulon cbz trc cdr ø15,87x356 mn56
8	3	22384	Perno recto ø25,4 mn411c
9	3	3550	Aislador porc mn3 13,2kv ansi 55-5
10	s/vano	22243	Cable desn aleacion aluminio 35mm2
11	3	22208	Atadura+antivib p/cbl 35mm2 f73mm
12	1	283	Hebilla d union p/flj ao inox 20 x 0,7mm
13	1,2 m	212	Fleje ao inox p/suj meca 20mm ach 0,7esp
14	1	22382	Tirafondo cbz cuad fe galv de 13x102mm

CODIGOS S.G.P.	
CODIGO	CANT.
CIV-PSTMSB	1
ELM-SOPA	1
ELM-CBLD2UAD	s/vano
ELM-SSP2AR	3

EN LA CARGA DE LOS CODIGOS EN EL SISTEMA, SE DEBERA VERIFICAR LOS MATERIALES SOBANTES O FALTANTES QUE CORRESPONDAN AL LISTADO DE MATERIALES.

Notas:

- SE RECOMIENDA VERIFICAR QUE LA DISTANCIA MINIMA AL SUELO DEL CONDUCTOR ENERGIZADO MAS CERCANO SE AJUSTE A LO ESTABLECIDO EN EL DECRETO REGLAMENTARIO N° 2469 DEL 15-DIC-1978 QUE RIGE PARA LAS INSTALACIONES QUE EDEN S.A. TIENE DENTRO DE SU AREA DE CONCESION.
- PREVIO A REALIZAR EL TENSADO DE LOS CONDUCTORES SE RECOMIENDA REGISTRAR LA TEMPERATURA AMBIENTE Y VERIFICAR LA TENSION DE TRACCION DE ACUERDO A LA TABLA DE TENDIDO PARA LA SECCION ESPECIFICADA.
- PARA VANOS COINCIDENTES ENTRE LINEAS, LA SEPARACION ENTRE CONDUCTORES, EN EL CENTRO DEL VANO DE UNA Y OTRA NO SERA MENOR A LA MAYOR DISTANCIA VERTICAL ENTRE FASES.
- CUANDO UNA DE LAS LINEAS TENGA POSTES INTERCALADOS (VANOS DISTINTOS) LA SEPARACION EN EL LUGAR DE MAYOR ACERCAMIENTO SERA LA QUE CORRESPONDA A LA MAYOR DISTANCIA ENTRE LAS FASES DE LA LINEA EN CUESTION. DICHA SEPARACION SERA COMO MINIMO DE 1.00 M.

H	JUN-2016	CAMBIO DE AISLADORES	MSA	DAC	NBY
G	OCT-2013	REVISION FINAL	EFI	DAC	NBY
F	SEP-2013	CAMBIO DE MATRICULAS / COD. SIST. S.A.P.	AGH	DAC	MMO
E	DIC-2010	MODIFICACIONES VARIAS	PLU	FSA	MMO
Rev.	Fecha	Descripcion	Dibujo	Reviso	Aprobo



LINEA AEREA DE MEDIA TENSION 13,2 KV RURAL
 POSTE SUSPENSION DE MADERA 9 METROS
 AISLADOR RURAL MN3a CONDUCTOR DESNUDO
 AL-AL 35 mm2

Plano N°:

Escala	Hoja	
S/E	1 / 2	H

La información técnica contenida en el presente documento es propiedad exclusiva de EDEN S.A., revistiendo el carácter de confidencial, no pudiendo ser la misma reproducida, revelada, transferida ni divulgada total o parcialmente, sin la previa y expresa autorización al efecto extendida por EDEN S.A.

VISTA EN PLANTA

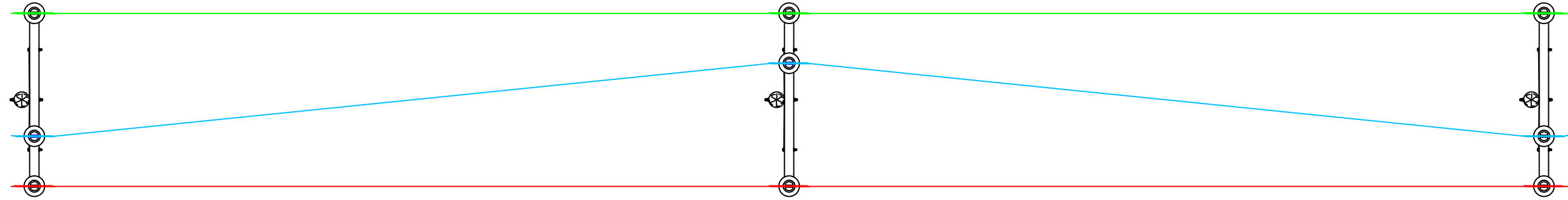

VISTA EN CORTE

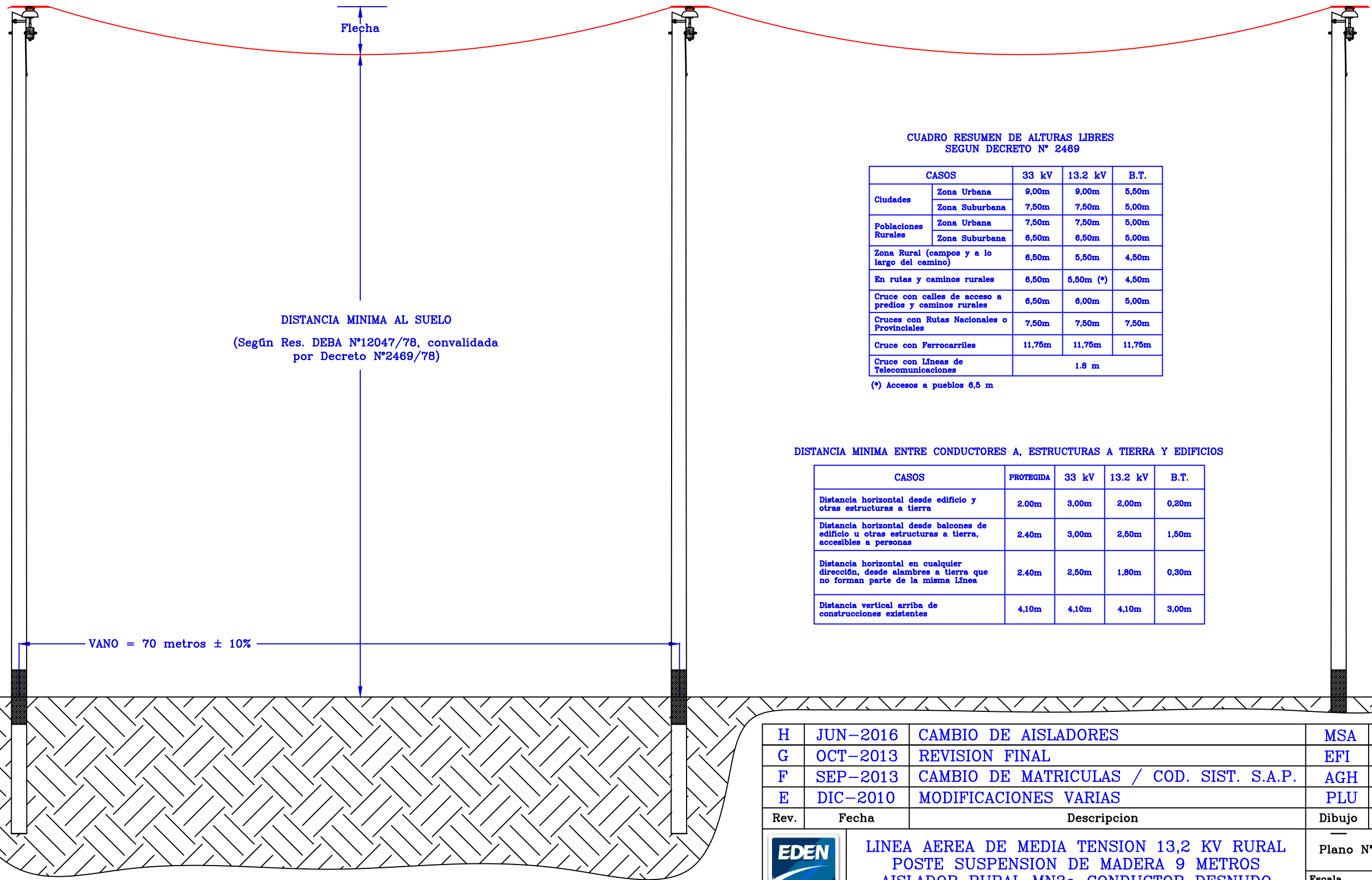

CUADRO RESUMEN DE ALTURAS LIBRES
SEGUN DECRETO N° 2469

CASOS		33 kV	13.2 kV	B.T.
Ciudades	Zona Urbana	9,00m	9,00m	5,50m
	Zona Suburbana	7,50m	7,50m	5,00m
Poblaciones Rurales	Zona Urbana	7,50m	7,50m	5,00m
	Zona Suburbana	6,50m	6,50m	5,00m
Zona Rural (campos y a lo largo del camino)		6,50m	5,50m	4,50m
En rutas y caminos rurales		6,50m	5,50m (*)	4,50m
Cruce con calles de acceso a predios y caminos rurales		6,50m	6,00m	5,00m
Cruces con Rutas Nacionales o Provinciales		7,50m	7,50m	7,50m
Cruce con Ferrocarriles		11,75m	11,75m	11,75m
Cruce con Líneas de Telecomunicaciones		1.8 m		

(*) Accesos a pueblos 6,5 m

DISTANCIA MINIMA ENTRE CONDUCTORES A, ESTRUCTURAS A TIERRA Y EDIFICIOS

CASOS	PROTEGIDA	33 kV	13.2 kV	B.T.
Distancia horizontal desde edificio y otras estructuras a tierra	2,00m	3,00m	2,00m	0,20m
Distancia horizontal desde balcones de edificio u otras estructuras a tierra, accesibles a personas	2,40m	3,00m	2,50m	1,50m
Distancia horizontal en cualquier dirección, desde alambres a tierra que no forman parte de la misma Línea	2,40m	2,50m	1,80m	0,30m
Distancia vertical arriba de construcciones existentes	4,10m	4,10m	4,10m	3,00m

H	JUN-2016	CAMBIO DE AISLADORES	MSA	DAC	NBY
G	OCT-2013	REVISION FINAL	EFI	DAC	NBY
F	SEP-2013	CAMBIO DE MATRICULAS / COD. SIST. S.A.P.	AGH	DAC	MMO
E	DIC-2010	MODIFICACIONES VARIAS	PLU	FSA	MMO
Rev.	Fecha	Descripcion	Dibujo	Reviso	Aprobo



LÍNEA AEREA DE MEDIA TENSION 13,2 KV RURAL
POSTE SUSPENSION DE MADERA 9 METROS
AISLADOR RURAL MN3a CONDUCTOR DESNUDO
AL-AL 35 mm²

Plano N°:

Escala	Hoja	
S/E	2/2	H

La información técnica contenida en el presente documento es propiedad exclusiva de EDEN S.A., revistiendo el carácter de confidencial, no pudiendo ser la misma reproducida, revelada, transferida ni divulgada total o parcialmente, sin la previa y expresa autorización al efecto extendida por EDEN S.A.

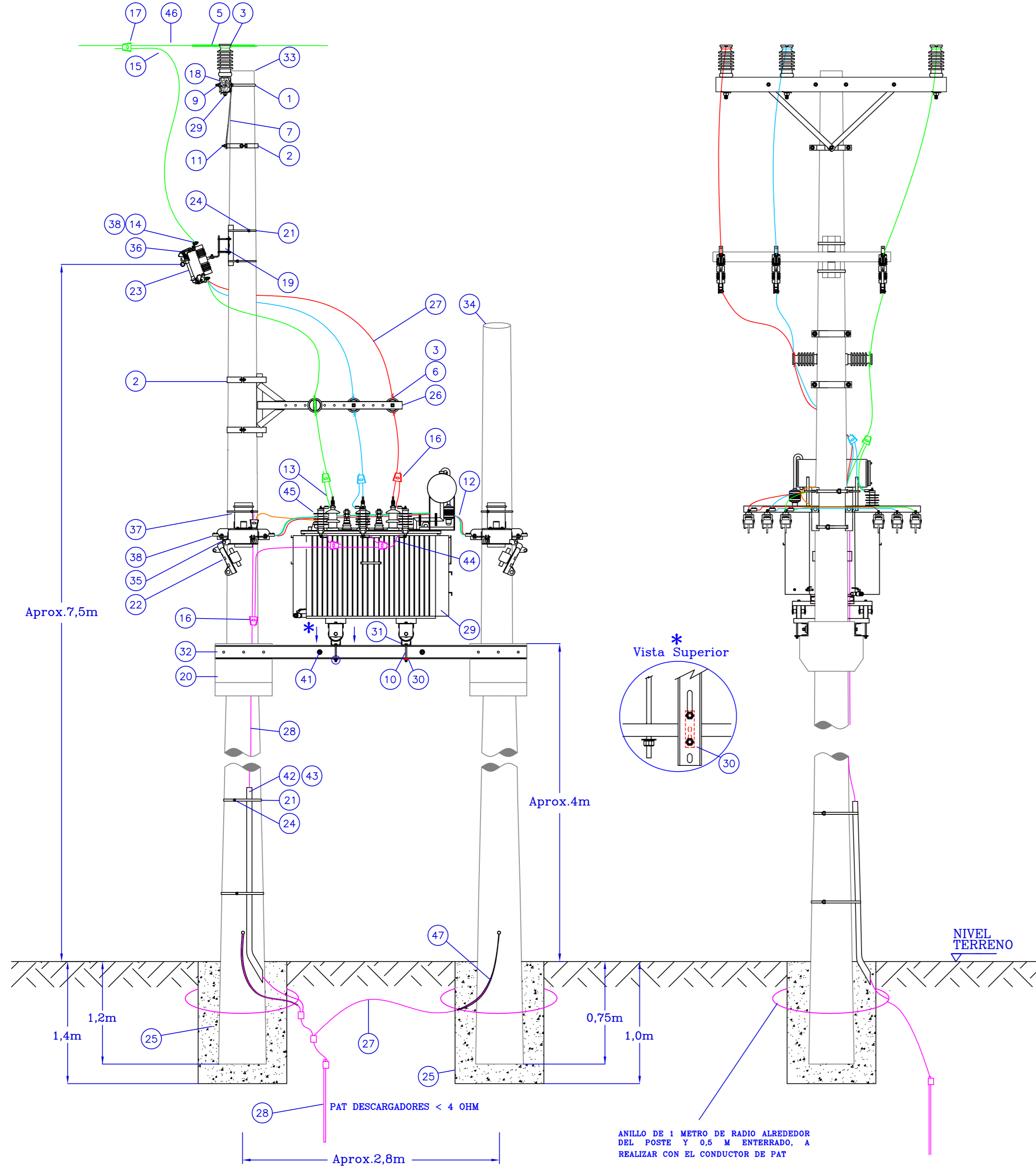

Listado de Materiales

Posición	Cantidad	Matrícula	Descripción del material
1	1	22782	Abraz medio anillo ø = 350mm
2	3	22409	Abraz p/fijar mens a poste hormigon
3	6	22252	Aislador pore line post 25kv ansi 57-2
4	4	609	Arandela pl rdd ao f24 22x40x4mm iram 19
5	3	10332	Atadura sinte de6 p/aisl p23 al/ac 95/15
6	3	22209	Atadura+antivib p/cbl 50mm2 f73mm
7	2	3281	Brazo p/mensula ao cncd d 38,1x7,9x710mm
8	3	19623	Bulon cbz trc cdr ao cncd w ø 12,70x89 l
9	2	19621	Bulon cbz trc cdr ao cncd w ø12,70x127 l
10	8	504	Bulon cbz trc cdr ao cncd w ø15,87x203 l
11	1	487	Bulon cbz trc exgl ao cncd w ø 12,7x82 l
12	18 m	21722	Cable al bt 1x240mm2 xlpe
13	9 m	22243	Cable desn aleacion aluminio 35mm2
14	24	15849	Cobertor cable desnudo 15 kv h/185mm2
15	24 m	2552	Conductor desn a.al 50mm2 7 alam 3,02mm*
16	16	10184	Conector t/cuñia azul 50/50-50/35
17	4	10183	Conector t/cuñia azul 95/50-120/50
18	1	3272	Cruceta d madera p/l.a.mt 90x115x1820 mm
19	1	23733	Cruceta tubular metalica 100x100x1800 mm
20	4	3276	Dado sprt horm arm p/ptfa traf pl 576206
21	28 m	212	Fleje ao inox p/suj meca 20mm ach 0,7esp
22	12	23936	Fusible apr nh01- 125a
23	3	1994	Fusible p/secc autodesc 21 a-curva sl
24	23	283	Hebilla d union p/flj ao inox 20 x 0,7mm
25	a def	22254	Hormigon elaborado
26	1	19191	Mensula sport ao p/acceso tipo vela lamt
27	30 m	23937	Cable protegido 50mm² alal 14,5 kv
28	1	22670	Pat jabalina con cable ac-cu 70 para mt
29	3	15394	Perno largo 200mm x 3/4" p/aisl lin 33kv
30	4	3380	Placa db ojo fdo mlb o ao f22cncd120mm l
31	2	22418	Pnu 100 galvanizado - 1000mm
32	1	22419	Pnu 140 galvanizado - 3200mm
33	1	3137	Poste d horm arm o pret 12 mt 1.2400 dan
34	1	3130	Poste d horm arm o pret 7,50mt 1.1050dan
35	12	1891	Seccionador fus apr unip 630 a 500 v bt
36	3	1956	Seccionador prfus aisl porce 13,2kv 100a
37	4	22410	Sop secc tetra apr 630a s/poste o col
38	63	22452	Terminal bimetalico torn fus 25 a 95mm2
39	1	22486	Trafo 400 kva 13,2/0,4/0,231 kv nuevo
40	4	22379	Tuerca de 1" rw galv
41	2	22377	Varilla roscada galv rw 1" x 1000mm
42	1	22395	Chapa galv 16 pleg p/protec de cs/cas 3m
43	1	1271	Caño mat plast flex transp øex44 x øin38
44	5 m	2513	Cable cu bt unip 1x35 mm2 aisl pvc p/1kv
45	3	10034	Descargador oxid zn 13,2kv in=10ka c/des
46	S/VANO	23541	Cable protegido 95mm² alal 14,5 kv
47	1	22206	Caño pebd 1 1/2 anti uv esp 4mm-negro

Observaciones/Recomendaciones:

- SE RECOMIENDA VERIFICAR QUE LA DISTANCIA MINIMA AL SUELO DEL CONDUCTOR ENERGIZADO MAS CERCAÑO Y LA SEPARACION RESPECTO A LA LINEA DE EDIFICACION SE AJUSTEN A LO ESTABLECIDO EN EL DECRETO REGLAMENTARIO N°2469 DEL 15-DIC-1978 QUE RIGE PARA LAS INSTALACIONES QUE EDEN S.A. TIENE DENTRO DE SU AREA DE CONCESION.
- PREVIO A REALIZAR EL TENSADO DE LOS CONDUCTORES SE RECOMIENDA REGISTRAR LA TEMPERATURA AMBIENTE Y VERIFICAR LA TENSION DE TRACCION DE ACUERDO A LA TABLA DE TENDIDO PARA CADA UNA DE LAS SECCIONES.
- REALIZAR UN ESTUDIO DE SUELOS DE LA ZONA PREVIO AL CALCULO DE LA BASE DE HORMIGON.
- SE DEBERA REALIZAR LA PERFORACION A NAPA DE AGUA SUBTERRANEA DE MANERA TAL QUE SE ASEGURE UNA RESISTENCIA DE PUESTA A TIERRA MENOR O IGUAL A 4 OHM PARA DESCARGADORES Y NEUTRO DEL CENTRO DE TRANSFORMACION.
- TODAS LAS PIEZAS DE HIERRO DEBERAN ESTAR GALVANIZADAS EN CALIENTE ASEGURANDO UN ESPESOR MINIMO DE 100 MICRONES.
- DE TRATARSE DE UNA LINEA CON CONDUCTOR AL-AL 50 mm², EL PROYECTISTA DEBERA SELECCIONAR LOS CORRESPONDIENTES CODIGOS DEL SISTEMA SGP ACORDES A DICHA INSTALACION.

G	OCT-2015	MODIFICACIONES VARIAS	MSA	DAC	NBY
F	DIC-2010	MODIFICACIONES VARIAS	PLU	FSA	MMO
E	JUL-2010	CAMBIO DE CODIGOS DE MATRICULAS	JGU	FSA	MMO
D	JUN-2010	MODIFICACIONES DE MATRICULAS/SIST. IP/OT	JGU	FSA	MMO
Rev.	Fecha	Descripcion	Dibujo	Reviso	Aprobo
			PLATAFORMA STANDARD 400-630 kVA 13,2/0,4/0,231 kv CON PROTECCION FUSIBLE Y DESCARGADORES LAMT COPLANAR HORIZONTAL		
			Plano N°:		
			Escala		Hoja
			S/E		1/2

VISTA SUPERIOR CONEXIONADO DEL TRANSFORMADOR

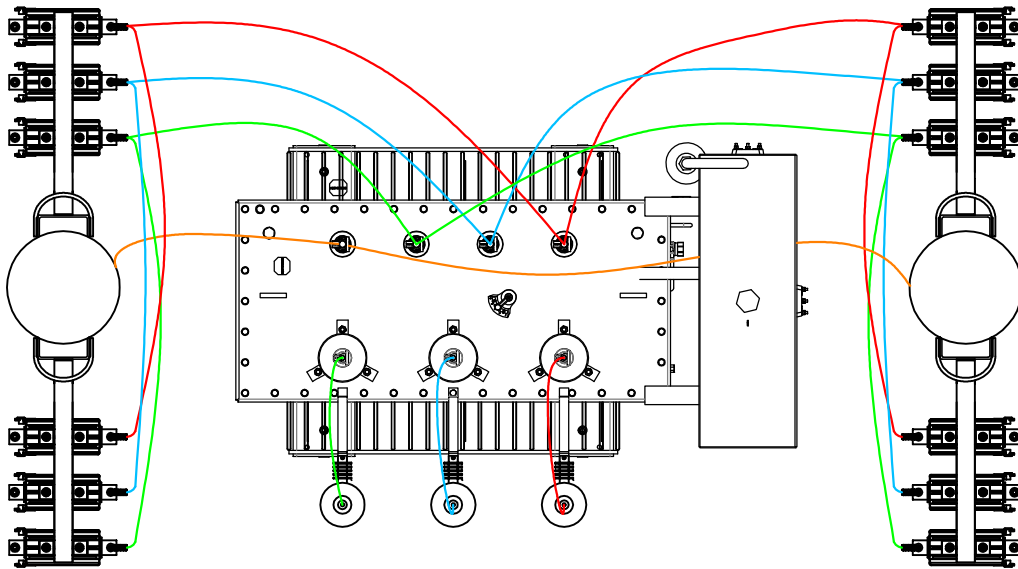

CODIGOS SGP			
CODIGO	CANTIDAD	CODIGO	CANTIDAD
ELM-SOPC	1	ELM-FUS2HI	3
ELM-SOP8	4	ELM-FUS1DS	12
ELM-SOPI	1	ELM-PATD	1
ELM-SOPR	1	TRF-TRF12JPD	1
CIV-PSTHSE6	1	ELM-GRLB	2
ELM-CBLX2ULJ	Según Vano	CIV-PSTHSA2	1
ELM-MNB2BA1	3	ELM-SSP2CN	3
ELM-SSP2BF	3	ELM-SOPJ	1
ELM-DSC2TE	1	ELM-GRLE	1
ELM-MNB1CF	12	CIV-FNDHCZ	2

EN LA CARGA DE LOS CODIGOS EN EL SISTEMA, SE DEBERA VERIFICAR LOS MATERIALES SOBREPANTES O FALTANTES QUE CORRESPONDAN AL LISTADO DE MATERIALES.

Potencia Transformador	Conductor Preensamblado	Maxima Potencia por Conductor	Cantidad Maxima Salidas BT
400 kVA	3x95+1x50+1x25 mm ²	132 kVA	3
	3x50+1x50+1x25 mm ²	77 kVA	5
630 kVA	3x95+1x50+1x25 mm ²	132 kVA	5
	3x50+1x50+1x25 mm ²	77 kVA	6

G	OCT-2015	MODIFICACIONES VARIAS	MSA	DAC	NBY
F	DIC-2010	MODIFICACIONES VARIAS	PLU	FSA	MMO
E	JUL-2010	CAMBIO DE CODIGOS DE MATRICULAS	JGU	FSA	MMO
Rev.	Fecha	Descripcion	Dibujo	Reviso	Aprobo



PLATAFORMA STANDARD 400-630 kVA 13,2/0,4/0,231 kV
CON PROTECCION FUSIBLE Y DESCARGADORES
LAMT COPLANAR HORIZONTAL

Escala:	Hoja:	△ G
S/E	2/2	

La información técnica contenida en este documento es propiedad exclusiva de EDEN S.A. revistiendo el carácter de confidencial, no pudiendo la misma ser reproducida, ni revelada, ni transferida, ni divulgada total o parcialmente, sin la previa y expresa autorización al efecto extendida por EDEN S.A.

La información técnica contenida en el presente documento es propiedad exclusiva de EDEN S.A., revistiendo el carácter de confidencial, no pudiendo ser la misma reproducida, revelada, transferida ni divulgada total o parcialmente, sin la previa y expresa autorización al efecto extendida por EDEN S.A.

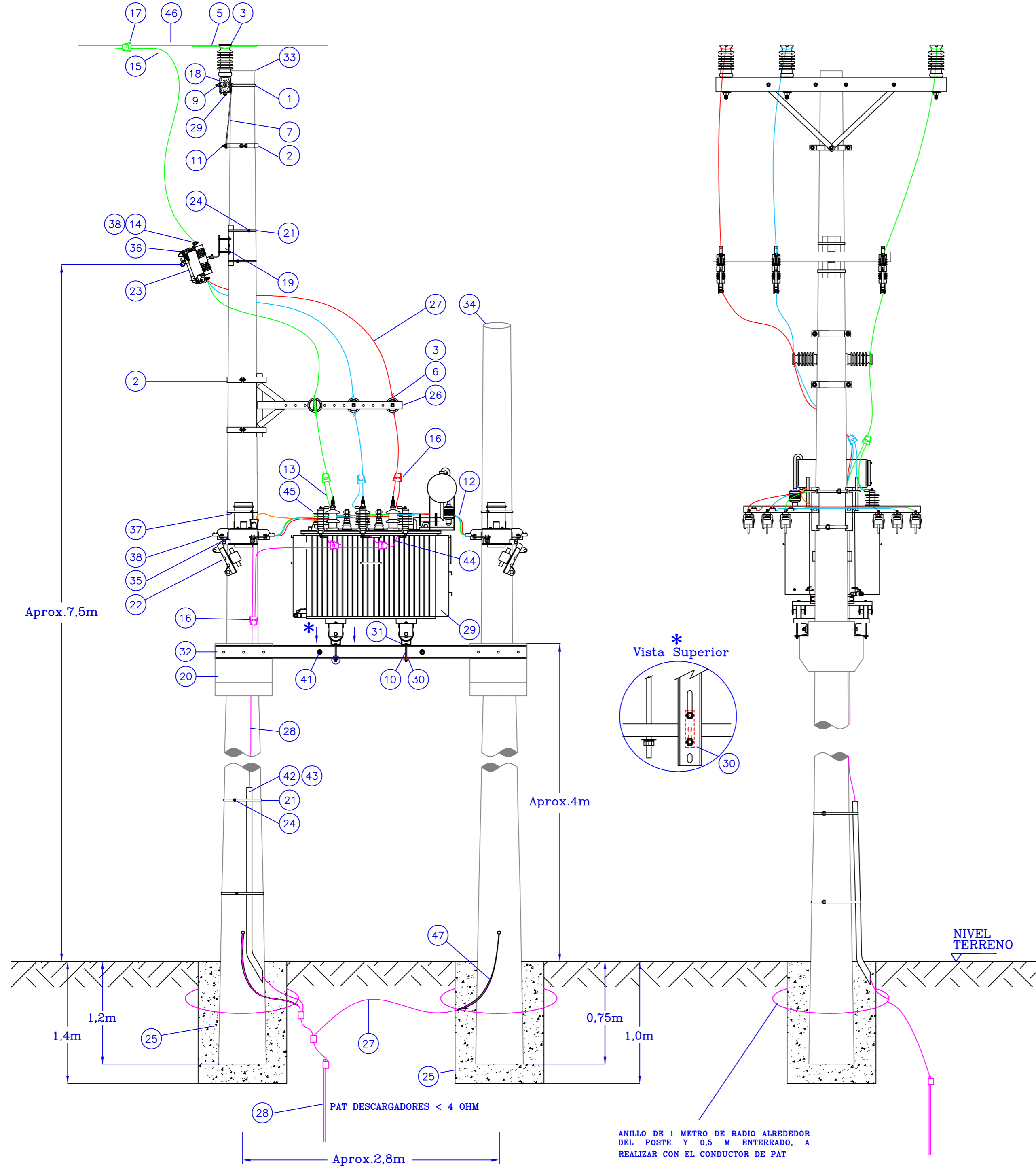

Listado de Materiales

Posición	Cantidad	Matrícula	Descripción del material
1	1	22782	Abraz medio anillo ø = 350mm
2	3	22409	Abraz p/fijar mens a poste hormigon
3	6	22252	Aislador pore line post 25kv ansi 57-2
4	4	609	Arandela pl rdd ao f24 22x40x4mm iram 19
5	3	10332	Atadura sinte de6 p/aisl p23 al/ac 95/15
6	3	22209	Atadura+antivib p/cbl 50mm2 f73mm
7	2	3281	Brazo p/mensula ao cncd d 38,1x7,9x710mm
8	3	19623	Bulon cbz trc cdr ao cncd w ø 12,70x89 l
9	2	19621	Bulon cbz trc cdr ao cncd w ø12,70x127 l
10	8	504	Bulon cbz trc cdr ao cncd w ø15,87x203 l
11	1	487	Bulon cbz trc exgl ao cncd w ø 12,7x82 l
12	18 m	21722	Cable al bt 1x240mm2 xlpe
13	9 m	22243	Cable desn aleacion aluminio 35mm2
14	24	15849	Cobertor cable desnudo 15 kv h/185mm2
15	24 m	2552	Conductor desn a.al 50mm2 7 alam 3,02mm*
16	16	10184	Conector t/cuñia azul 50/50-50/35
17	4	10183	Conector t/cuñia azul 95/50-120/50
18	1	3272	Cruceta d madera p/l.a.mt 90x115x1820 mm
19	1	23733	Cruceta tubular metalica 100x100x1800 mm
20	4	3276	Dado sprt horm arm p/ptfa traf pl 576206
21	28 m	212	Fleje ao inox p/suj meca 20mm ach 0,7esp
22	12	23936	Fusible apr nh01- 125a
23	3	1994	Fusible p/secc autodesc 21 a-curva sl
24	23	283	Hebilla d union p/flj ao inox 20 x 0,7mm
25	a def	22254	Hormigon elaborado
26	1	19191	Mensula sport ao p/acceso tipo vela lamt
27	30 m	23937	Cable protegido 50mm² alal 14,5 kv
28	1	22670	Pat jabalina con cable ac-cu 70 para mt
29	3	15394	Perno largo 200mm x 3/4" p/aisl lin 33kv
30	4	3380	Placa db ojo fdo mlb o ao f22cncd120mm l
31	2	22418	Pnu 100 galvanizado - 1000mm
32	1	22419	Pnu 140 galvanizado - 3200mm
33	1	3137	Poste d horm arm o pret 12 mt 1.2400 dan
34	1	3130	Poste d horm arm o pret 7,50mt 1.1050dan
35	12	1891	Seccionador fus apr unip 630 a 500 v bt
36	3	1956	Seccionador prfus aisl porce 13,2kv 100a
37	4	22410	Sop secc tetra apr 630a s/poste o col
38	63	22452	Terminal bimetalico torn fus 25 a 95mm2
39	1	22486	Trafo 400 kva 13,2/0,4/0,231 kv nuevo
40	4	22379	Tuerca de 1" rw galv
41	2	22377	Varilla roscada galv rw 1" x 1000mm
42	1	22395	Chapa galv 16 pleg p/protec de cs/cas 3m
43	1	1271	Caño mat plast flex transp øex44 x øin38
44	5 m	2513	Cable cu bt unip 1x35 mm2 aisl pvc p/1kv
45	3	10034	Descargador oxid zn 13,2kv in=10ka c/des
46	S/VANO	23541	Cable protegido 95mm² alal 14,5 kv
47	1	22206	Caño pebd 1 1/2 anti uv esp 4mm-negro

Observaciones/Recomendaciones:

- SE RECOMIENDA VERIFICAR QUE LA DISTANCIA MINIMA AL SUELO DEL CONDUCTOR ENERGIZADO MAS CERCAÑO Y LA SEPARACION RESPECTO A LA LINEA DE EDIFICACION SE AJUSTEN A LO ESTABLECIDO EN EL DECRETO REGLAMENTARIO N°2469 DEL 15-DIC-1978 QUE RIGE PARA LAS INSTALACIONES QUE EDEN S.A. TIENE DENTRO DE SU AREA DE CONCESION.
- PREVIO A REALIZAR EL TENSADO DE LOS CONDUCTORES SE RECOMIENDA REGISTRAR LA TEMPERATURA AMBIENTE Y VERIFICAR LA TENSION DE TRACCION DE ACUERDO A LA TABLA DE TENDIDO PARA CADA UNA DE LAS SECCIONES.
- REALIZAR UN ESTUDIO DE SUELOS DE LA ZONA PREVIO AL CALCULO DE LA BASE DE HORMIGON.
- SE DEBERA REALIZAR LA PERFORACION A NAPA DE AGUA SUBTERRANEA DE MANERA TAL QUE SE ASEGURE UNA RESISTENCIA DE PUESTA A TIERRA MENOR O IGUAL A 4 OHM PARA DESCARGADORES Y NEUTRO DEL CENTRO DE TRANSFORMACION.
- TODAS LAS PIEZAS DE HIERRO DEBERAN ESTAR GALVANIZADAS EN CALIENTE ASEGURANDO UN ESPESOR MINIMO DE 100 MICRONES.
- DE TRATARSE DE UNA LINEA CON CONDUCTOR AL-AL 50 mm², EL PROYECTISTA DEBERA SELECCIONAR LOS CORRESPONDIENTES CODIGOS DEL SISTEMA SGP ACORDES A DICHA INSTALACION.

G	OCT-2015	MODIFICACIONES VARIAS	MSA	DAC	NBY
F	DIC-2010	MODIFICACIONES VARIAS	PLU	FSA	MMO
E	JUL-2010	CAMBIO DE CODIGOS DE MATRICULAS	JGU	FSA	MMO
D	JUN-2010	MODIFICACIONES DE MATRICULAS/SIST. IP/OT	JGU	FSA	MMO
Rev.	Fecha	Descripcion	Dibujo	Reviso	Aprobo
			PLATAFORMA STANDARD 400-630 kVA 13,2/0,4/0,231 kv CON PROTECCION FUSIBLE Y DESCARGADORES LAMT COPLANAR HORIZONTAL		
			Plano N°:		
			Escala		Hoja
			S/E		1/2

VISTA SUPERIOR CONEXIONADO DEL TRANSFORMADOR

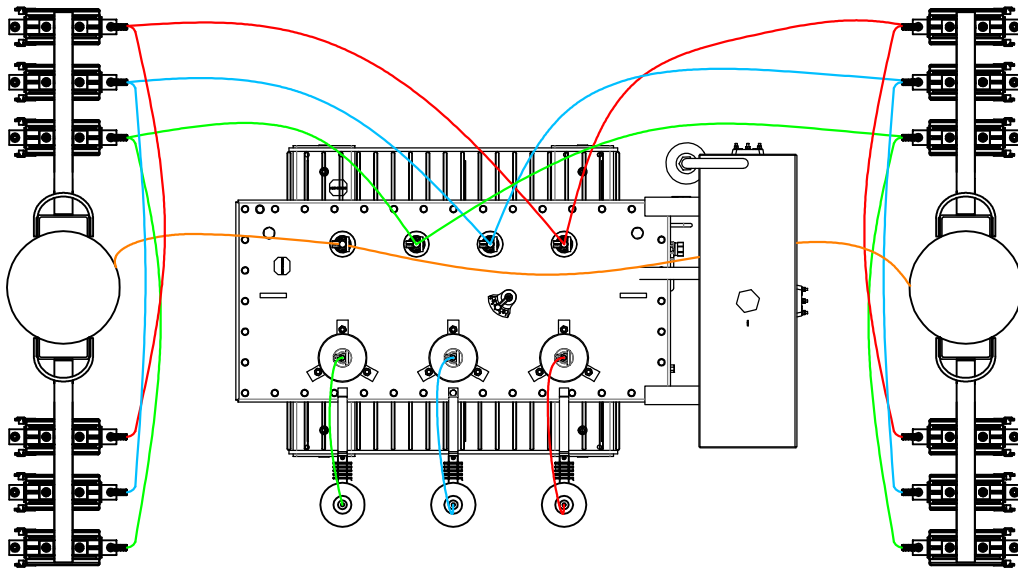

CODIGOS SGP			
CODIGO	CANTIDAD	CODIGO	CANTIDAD
ELM-SOPC	1	ELM-FUS2HI	3
ELM-SOP8	4	ELM-FUS1DS	12
ELM-SOPI	1	ELM-PATD	1
ELM-SOPR	1	TRF-TRF12JPD	1
CIV-PSTHSE6	1	ELM-GRLB	2
ELM-CBLX2ULJ	Según Vano	CIV-PSTHSA2	1
ELM-MNB2BA1	3	ELM-SSP2CN	3
ELM-SSP2BF	3	ELM-SOPJ	1
ELM-DSC2TE	1	ELM-GRLE	1
ELM-MNB1CF	12	CIV-FNDHCZ	2

EN LA CARGA DE LOS CODIGOS EN EL SISTEMA, SE DEBERA VERIFICAR LOS MATERIALES SOBREPANTES O FALTANTES QUE CORRESPONDAN AL LISTADO DE MATERIALES.

Potencia Transformador	Conductor Preensamblado	Maxima Potencia por Conductor	Cantidad Maxima Salidas BT
400 kVA	3x95+1x50+1x25 mm ²	132 kVA	3
	3x50+1x50+1x25 mm ²	77 kVA	5
630 kVA	3x95+1x50+1x25 mm ²	132 kVA	5
	3x50+1x50+1x25 mm ²	77 kVA	6

G	OCT-2015	MODIFICACIONES VARIAS	MSA	DAC	NBY
F	DIC-2010	MODIFICACIONES VARIAS	PLU	FSA	MMO
E	JUL-2010	CAMBIO DE CODIGOS DE MATRICULAS	JGU	FSA	MMO
Rev.	Fecha	Descripcion	Dibujo	Reviso	Aprobo



PLATAFORMA STANDARD 400-630 kVA 13,2/0,4/0,231 kV
CON PROTECCION FUSIBLE Y DESCARGADORES
LAMT COPLANAR HORIZONTAL

Escala:	Hoja:	△ G
S/E	2/2	

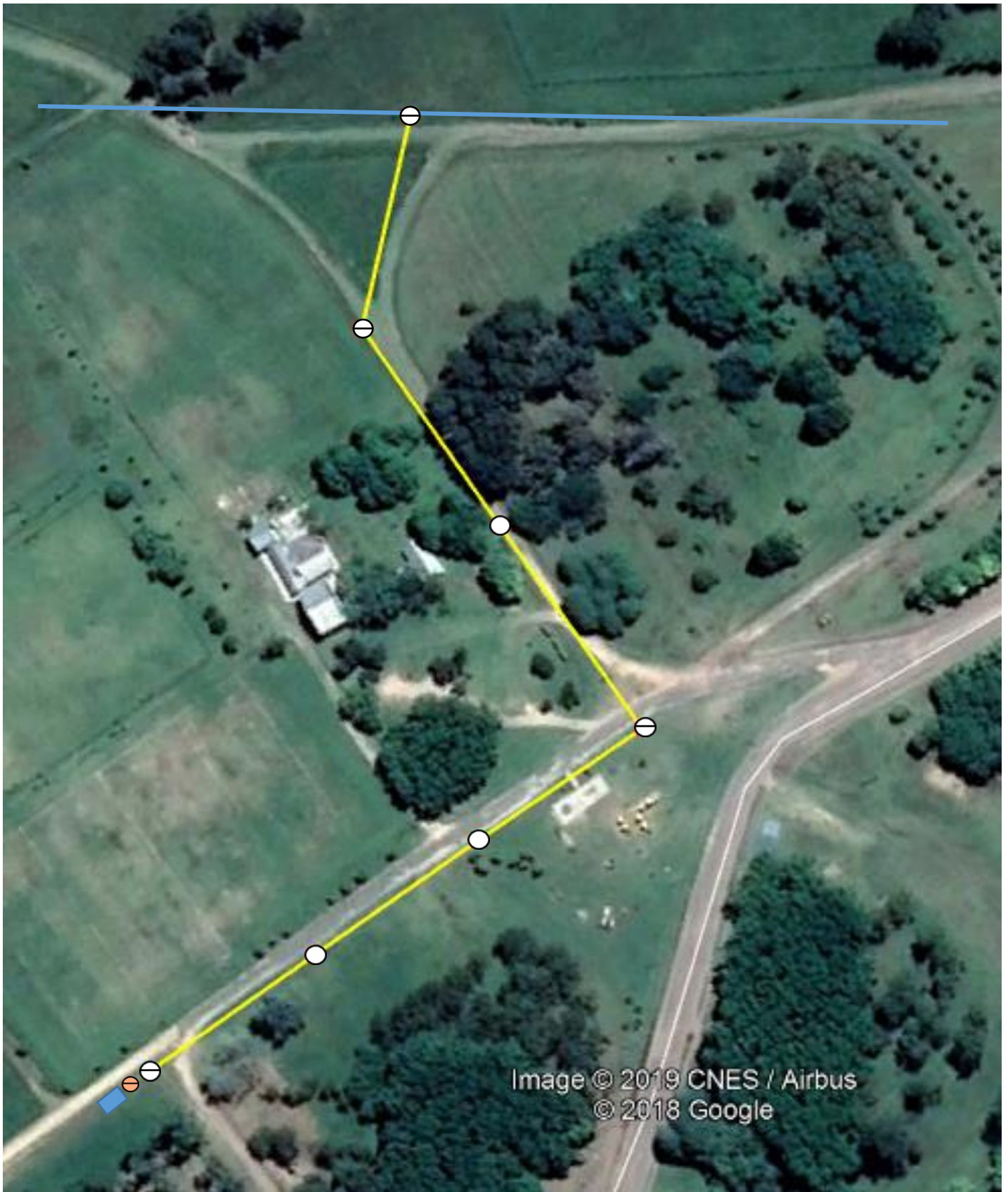

○ Poste de Eucaliptos de 12 Mts. a Instalar

⊖ Poste de Hº Aº 12/2400 a Instalar

⊙ Poste de Hº Aº 9/1200 a Instalar para Plataforma de CT

— LAMT existente

— 386 LAMT A instalar en cable unipolar desnudo 3 x 1 x 35 mm² al-al para MT

◆ Medición T3 BT